

ÝAŞLARYŇ

YLMY WE TEHNIKASY



3
2020

ÝAŞLARYŇ YLMY WE TEHNIKASY SCIENCE AND TECHNOLOGY OF YOUTH НАУКА И ТЕХНИКА МОЛОДЁЖИ

*Türkmenistanyň Ylymlar akademiýasynyň
ylmy-köpçülikleýin elektron žurnaly*



Aşgabat
“Ylym” neşirýaty
2020



**TÜRKMENISTANYŇ PREZIDENTI
GURBANGULY BERDIMUHAMEDOW:**

– Ýurdumyzyň Birleşen Milletler Guramasynyň Baş Assambleýasy tarapyndan iki gezek ykrar edilen hemişelik Bitaraplyk hukuk ýagdaýy parahatçylygyň, dostlugyň we deňhukukly hyzmatdaşlygyň aýdyň nyşanyna öwrüldi. Bu bolsa Bitarap döwletimiziň halkara abraýynyň hemişe belende göterilmegine ýardam edýär.



TÜRKMENISTANYŇ DÖWLET TUGRASY

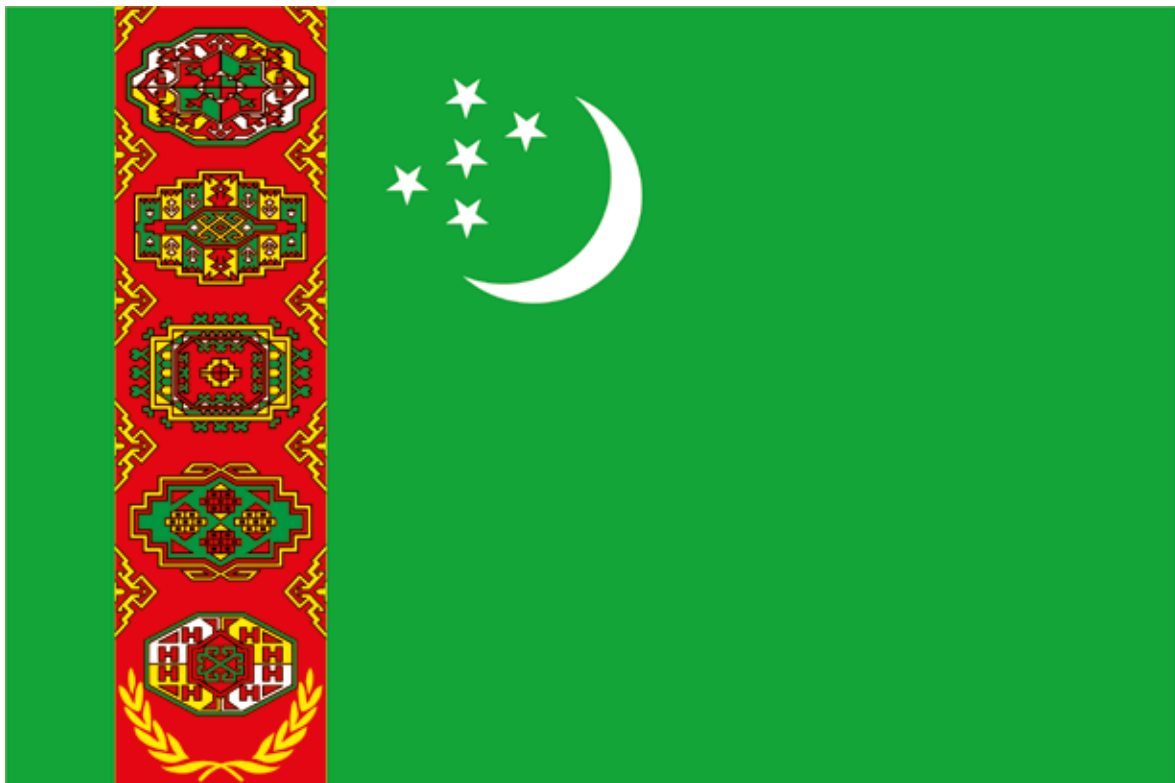

TÜRKMENISTANYŇ DÖWLET BAÝDAGY

TÜRKMENISTANYŇ DÖWLET SENASY

Janym gurban saňa, erkana ýurdum,
Mert pederleň ruhy bardyr köňülde.
Bitarap, garaşsyz topragyň nurdur,
Baýdagyň belentdir dünýäň önünde.

Gaýtalama:

Halkyň guran Baky beýik binasy,
Berkarar döwletim, jigerim-janym.
Başlaryň täji sen, diller senasy,
Dünýä dursun, sen dur, Türkmenistanym!

Gardaşdyr tireler, amandyr iller,
Owal-ahyr birdir biziň ganymyz.
Harasatlar almaz, syndyrmaz siller,
Nesiller döş gerip gorar şanymyz.

Gaýtalama:

Halkyň guran Baky beýik binasy,
Berkarar döwletim, jigerim-janym.
Başlaryň täji sen, diller senasy,
Dünýä dursun, sen dur, Türkmenistanym!



E. Beknazarow

BITARAP TÜRKMENISTANYŇ SYÝASY ÜSTÜNLIKLERI

Hormatly Prezidentimiz 2020-nji ýyly “Türkmenistan – Bitaraplygyň mekany” diýip yglan etdi. Munuň özi bedew bady bilen öňe barýan Türkmenistanyň hemişelik Bitaraplygyň 25 ýyllyk şanly baýramy bagtyýarlygyň gujagynda toýlanjak toýlarymyzyň buşlukçysy boldy.

Hormatly Prezidentimiziň “**Garaşsyzlygyň ilkinji günlerinden Türkmenistan hemişelik Bitaraplygy döwlet-syýasy ülnüsi hökmünde seçip aldy. Bütün dünýäde ilkinji gezek Birleşen Milletler Guramasy tarapyndan ykrar edilmek hormatyna mynasyp bolan türkmen Bitaraplygy hakykatdanam gudratdyr**” diýip parasatly belleýşi ýaly, Bitaraplyk berkarar döwletimiziň bagtyýarlyk döwründe giň gerimde ýaýbaňlandyrylan, hil taýdan baýlaşdyrylan ajaýyp syýasata öwrüldi. Birleşen Milletler Guramasynyň Baş Assambleýasy tarapyndan 1995-nji ýylyň 12-nji dekabrynda 185 döwletiň biragyzdan ses bermegi netijesinde Garaşsyz Türkmenistanyň ählumumy parahatçylygy pugtalandyrmaga gönükdirilen ynsanperwer daşary syýasatynyň we işjeň başlangyçlarynyň dünýä jemgyýetçiligi tarapyndan ykrar edilen günü hökmünde türkmen döwletiniň sene ýazgysyna hemişelik girdi.

2015-nji ýylyň 3-nji iýunynda Birleşen Milletler Guramasynyň Baş Assambleýasynyň 69-njy mejlisinde dünýä ýurtlarynyň ikinji gezek biragyzdan goldamagy bilen “Türkmenistanyň hemişelik Bitaraplygy hakyndaky” Kararnamasynyň kabul edilmegi bolsa Watanymyzyň mukaddes Garaşsyzlygynyň, abraýynyň, dünýäniň syýasy kartasynda ähmiýetiniň berkemegini şertlendirdi. Garaşsyz Türkmenistan kuwwatly we abadan döwlet hökmünde özüniň içeri we daşary syýasatynda hormatly Prezidentimiz Gurbanguly Berdimuhamedow tarapyndan üstünlikli durmuşa geçirilýän Bitaraplyk, parahatçylyk söýüjilik, hoşniýetli goňsuçylyk, dostluk we doganlyk ýörelgelerinden ugur alýar [1, 20 s.]. Türkmenistan hemişelik Bitaraplyk derejesine ygrarly bolmak bilen, onuň ýörelgelerine yzygiderli eýerýär. BMG-niň “Türkmenistanyň hemişelik Bitaraplygy hakyndaky” Kararnamasynyň döwletimiziň Konstitusiýasynda hem orun almagy munuň aýdyň güwäsidir. Türkmenistanyň Bitaraplyk halkara-hukuk derejesi ählumumy parahatçylygy we howpsuzlygy pugtalandyrmaga, dünýäniň ähli ýurtlary hem-de abraýly halkara guramalary bilen özara hyzmatdaşlygy giňeltmek ugrundan aýgytlaýjy gurallaryň birine öwrüldi. Täjigistan Respublikasynyň prezidenti Emomali Rahmonyň “Türkmenistanyň ýöredýän Bitaraplyk syýasatynyň diňe bir sebitiň ýurtlary üçin däl, eýsem dünýä üçin hem uly ähmiýeti bar” diýip belläp geçmegi ýöne ýere däl [2, 96 s.]. Türkmenistan ýer ýüzünde parahatçylygy pugtalandyrmak, ýurtlaryň arasynda hoşniýetli gatnaşyklary alyp barmak, ynanyşmak we özara düşünişmek ýagdaýyny emele getirmek, deňhukukly, özara hormat goýmak we bähbitli hyzmatdaşlyk ruhuny

berkitmek işinde BMG-niň ygtybarly we netijeli hyzmatdaşyna öwrüldi. Şunuň bilen birlikde hormatly Prezidentimiziň öňe sürýän ynsanperwer syýasatynyň netijesinde BMG-niň Baş Assambleýasynyň 73-nji mejlisinde Türkmenistanyň parahatçylygy berkitmek we howpsuzlygy üpjün etmek ugrunda halkara tagallalary birleşdirmegi maksat edinýändigini alamatlandyran 2021-nji ýyly “Halkara parahatçylyk we ynanyşmak ýyly” diýip yglan etmek hakyndaky Kararnama biragyndan kabul edildi. BMG-niň Baş sekretarynyň Merkezi Aziýa boýunça ýörite wekili, BMG-niň Merkezi Aziýa üçin öňüni alyş diplomatiýasy boýunça sebit merkeziniň ýolbaşçysy Natalýa Germanýň belleýşi ýaly, BMG-niň Baş Assambleýasynyň “2021-nji ýyl – Halkara parahatçylyk we ynanyşmak ýyly” atly möhüm Kararnamany öz wagtynda kabul etmegi Türkmenistanyň Prezidentiniň BMG-niň Baş Assambleýasynyň 73-nji mejlisinde öňe süren başlangyjynyň anyk goldawa eýe bolýandygynyň subutnamasy boldy. Bu Kararnama Türkmenistanyň hemişelik Bitaraplyk derejesini hem-de döwlet Baştutanymyz Gurbanguly Berdimuhamedowyň öňe sürýän parahatçylygy, howpsuzlygy hem-de sebit we ählumumy derejede durnukly ösüşi pugtalandyrmak boýunça syýasatyny ykrar edýändiginiň beýany bolup durýar. Hormatly Arkadagymyzyň **“Biz Bitaraplyk, parahatçylyk, ylalaşdyryjylyk syýasatymyzy mundan beýläk hem dowam etdirip, bu ugurda bitirýän işlerimiz bilen Türkmenistan döwletimiziň gazanan belent abraýyny has-da berkitmelidiris”** diýip parasatly belleýşi ýaly, Türkmenistanyň BMG bilen hyzmatdaşlygy köp ýurtlar üçin nusga alarlykdyr [3, 15 s.]. Şunuň bilen bilelikde Bitarap Türkmenistan döwletimiz dünýäniň ählumumy meseleleriniň çözügüne öz goşandyny goşýandygyny göz önünde tutup, BMG tarapyndan Türkmenistany 2020–2022-nji ýyllar döwri üçin Birleşen Milletler Guramasynyň Bütindünýä Azyk maksatnamasynyň Ýerine ýetiriji geňeşiniň, 2020–2024-nji ýyllar döwri üçin BMG-niň Ilat we ösüş boýunça komissiýasynyň, 2020–2023-nji ýyllar döwri üçin BMG-niň Neşe serişdeleri boýunça komissiýasynyň, şeýle hem BMG-niň Söwda we ösüş boýunça maslahatynyň Söwda we ösüş boýunça geňeşiniň (ÝUNKTAD), BMG-niň Çagalar gaznasynyň Ýerine ýetiriji geňeşiniň (ÝUNISEF), BMG-niň Bosgunlaryň işleri baradaky ýokary komissarynyň müdiriýetiniň Ýerine ýetiriji komitetiniň düzümlerine we beýleki abraýly guramalara saýlanmagy möhüm ähmiýete eýe boldy. BMG-niň bu möhüm düzümlerine agza bolmak Türkmenistan döwletimiziň parahatçylygyň, dost-doganlygyň, durnukly ösüşiň we bagtyýarlygyň mekanydygyny ýene-de bir gezek äşgär edýär. Diňe bir ählumumy parahatçylygy we howpsuzlygy pugtalandyrmaga däl, eýsem dürli ulgamlarda – söwda-ykdysady, energetika, ulag-aragatnaşyk, medeni-ynsanperwer ulgamlarda giň halkara hyzmatdaşlygy ösdürmek üçin hem netijeli gural hökmünde Bitaraplygyň hukuk derejesiniň uly mümkinçiligi aýdyň görünýär. Bitaraplyk biziň dünýädäki dostlarymyzyň, hyzmatdaşlyk edýän döwletlerimiziň sanynyň köpelmegine, halkara işjeňligimiziň we abraýymyzyň artmagyna getirdi. Türkmenistan bu gün dünýäniň 148 döwleti bilen diplomatik, 100-den gowrak döwlet bilen söwda-ykdysady gatnaşyklary alyp barýar, 47 sany halkara guramanyň işjeň agzasydyr. Hormatly Prezidentimiziň ýolbaşçylygynda Türkmenistan Durnukly ösüş maksatlaryny amala aşyrmak üçin milli maksatnamalary durmuşa geçirýär. Hususan-da, energiýa, ulag, daşky gurşaw we ynsanperwer ugurlarda Türkmenistan öz daşary syýasatynyň işjeň we özara bähbitli häsiýetini görkezýär.

Türkmenistan energiýa serişdeleriniň diwersifikasiýalaşdyrylmagyny, durnukly üstaşyr ulag geçelgeleriniň ösdürilmegini, daşky gurşawyň howpsuzlygyny üpjün etmegi, halkara hyzmatdaşlygy ýokarlandyrmagy maksat edinýär.

Hormatly Prezidentimiziň öňdengörüjilikli we pähim-parasatly baştutanlygynda her ýyly döwrebap atlandyrmak baradaky ýörelge indi asylly däbe öwrüldi. 2019-njy ýylyň 27-nji dekabrynda Ministrler Kabinetiniň we Döwlet howpsuzlyk geňeşiniň bilelikdäki mejlisinde 2020-nji ýyl “Türkmenistan – Bitaraplygyň mekany” ýyly diýlip atlandyryldy.

“Türkmenistan – Bitaraplygyň mekany” şygary astynda 2020-nji ýylyň 14-nji ýanwarynda Aşgabatda “Türkmenistan we halkara guramalary: parahatçylygyň we ösüşiň hatyrasyna hyzmatdaşlyk” atly halkara maslahaty geçirildi we maslahatyň dowamynda 2020-nji ýyl üçin çaga hukuklaryna, gender deňligine, nesil saglygyna gönükdirilen meýilnamalaryň giň toplumyna gol çekildi.

Ýurdumyzyň halkara guramalar bilen hyzmatdaşlygynyň ösdürilýändigine subutnama hökmünde 2020-nji ýylyň aprel aýynda BMG-niň Nýu-Ýork şäherinde ýerleşýän ştab-kwartirasyndan Türkmenistanyň Birleşen Milletler Guramasynyň ýene iki düzüminiň – Ykdysady we Durmuş geňeşiniň edaralarynyň düzümine girýän Durmuş ösüşi boýunça komissiýasynyň agzalygyna 2021–2025-nji ýyllar döwri üçin we Ösüşiň bähbidine Ylym we tehnika boýunça komissiýasynyň agzalygyna 2021–2024-nji ýyllar döwri üçin saýlanandygy baradaky nobatdaky hoş habar gelip gowuşdy.

Hormatly Prezidentimiz Gurbanguly Berdimuhamedowyň **“Türkmenistanyň Bitaraplygy häzirki döwrüň hakykaty we biziň gelejegiňdir, onda ähli ugurlar boýunça giň halkara hyzmatdaşlygyny ösdürmek üçin täze mümkinçilikler açylýar. Öz üstümize alan halkara borçnamalarymyza berk eýermek bilen, umumy döredijilikli maksatlara ýetmek üçin halkara guramalary bilen giň we işjeň hyzmatdaşlyga taýýardygymyzy belent jogapkärçilik bilen beýan edýäris”** diýip belläp geçmegi çuňňur mana eýedir. Çünki biziň ýurdumyz parahatçylygy, howpsuzlygy we ähliumumy derejede durnukly ösüşi pugtalandyrmak işinde Birleşen Milletler Guramasynyň strategiýalaryny we maksatnamalaryny doly goldaýar. Şunuň bilen baglylykda Birleşen Milletler Guramasy Türkmenistanyň Prezidentiniň 2020-nji ýylyň dekabry aýynda Aşgabatda parahatçylyk, howpsuzlyk we ösüş meseleleri, şeýle hem halkara meseleleri kadalaşdyrmakda bitaraplyk ýörelgelerini netijeli peýdalanmak boýunça BMG-niň Kadalar toplumyny işläp taýýarlamak barada halkara maslahaty geçirmek baradaky täze başlangyjyny doly goldaýar. Goý, “Türkmenistan – Bitaraplygyň mekany” diýlip atlandyrylan şu ýylymyz hem bütin dünýä ýurtlaryna parahatçylyk, abadançylyk we durnukly ösüş getirsin!

Türkmen döwlet maliýe instituty

Kabul edilen wagty:

2020-nji ýylyň

19-njy maýy

EDEBIÝAT

1. *Gurbanguly Berdimuhamedow*. Türkmenistan Durnukly ösüşiň maksatlaryna ýetmegiň ýolunda. – A.: Türkmen döwlet neşirýat gullugy, 2018.
2. *Gurbanguly Berdimuhamedow*. Bitarap Türkmenistan. – A.: Türkmen döwlet neşirýat gullugy, 2015.
3. *Gurbanguly Berdimuhamedow*. Garaşsyz, baky Bitarap Türkmenistan. – A.: Türkmen döwlet neşirýat gullugy, 2014.

E. Beknazarov

ACHIEVEMENTS OF NEUTRAL TURKMENISTAN

Turkmenistan has become a reliable and effective UN partner in ensuring universal peace, friendly relations between countries, creating trust and mutual understanding, equality, mutual respect and strengthening the spirit of beneficial relations.

Today, Turkmenistan has established diplomatic relations with 148 countries of the world, a trade and economic partnership of more than 100 countries and an active member of 47 international organizations. In our country under the wise leadership of our esteemed President, national programs for the realization of the Sustainable Development Goals are being implemented. In particular, Turkmenistan in its foreign policy shows the active and mutually beneficial nature of relations in the field of energy, transport, ecology and humanitarian areas.

Э. Бекназаров

ПОЛИТИЧЕСКИЕ ДОСТИЖЕНИЯ НЕЙТРАЛЬНОГО ТУРКМЕНИСТАНА

Туркменистан стал надежным и эффективным партнером ООН в обеспечении всеобщего мира, дружеских отношений между странами, создании доверия и взаимопонимания, равноправия, взаимоуважения и укрепление духа выгодных отношений.

На сегодняшний день Туркменистан установил дипломатические отношения со 148 странами мира, торгово-экономическое партнерство свыше 100 государствами и является активным членом 47 международных организаций. В нашей стране под мудрым руководством уважаемого Президента реализуются национальные программы по осуществлению целей Устойчивого развития. В частности, Туркменистан во внешней политике показывает активный и взаимовыгодный характер отношений в области энергии, транспорта, экологии и гуманитарных направлений.

TÜRKMENISTANYŇ PREZIDENTI GURBANGULY BERDIMUHAMEDOWYŇ BITARAPLYK HAKYNYDA AÝDANLARY:

– Bitarap döwletimiz dünýäde parahatçylygy, dost-doganlyk gatnaşyklaryny berkitmek, bütin adamzadyň abadan we bagtyýar durmuşda ýaşamagy ugrunda gelejekde hem ähli tagallalary eder.



– Biz Berkarar döwletimiziň Bitaraplyk hukuk ýagdaýyndan ugur alyp, ýer ýüzüniň ýurtlary bilen dost-doganlyk gatnaşyklaryny ösdürýäris. Parahatçylyk we ynsanperwerlik syýasatyny alyp barýarys.



– Biziň alyp barýan ähli köptaraply işlerimiz mähriban halkymyzyň hal-ýagdaýyny gowulandyrmaga, raýatlarymyz üçin abadan, asuda we bagtyýar durmuşy üpjün etmäge gönükdirilendir.



– Türkmen Bitaraplygy, ilkinji nobatda, tutuş dünýäde parahatçylygy berkitmek, ýüze çykýan meseleleri parahatçylykly ýol bilen çözmek, ähli halklaryň arasynda özara düşünişmegi ýola goýmak üçin ygtybarly kepidir.



Ç. Orazowa, M. Şyhyýewa

**BITARAPLYK SYÝASATYNYŇ HALKARA
GATNAŞYKLARYNDAKY ORNY**

Bitaraplyk bagtymyzyň gözbaşydyr. Bitaraplyk milli bitewiligi özünde jemleýän parahatçylyk şygarydyr. Bitaraplyk – munuň özi Birleşen Milletler Guramasy, Ýewropa Bileleşigi, Ýewropa Howpsuzlyk we Hyzmatdaşlyk Guramasy, Goşulyşmazlyk Hereketi ýaly abraýly halkara hem sebit guramalary, şeýle hem Ýakyn, Orta we Uzak Gündogar Ýewropa we Amerika ýurtlary, Garaşsyz Döwletleriň Arkalaşygyna agza döwletler bilen deňhukuklylyk, birek- birege hormat goýmak esasynda ähli umumy parahatçylyk we durnukly ösüşe, syýasy, ykdysady, medeni hyzmatdaşlygy pugtalandyrmaga gönükdirilen döwlet syýasatymyzyň esasydyr. Bitaraplyk türkmen döwletiniň geçmişiniň, şu gününüň we geljeginiň arasyndaky özboluşly köprüdir we ol milletiň bütin ruhy durmuşynyň yzygiderli ösüşiniň netijesidir. Türkmenistanyň hemişelik Bitaraplygy ýurdumyzyň durnukly durmuş-ykdysady ösüşiniň binýadynda durýar. Türkmen Bitaraplygy sebitde syýasy durnuklylygy üpjün etmegiň hem-de milli bähbitleri goramagyň, durnukly gatnaşyklary ýola goýmagyň girewidir. Halkara hukugynyň umumy ykrar edilen ýörelgelerini we kadalarynyň milli kanunçylygymyza ornaşdyrylmagynda Bitaraplyk hukuk ýagdaýy oňyn şerteri döredýär [1].

Türkmenistanyň bitaraplyk syýasatynyň taryhyna ser salsak, onuň gülläp ösüşiniň milli Liderimiziň 2007-nji ýylyň sentýabr aýynda Birleşen Milletler Guramasynyň Baştutanlygynyň 62-nji mejlisinde eden taryhy çykyşyndan gözbaş alýandygyna göz ýetirmek bolýar. Hormatly Prezidentimiziň çuňňur many-mazmuna ýugrulan çykyşynda hemişelik Bitaraplygymyzyň binýadynda Türkmenistanyň halkara gatnaşyklarynda gyzyklanma bildirýän ähli ýurtlar bilen islendik ugur boýunça iki tarapa hem bähbitli hyzmatdaşlygy ýola goýmak üçin açyklygy aýdyň ýüze çykarylýar. Birleşen Milletler Guramasy we oňa agza döwletler bilen hukuk ýörelgelerini berkitmegiň, ynsanperwerligiň, adalatlylygyň, birek-biregi goramagyň hormatyna egin-egne berip işlemäge taýýardygy babatyndaky parasatly pikirler öňe sürülýär.

Bitaraplyk parahatçylyk, asudalyk, ählumumy howpsuzlyk, dostlukly gatnaşyklar, ykdysady hyzmatdaşlyk ýaly ynsanperwer ýörelgelere daýanýar.

Ýurduň Bitaraplygy Türkmenistana beýleki ýurtlar bilen özara bähbitli ykdysady hyzmatdaşlygy ýola goýmaga mümkinçilik berdi. Türkmenistan hormatly Prezidentimiziň baştutanlygynda Bitaraplyk derejesine laýyk daşary syýasaty amala aşyrýan döwlet hökmünde özüni dünýä ýüzüne ykrar etdirdi.

Türkmenistan “açyk gapylar” syýasatyna eýerip, netijeli daşary syýasat ýörelgesini yzygiderli durmuşa geçirýär, özüniň parahatçylyk ýörelgelerini bütin adamzadyň bähbidine goýmaga çalyşýar. Ýurduň Bitaraplygy Türkmenistana beýleki ýurtlar bilen özara bähbitli

ykdysady hyzmatdaşlygy ýola goýmaga mümkinçilik berdi. Munuň özi ýurdumyzyň barha artýan halkara abraýyna eýe bolmagyny şertlendirýär. Bu gün Türkmenistan dünýäniň syýasy giňişliginde güýçli depginler bilen ösýän, ykdysady taýdan kuwwatly, syýasy taýdan durnukly we asuda, sebit we halkara gatnaşyklaryna işjeň gatnaşygy, ynamdar hyzmatdaş ýurtlaryň hatarynda giňden tanalýar.

“Daşary ykdysady iş hakynda” Türkmenistanyň kanunynyň rejelenen görnüşi 2014-nji ýylyň 16-njy awgustynda kabul edildi. Daşary ykdysady syýasat – beýleki ýurtlar bilen ykdysady gatnaşyklary kanagatlandyrmakdan we ösdürmekden ybaratdyr.

Daşary ykdysady işiň esasy ugurlary şulardan ybarat:

- 1) halkara ykdysady we maliýe hyzmatdaşlygy;
- 2) daşary söwda işi;
- 3) daşary ýurt maýa goýumlarynyň çekilmegi;
- 4) Türkmenistanyň çäginde daşardaky maýa goýum işi.

Daşary ykdysady syýasatyň netijeliligini artdyrmak üçin Türkmenistanda hyzmatdaşlyk etmek boýunça ýöriteleşdirilen hökümetara toparlar döredilýär, olaryň işi söwda-ykdysady, maýa goýumlar we beýleki ugurlary öz içine alýar.

Häzirki döwürde Türkmenistan dünýäniň 104 döwleti bilen söwda-ykdysady gatnaşyklary alyp barýar. Olaryň esasylyry: Hytaý Halk Respublikasy, Turkiýe Respublikasy, Russiýa Federasiýasy, Eýran Yslam Respublikasy, Birleşen Arap Emirligi, Italiýa we beýlekiler.

Daşary ykdysady syýasat Türkmenistana halkara derejesindäki iri taslamalary durmuşa geçirmäge mümkinçilikleri berýär. Daşary ýurtly hyzmatdaşlara iri möçberli maýa goýum taslamalarynyň, uly senagat toplumlarynyň gurulmagyna işjeň gatnaşmak üçin giň mümkinçilikleri açýar. Şu ýerde Türkmenistanyň Ýaponiýa bilen netijeli hyzmatdaşlygyny görkezme bolar.

Hormatly Prezidentimiz 2015-nji ýylyň 6-njy noýabrynda geçirilen Ministrler Kabinetiniň giňişleýin mejlisinde “Türkmenistan-Owganystan-Päkistan-Hindistan gaz geçirijisini gurmak hakynda” taryhy ähmiýetli karara gol çekdi. Bu taslamanyň durmuşa geçirilmegi türkmen energiýa serişdelerini dünýä bazaryna çykarar we Ýewraziýa yklymyna uly täsir eder [3]. Bu taslamanyň ähmiýeti örän uludyr:

1. Türkmenistanyň parahatçylyk, bitewilik, ynsanperwerlik we Bitaraplyk derejesi artdyrar.
2. Halkara hyzmatdaşlygy ösär.
3. Ulag-aragatnaşyk düzümi kämilleşer.
4. Müňlerçe täze iş orunlary dörediler.

Berkarar döwletimiziň bagtyýarlyk döwründe hormatly Prezidentimiziň ýolbaşçylygynda amala aşyrylýan işler tutuş adamzadyň bähbitlerine gönükdirilip, sebitde we dünýäde durnuklylygy we howpsuzlygy pugtalandyrmaga uly ýardam berýär.

Türkmenistan özüniň hemişelik Bitaraplyk hukuk ýagdaýyna, onuň parahatçylyk söýüjilik, beýleki halklara, olaryň medeniýetine we döp-dessurlaryna hormat goýmak, hoşniýetli goňsuçylyk, açyklyk, özara düşünişmek, sabyrlylyk ýaly binýatly ýörelgelere ygrarly bolup gelýär. Ata Watanymyzyň hemişelik Bitaraplygy halkymyzyň agzybirligini, jebisligini üpjün edýän hoşniýetli goňsuçylyk dessury bilen aýrylmaz baglanyşyklydyr we döwletimiziň daşary syýasatynyň özeninde duran ägirt uly güýçdür. Türkmenistanyň öz goňsulary, şeýle-de sebitiň çäklerinden daşardaky döwletler bilen sazlaşykly gatnaşyklary ýola goýmaga ygrarlydygy ýurdumyzyň Bitaraplyk syýasatynda we halkara bileleşiginiň ähli agzalary bilen özara bähbitli hyzmatdaşlyk etmekde anyk, aýdyň öz beýany tapýar. Şu nukdaýnazardan

hormatly Prezidentimiziň ýöredýän döwlet syýasaty tutuş dünýä, adamzat jemgyýetine dahylly bolmaklyga, ynsanperwerlige, parahatçylyga, açyklyga, birek-birege goldawa, ýagşylyga esaslanýar. Bu bolsa goňsara gatnaşyklaryna sarpa goýmagyň mysaly hökmünde halkymyzyň ajaýyp milli däbiniň täzeçe ösdürilmegi we barha kämilleşdirilmegidir. Elbetde, Bitaraplygyň türkmen nusgasynyň bu ýörelgeleri diňe bir içerki ösüşiň geljegini kesgitlemän, eýsem olar ýurdumyzyň daşary syýasatynyň hem özenini düzýär. Bitarap Türkmenistanyň daşary syýasatynyň esasy maksady ýurduň howpsuzlygyny toplumlaýyn we berk üpjün etmek bilen özygtyýarlylygyny hem-de çäk bitewiligini goramak we berkitmekdir.

Bitarap Türkmenistanyň daşary syýasatynyň esasy ýörelgeleri bolsa daşky davalara goşulmazlyk, harby, syýasy we beýleki düzümlere gatnaşmazlyk, döwletara gapmagaşylyklaryny parahatçylykly, syýasy-diplomatik ýollar bilen çözmegiň tarapdary bolmak, döwletleriň özygtyýarlylygyny we çäk bitewiligini hormatlamak, parahatçylyk söýüjilik we hoşniýetli goňsuçylyk syýasatyny alyp barmak ýaly maksatlara eýerýär. Türkmenistanyň Bitaraplyk derejesi jebis, birek-birege ynanyşmak we özara bähbitli gatnaşyklar üçin ajaýyp mümkinçilikleri açýar. Şeýle-de hemişelik Bitaraplygymyz dostluk ýörelgelerine ýugrulmak bilen bir hatarda halkara bileleşiginiň halkara hukuk binýadyny emele getirýär [2].

Döwletimiziň hemişelik Bitaraplyk hukuk ýagdaýy Konstitusiamyzda hem öz beýany tapýar. Ýurdumyzyň hemişelik Bitaraplygy milli kanunçylyga we halkara hukuk kadalaryna esaslanýar. Onuň hukuk binýady barha giňelýär we çuňlaşýar. Häzirki döwürde hormatly Prezidentimiziň ynsanperwer daşary syýasaty netijesinde Bitaraplyk syýasatymyz hil taýdan täze derejä eýe boldy. Türkmenistanyň hemişelik Bitaraplygy jemgyýetde durnuklylygy we ylalaşyklygy pugtalandyrmaga, sebitiň we dünýäniň döwletleri bilen oňyn dostlukly hem-de özara bähbitli gatnaşyklary ösdürmäge gönükdirilen içeri we daşary syýasaty dabaralandyrmaga esas bolup durýar. Şunuň bilen birlikde-de Türkmenistanyň hemişelik Bitaraplygy Merkezi Aziýa sebitinde we ondan daşarda-da howpsuzlygy, durnukly ösüşi we geosyýasy deňagramlylygy saklamaga hem ýardam edýär. Türkmenistanyň Bitaraplygy aslyýeti boýunça – ykrar edilendir, görnüşi boýunça – hemişelikdir, mazmuny boýunça – oňyn ýa-da iş bähbitlidir. Ýurdumyzyň Bitaraplygy parahatçylyk söýüjilikli daşary syýasaty, ahlumumy howpsuzlygyň we durnukly ösüşi goldaýan, döwletler arasynda dostlukly gatnaşyklary ýaýbaňlanmagyny üpjün edýän halkara hyzmatdaşlygy aňladýar. Şu nukdaýnazardan Türkmenistanyň hemişelik bitaraplyk syýasaty sebitde halkara parahatçylygy döretmegiň netijeli guralyna öwrüldi. Şonuň esasynda bitaraplyga daýanýan Türkmenistanyň daşary syýasaty howpsuzlyk, parahatçylyk söýüjiligi, hoşniýetli gatnaşyk, ikitaraplaýyn bähbitli hyzmatdaşlyk ýaly strategiýalar esasynda ýetilen belent sepgitler hemmeleri guwandyrýar. Türkmenistan özüniň ýöredýän bitaraplyk syýasaty bilen halkara derejede uly abraý-mertebä eýe boldy. Bu gün ýurdumyzyň bitaraplyk ýoluna dünýäniň ösüş bähbitlerini arýan halkara howpsuzlygyny üpjün edýän we goraýan syýasat hökümünde baha berýärler. Şonuň esasynda bu günki gün ýurdumyzyň bütün dünýä derejesinde at abraýy belentden-belent sepgitlere ýetýär.

Döwletmämmet Azady adyndaky
Türkmen milli dünýä dilleri
instituty

Kabul edilen wagty:
2020-nji ýylyň
9-njy iýuny

EDEBIÝAT

1. *Gurbanguly Berdimuhamedow. Ösüşiniň täze belentliklerine tarap. Saýlanan eserler. 1-nji tom.* – A.: Türkmen döwlet neşirýat gullugy, 2008.
2. *Лидер нации – гарант независимости и нейтралитета, мира и стабильности.* – A.: Türkmen döwlet neşirýat gullugy, 2010.
3. *Türkmenistan gazeti, 2005-nji ýylyň 15-nji marty.*

Ch. Orazova, M. Shyhyeva

NEUTRALITY IS THE FOUNDATION OF PEACE

Neutrality is the source of our happiness. Neutrality is a slogan of peace that embodies national unity.

Neutrality is the basis of our state policy aimed at global peace and sustainable development, strengthening political, economic, cultural cooperation with reputable international and regional organizations such as the United Nations, the European Union, Security and Cooperative organization in Europe, the Non- Aligned Movement, as well as the countries of the Middle and the Middle East, and the Commonwealth of Independent States' countries.

At the present time, Turkmenistan's neutrality plays a significant role in the region's efforts in bringing the peace to the world.

Ч. Оразова, М. Шыхыева

РОЛЬ ПОЛИТИКИ НЕЙТРАЛИТЕТА В МЕЖДУНАРОДНЫХ ОТНОШЕНИЯХ

Нейтралитет – это основа мира, нейтралитет – это источник нашего счастья. Нейтралитет – это лозунг мира, воплощающий национальное единство. Нейтралитет является основой нашей государственной политики, направленной на обеспечение глобального мира и устойчивого развития, укрепление политического, экономического, культурного сотрудничества с авторитетными международными и региональными организациями, такими, как Организация Объединённых Наций, Европейский Союз, Организация Безопасности и сотрудничества в Европе, Движение не присоединение, а также со странами Ближнего и Среднего Востока и странами Содружества Независимых Государств. В настоящее время Нейтралитет Туркменистана играет значительную роль в усилиях региона по установлению мира во всём мире.

TÜRKMENISTANYŇ PREZIDENTI GURBANGULY BERDIMUHAMEDOWYŇ BITARAPLYK HAKYND AÝDANLARY:

– Türkmenistanyň Bitaraplygy – munuň özi syýasatda, ykdysadyýetde, daşky gurşawy goramak işinde, ählumumy azyk howpsuzlygyny üpjün etmekde deňhukukly, hormat goýmak, özara bähbitli halkara hyzmatdaşlyk, ýer ýüzüniň tebigy serişdelerini adalatly we netijeli paýlamak, bosgunlara, göçe-göçlükde ýaşayanlara we raýatlygy bolmadyk adamlara kömek we goldaw bermek üçin, häzirki zaman dünýäsiniň ençeme beýleki möhüm meselelerini çözmäge çagyryşdyr hem-de şertleriň döredilmegidir.



Ç. Kakalyýewa, D. Geldiýewa

TÜRKMEN BITARAPLYGYNYŇ HALKARA GATNAŞYKLARY ÖSDÜRMEKDÄKI ÄHMIÝETI

Berkarar döwletimiziň bagtyýarlyk döwründe hormatly Prezidentimiziň alyp barýan Bitaraplyk, parahatçylyk, ynsanperwerlik ýollary barha dabaralanmak bilen eziz Diýarymyzyň meretebe-derejesi günbe-günden belende galýar.

Hormatly Prezidentimiziň “**Garassyzlygyň ilkinji günlerinden Türkmenistan hemişelik Bitaraplygy döwlet syýasy ülnüsi hökmünde seçip aldy. Bütün dünýäde ilkinji gezek BMG-sy tarapyndan ykrar edilmek hormatyna mynasyp bolan türkmen Bitaraplygy hakykatdanam gudratdyr**” [4, 1 s.] diýip parasatly belleýşi ýaly, Bitaraplyk Berkarar döwletimiziň bagtyýarlyk döwründe giň gerimde ýaýbaňlandyrylan, hil taýdan baýlaşdyrylan ajaýyp syýasata öwrüldi.

1995-nji ýylyň 12-nji dekabrynda 185 döwletiň biragyzdan ses bermegi bilen BMG-nyň Baş Assambleýasy tarapyndan Türkmenistana berlen Bitaraplyk, asmanymyzyň hemişe arassa, keremli topragymyzyň abadan bolmagyny islän ata-babalarymyzyň arzuwларыnyň amala aşmasydyr.

Birleşen Milletler Guramasy tarapyndan ykrar edilen ýeke-täk, hemişelik Bitarap döwlet bolan Türkmenistan Watanymyz özüniň bu belent hem jogapkärçilikli durumyndan gelip çykýan halkara borçnamalaryna gysarnyksyz eýerýär hem-de dünýäde parahatçylygyň, asudalygyň, halklaryň abadançylygynyň, ählumumy howpsuzlygyň höküm sürmeginiň hatyrasyna möhüm halkara başlangyçlary bilen çykyş edýär.

Türkmenistanyň Garaşsyzlygy we Bitaraplygy bir-birinden aýrylmaz düşüňjelerdir. Bu iki mukaddeslik biziň halkymyzyň köp kynçylyklara döz gelip ýeten derejesidir, onuň uzak we hupbatly taryhynyň miwesidir.

Dünýäde bitarap döwlet, sebitde ylalaşdyryjy merkez hökmünde tanalýan Türkmenistan diňe bir parahatçylyk söýüji däl, eýsem parahatçylygy dörediji ýurt hökmünde hem ykrar edilýär. Soňky taryhy döwrüň içinde Türkmenistanyň ylalaşdyryjy merkez hökmünde sebitde dawaly ýagdaýlaryň önüni almakda, Owganystanda parahatçylykly, abadan durmuşyň höküm sürmegine, adamlaryň ýaşayuş-durmuş derejesiniň gowulanmagyna ynsanperwer kömek-goldawlary bermekde bitiren hyzmatlary, 2007-nji ýylda BMG-niň Merkezi Aziýa üçin Öňüni alyş diplomatiýasy boýunça sebit merkeziniň Aşgabatda açylmagy, türkmen Lideriniň öňe sürýän umumadamzat bähbitlerini nazarlaýan halkara başlangyçlarynyň dünýäde gyzgyn goldawa eýe bolmagy ýaly anyk mysallar munuň aýdyň subutnamasydyr.

Bitaraplygymyz diňe ýurdumyzyň bähbitleri bilen çäklenmeýär, ol sebitleýin we sebitara ösüşiň bähbitlerine-de laýyk gelýär. Özi-de parahatçylyk goraýjy, ylalaşdyryjy taglymat bolup, ol ak ýüreklilige, parahatçylyk söýüjilige, deňhukuklylyga, açyk göwünlilige, ynsanperwerlige ýugrulandyr.

Bitaraplyk – munuň özi, elbetde, ilkinji nobatda, biziň daşary syýasatdaky taglymatymyzdyr, syýasatymyzyň binýatlyk ýörelgesidir we ony durmuşa geçirmegiň serişdesidir. Ýöne Bitaraplyk şol bir wagtda biziň döwletimiziň berkararlygynyň we milli ösüş taglymatynyň esaslarynyň biridir [5].

Garaşsyz Türkmenistanyň bitaraplyk syýasatynyň ykdysady ugry onuň örän möhüm bölegidir. Ykdysady taýdan alanymyzda hem bitaraplygymyzyň Türkmenistan bilen hyzmatdaşlyk etmegi isleýän ähli döwletler üçin deň şertleri üpjün etmekde, ýurdumyzda maýa goýumlary babatda amatly we hoşniýetli ýagdaýy döretmekde, hyzmatdaşlaryň syýasy garaýşyna garamazdan, olar bilen açyk göwünli iş salyşmakda örän uly ähmiýet bardyr. Bu meselede deňhukuklylyk, birek-birege sarpa goýmak we özara peýda esasynda hyzmatdaşlyk etmek baş ýörelgedir.

Türkmenistanyň BMG-niň Ykdysady we Durmuş Geňeşiniň agzalygyna saýlanmagy hormatly Prezidentimiziň giň möçberli we düýpli özgertmeler syýasatynyň aýdyň netijesidir. Hut şeýle özgertmeleriň netijesinde türkmen döwleti durnukly ykdysady we durmuş ösüşini äşgär edýär hem-de dünýäniň sazlaşykly ösýän ýurtlarynyň hatarynda öz ornuny pugtalandyrýar.

Mälim bolşy ýaly, şu ýylyň 12-nji dekabrynda Halkara Bitaraplyk güni ilkinji gezek dünýäniň ähli ýurtlary tarapyndan belenilýär. 2017-nji ýylyň 2-nji fewralynda Birleşen Milletler Guramasynyň Baş Assambleýasynyň 71-nji maslahatynda Türkmenistanyň teklibi bilen 12-nji dekabry Halkara Bitaraplyk güni diýip, yglan etmek barada Rezolýusiýa biragyzdan kabul edildi.

1995-nji ýylyň 12-nji dekabry Türkmenistanyň halkara abraýynyň ýokarydygyny, ynsanperwer syýasatymyzyň dünýä derejesinde ykrar edilendigini aýdyň görkezýän taryhy senedir. Şoňa görä-de, Halkara Bitaraplyk güni parahatçylyk, hoşniýetlilik, ynsanperwerlik ýörelgelerine eýerýän, halklar we sebitler bilen özara bähbitli hyzmatdaşlygy ileri tutýan, amatly geosyýasy we geoykdysady mümkinçiliklerini umumadamzat bähbitleriniň we ösüşiniň hatyrasyna gönükdirýän döwlet hökmünde eziz Watanymyzyň dünýä giňligindäki abraýyny has-da pugtalandyrýar we gadymy dostluk ýörelgelerimizi, hoşniýetli goňsuçylyk gatnaşyklarymyzy dabaralandyrýan aýratyn ähmiýetli baýram hökmünde döwlet derejesinde giňden belenilýär.

Türkmenistan oňyn bitaraplygyň esasy ýörelgelerinden ugur alyp, sebitiň we dünýäniň halklarynyň bähbidine gönükdirilen işjeň daşary syýasaty amala aşyrýar. Halkara hukugynyň umumy ykrar edilen kadalaryna, deňhukuklylyk, birek-birege hormat goýmak, hoşniýetli goňsuçylyk hem-de özara bähbitli hyzmatdaşlyk ýörelgelerine eýermek bilen, halkara giňliginde mynasyp orny eýeleýär. Häzirki wagtda Garaşsyz, hemişelik Bitarap Türkmenistan Birleşen Milletler Guramasy, Ýewropa Bileleşigi, Şanhaý Hyzmatdaşlyk Guramasy, Ýewropada Howpsuzlyk we Hyzmatdaşlyk Guramasy, Yslam Hyzmatdaşlyk Guramasy ýaly abraýly halkara guramalary hem-de dünýäniň köp ýurtlary bilen ýola goýlan syýasy, ykdysady, medeni gatnaşyklary pugtalandyrmaga we çuňlaşdyrmaga aýratyn ähmiýet berýär.

Türkmenistanyň Birleşen Milletler Guramasy hem-de onuň ýöriteleşdirilen düzümleri bolan Ösüş Maksatnamasy, ÝUNESKO, Ilat gaznasy, Çagalar gaznasy, Bütindünýä saglygy gorayyş guramasy, Bosgunlaryň işi baradaky Ýokary Komissarynyň Maksatnamasy, Neşelere we jenaýatçylyga garşy göreşmek baradaky müdirliги, Merkezi Aziýa üçin Öňüni alyş diplomatiýasy boýunça sebit merkezi bilen hyzmatdaşlygy täze ösüslere eýe bolýar.

Beýik özgertmeleriň, ösüşleriň ýoly bilen öňe barýan eziz Diýarymyzyň hemişelik Bitaraplyk hukuk ýagdaýy döwletleriň özara düşünişmegi, garaýyşlaryň ýakynlaşmagy, hyzmatdaşlyk gatnaşyklarynyň täze nusgalarynyň işlenip taýýarlanmagy babatynda giň mümkinçilikleri açýar. 2015-nji ýylda Birleşen Milletler Guramasynyň Baş Assambleýasy tarapyndan “Türkmenistanyň hemişelik Bitaraplygy hakyndaky” Rezolýusiýanyň ikinji gezek kabul edilmeginiň özi hem biziň döwletimiziň adamzadyň hoşniýetli goňsuçylyk, ynsanperwerlik ýörelgelerine daýanýan parahatçylyk söýüjilikli syýasatyna halkara bileleşigi tarapyndan hemmetaraplaýyn goldaw berilýändiginiň aýdyň subutnamasydyr.

Hormatly Prezidentimiziň ýolbaşçylygynda Türkmenistanyň başlangyçlarynyň esasynda, Birleşen Milletler Guramasynda 2021-nji ýyly “Halkara parahatçylyk we ynanyşmak ýyly” diýip yglan etmek hakyndaky Rezolýusiýanyň kabul edilmegi, oňa dünýäniň 73 döwletiniň awtorlaş bolup çykyş etmegi, ýurdumyzda geçirilen Birinji Hazar ykdysady forumynyň jemleýji Beýannamasynyň BMG-niň 73-nji sessiýasynyň resminamasy hökmünde kabul edilmegi we guramanyň resmi dillerinde neşir edilip ýaýradylmagy Bitarap döwletimiziň halkara derejesindäki at-abraýynyň barha arýandygyny äleme buşlan ajaýyp wakalar bolup, taryha altyn harplar bilen ýazyldy [5].

Gahryman Arkadagymyzyň belleýşi ýaly, Türkmenistanyň daşary syýasy strategiýasy, hemişelik Bitaraplyk, özge ýurtlaryň içki işlerine goşulyşmazlyk, parahatçylyk söýüjilik, hoşniýetli goňsuçylyk, ynsanperwerlik ýörelgelerine eýerýär. Dünýäde parahatçylygyň, ählumumy howpsuzlygyň, abadançylygyň hatyrasyna türkmen Bitaraplygynyň mundan beýläk-de berkejekdigini ynam bilen aýtmak bolar.

Türkmen döwlet maliýe instituty

Kabul edilen wagty:

2020-nji ýylyň

15-nji iýuny

EDEBIÝAT

1. *Gurbanguly Berdimuhamedow*. Garaşsyzlyga guwanmak, Watany, halky söýmek bagtdyr. – Aşgabat: Ylym, 2007.

2. *Gurbanguly Berdimuhamedow*. Türkmenistanyň durmuş-ykdysady ösüşiniň döwlet kadalaşdyrylyşy. I tom. Ýokary okuw mekdepleriniň talyplary üçin okuw gollanmasy. – Aşgabat: Türkmen döwlet neşirýat gullugy, 2010.

3. *Gurbanguly Berdimuhamedow*. Türkmenistan Durnukly ösüşiň maksatlaryna ýetmegiň ýolunda. Aşgabat: Türkmen döwlet neşirýat gullugy, 2018.

4. Mugallymlar gazetini, 2020-nji ýylyň 3-nji awgusty.

5. Migration.gov.tm

Ch. Kakalyyeva, D. Geldiyeva

THE IMPORTANCE OF TURKMEN NEUTRALITY IN THE DEVELOPMENT OF INTERNATIONAL RELATIONS

Independence and Neutrality of Turkmenistan are inseparable concepts. These two saints are the level to which our people have experienced many difficulties, the fruit of its long and troubled history.

Neutrality is the first and foremost our foreign policy doctrine, the fundamental principle of our policy, and the means of its implementation. At the same time Neutrality is one of the stability of our state and the doctrine of national development.

Ч. Какалыева, Д. Гельдыева

ЗНАЧЕНИЕ ТУРКМЕНСКОГО НЕЙТРАЛИТЕТА В РАЗВИТИИ МЕЖДУНАРОДНЫХ ОТНОШЕНИЙ

Независимость и Нейтралитет Туркменистана, являясь неотделимыми друг от друга понятиями, олицетворяют собой новый этап в историческом развитии государства, прошедшего сложный, многотрудный путь становления.

Нейтралитет – это прежде всего внешнеполитическая доктрина Туркменистана, основополагающий принцип политики и средства её реализации. Вместе с тем, Нейтралитет является одной из основ стабильности государства и доктриной национального развития.

TÜRKMENISTANYŇ PREZIDENTI

GURBANGULY BERDIMUHAMEDOWYŇ

BITARAPLYK HAKYND AÝDANLARY:

– Çärýek asyr bäri Bitaraplyk Türkmenistan üçin öz döwletliliginiň, alyp barýan daşary we içeri syýasatynyň esaslarynyň biri bolup durýar. Bitaraplygyň ýörelgeleri, onuň gymmatlyklary hem-de dünýägaraýşy ýurdumyzyň milli bähbitlerine, Birleşen Milletler Guramasynyň maksatlaryna we wezipelerine özüniň doly kybap gelýändigini subut etdi.



– Türkmenistanyň Bitaraplygy – bu biziň mizemez gymmatlygymyzydyr, durmuşymyzyň aýrylmaz bölegidir, biziň baş maksadymyzydyr. Bitaraplyk türkmen halkyna parahat, asuda, bolelin we gülleýän durmuşy berdi. Ol Garaşsyzlygyň çuň manyly ideýalarynyň amala aşyrylmagy üçin ynamdar kepil bolup hyzmat edýär.



A. Saparberdiyew, G. Kuşayewa

BITARAPLYK – TÜRKMENIŇ DÜNYÄ ÝALKYM SAÇYAN ÝÖRELGESI

Türkmenistanyň Prezidenti
Gurbanguly BERDIMUHAMEDOW:

– Biziň üçin Bitaraplyk diňe bir hukuk derejesi däl. Munuň özi işjeň pozisiýany, ylalaşdyryjylyk arkaly halkara proseslerine giňden gatnaşmagy, ykdysady hyzmatdaşlygyň netijeli nusgalaryny işläp taýýarlamakda ýardam bermegi aňladýar [1].

Berkarar döwletimiziň bagtyýarlyk döwründe hormatly Prezidentimiziň başlangyçlarynyň netijesinde durmuşa geçirilýän beýik işler, dünýä döwletleri, abraýly halkara guramalary bilen rowaçlanýan gatnaşyklar, özara bähbitli hyzmatdaşlyk her bir türkmen raýatyny buýsandyrýar. Türkmen döwletiniň ösüşlerine, özgerişlerine badalga berýän, il-ulusymyzyň abadan durmuşa, bol-elinlikde ýaşamagyny gazanýan hormatly Prezidentimiz Gurbanguly Berdimuhamedowyň umumadamzat bähbitlerinden, parahatlyk söýüjilikden we ösüşlerden gözbaş alýan oňyn başlangyçlary halklaryň arasyndaky dostluk-doganlygy, özara bähbitli hyzmatdaşlygy berkidýär. Türkmen halkynyň esasy ýörelgeleriniň biri hökmünde alys we ýakyn goňşular bilen hoşmeýilli gatnaşyklar Berkarar döwletimiziň bagtyýarlyk döwründe ýaýrawly dowamatdyr.

Türkmenistanyň Garaşsyz bolan gününden bäri taryhy hem daşary syýasaty onuň bitaraplyk ýoluna ýuwaş-ýuwaşdan hem oýlanyşykly gelendigini görkezýär. Munuň özi özakymlaýyn däl-de, akylyly-başly gelişdir.

Ilki bilen bitaraplyk syýasatynyň ýurduň içerki zerurlyklaryndan, onuň öz hususy geljekki ykbalýndan getirilip çykandygyny görmek bolýar. Hemişelik Bitaraplyk syýasaty bütindünýä möçberinde halkara hem döwletara gatnaşyklarynyň bütinleý täze ýörelgesi bolup, ol goşulmazlyk hereketiniň we zorluk etmezlik pelsepesiniň täze basgançaga galdyrylmasydyr. Hemişelik Bitaraplyk türkmen halkynyň taryhy-ruhy terbiyesinden, milli serhalyndan (psihologiýasyndan) gelip çykan gymmatlyklaryň halkara derejesine görterilmegidir.

Paýtagt şäherimiz bolan Aşgabat indi beýik hem gadymy Aziýanyň Bitaraplyk merkezi we Bitaraplyk paýtagtydyr.

Bu gün Türkmenistanyň durnukly daşary syýasy ýörelgeleriniň biri özge döwletler bilen, esasan, ikitaraplaýyn gatnaşyklary saklamakdyr. Özüniň ahyrky netijesinde bu ýörelge hem Türkmenistanyň her hili toparlaryň, bileleşikleriň täsirine düşmeginden

saklanmagyna hyzmat edýär. Şeýlelikde, hemişelik Bitaraplyk özüniň düýp manysy hem maksatlary boýunça Garaşsyzlygyň tebigy dowamydyr, onuň halkara derejesinde berkidilmesi hem resmileşdirilmesidir. Şol esasyda bitaraplyk dünýä syýasatynyň täze ýörelgesi hem täze halkara pelsepesi hökmünde döwletara gatnaşyklaryny bütinleý täze derejä çykarýar. Bitaraplyk pelsepesi dünýäniň diňe bir syýasy däl, ruhy-ahlak keşbini we ahlaky ýörelgeleriniň dünýä ykbalyny kesgitleýjilik mynasybetini hem üýtgetdi. Şahyr Halyl Kulyýewiň “Daglaryň üstünde daglar görünýär” diýip şahyрана belleýşi ýaly, türkmen bitaraplygy hem dünýäniň içinde asuda dünýä döretdi diýip, sözün ylmy hem çeperçilik manysynda aýdyp bolar [3].

Bitaraplyk syýasatynyň çuňňur taryhy-ruhy kökleri bar. Ol ruhy kökler türkmen halkynyň edim-gylymlarynda, onuň ruhy sypatlarynda jemlenendir. Türkmen milletine aýdýň milli düşünelilik, özgeleriň ynançlaryna hormat goýmak, tebigy parahatlygy söýüjilik mahsusdyr. Özge milletlere kemsidiji garamak, dil, din tapawutlaryny aýrabaşgalamak häsiýetleri mahsus däl. Aslynda, türkmenler din we dil tapawutlaryna aýratyn ähmiýet berip durmaýarlar. Türkmen halkynyň münlerçe ýyllaryň dowamynda dürli dillerden baş çykarandygyny, biziň orta asyr edebiyatymyzyň köp dilli edebiyat bolandygy türkmen halkynda doganlyk-dostluk ruhuny terbiýeläpdir.

Hormatly Prezidentimiz ýurt başyna geçen ilkinji günlerinden başlap halkara derejeli ençeme taslamalaryň başyny başlamak bilen bir hatarda, dünýäniň iň meşhur kompaniýalarynyň, işewür adamlarynyň Garaşsyz, baky Bitarap Türkmenistan döwletimize bolan gyzyklanmasyny artdyrmagy başardy.

“Asyra barabar işleri bitirmek” diýen düşünje bar, güneşli Türkmenistan Diýarymyzda şu günlerdäki alnyp barylýan işler hem asyra barabar işlerdir. Hormatly Prezidentimiz asyra barabar işleri türkmen halkynyň eşretli ýaşamagynyň hatyrasyna amala aşyrýar.

Türkmenistan, türkmen halky bu gün ýer togalagynyň dürli künjeginde bolup geýän wakalaryň hiç birine-de biparh garamaýar, halklaryň arasynda parahatçylygyň, howpsuzlygyň berkararlygy ugrunda işjeň aladalanýar.

Türkmenistan BMG-niň doly hukukly agzasy bolmak, milletleriň dünýä bileleşigine girmek bilen, parahatçylyk, hoşniýetli goňsuçylyk, bähbitleriň hatyrasyna işjeň halkara hyzmatdaşlyk etmek syýasatyny ýöredýär, Bitarap Türkmenistan parahatçylygyň, howpsuzlygyň ygtybarly esasy bolan halkara konwensiýalaryň ençemesine goşuldy we şol konwensiýalaryň durmuşa geçirilmeginde işeňirlik görkezýär.

Berkarar döwletimiziň bagtyýarlyk döwründe münýylyklardan gözbaş alyp gaýdýan däplerimiz halkymyz tarapyndan mynasyp dowam etdirilýär. Türkmen halky özüniň baý geçmiş taryhynyň dowamynda parahatçylyk söýüji, hoşniýetli häsiýeti bilen özüni dünýä giňden tanatdy. 2019-njy ýylyň 12-nji sentýabrynda Birleşen Milletler Guramasynyň Baş Assambleýasynyň 73-nji sesiýasynyň 106-njy umumy mejlisinde Türkmenistanyň başlangyjy boýunça “2021-nji ýyl – Halkara parahatçylyk we ynanyşmak ýyly” atly Rezolýusiýany kabul edilmegi bu aýdylanlaryň aýdyň delilidir. Bu Rezolýusiýa Türkmenistanyň hemişelik Bitaraplyk derejesini hem-de hormatly Prezidentimiziň baştutanlygynda alnyp barylýan daşary syýasaty, öňe sürýän parahatçylygy, howpsuzlygy hem-de sebit we ählumumy derejede durnukly ösüşi pugtalandyrmak boýunça syýasatyny ykrar edýändiginiň beýany bolup durýar [2]. Şeýle-de häzirki wagtda Türkmenistan döwleti Bitaraplyk hukuk ýagdaýyndan gelip çykýan ähli halkara borçlaryny gyşarnyksyz berjaý edip, özüniň içeri we daşary syýasatyny Birleşen Milletler Guramasynyň Tertipnamasyna, Türkmenistanyň Konstitusiýasyna we

“Türkmenistanyň hemişelik Bitaraplygy hakynda” Türkmenistanyň kanunlaryna laýyklykda amala aşyrylar. Tutuş dünýäde ykrar edilen türkmen Bitaraplygynyň şanly 25 ýyllygynyň belleniljek 2020-nji ýylyň “Türkmenistan Bitaraplygyň – mekany” diýlip, atlandyrylmagy uly mana we syýasy ähmiýete eýedir. Çünki bitaraplyk türkmeniň taryhyna altyn harplar bilen ýazyldy. Bitaraplygyň oňyn netijeleri Türkmenistanyň häzirki zaman ösüşleriniň ähli ugurlarynda aýdyň beýany tapdy. Bitaraplyk derejesiniň, onuň oňyn häsiýetlerini bütin dünýä äşgär etmek ugrunda Gahryman Arkadagymyz ägirt uly işleri durmuşa geçirýär. Milli Liderimiziň hemmetaraplaýyn we ylmyň häzirki zaman açyşlaryna esaslanýan başlangyçlarynyň netijesinde Türkmenistan netijeli sebit we halkara hyzmatdaşlygyny ösdürmäge gönükdirilen ägirt işleri durmuşa geçirýär.

Türkmen halky mukaddes Garaşsyzlyk ýyllary içinde ýurdumyzda asyrlara barabar işler edilip, döwletimiz tanalmaz derejede özgerdi.

Garaşsyzlyk hem Bitaraplyk atly iki mukaddesligi ezizleýär, olara guwanýan, buýsanýan türkmen halky her ýyl Garaşsyzlyk baýramçylygyny we Halkara Bitaraplyk gününü dabaraly ýagdaýda belleýär. Bu iki mukaddeslik halkymyzyň erkana ýaşayyşyny, päk zähmetini üpjün edýär.

Türkmen döwlet binagärlik-gurluşyk
instituty

Kabul edilen wagty:
2020-nji ýylyň
17-nji iýuny

EDEBIÝAT

1. *Gurbanguly Berdimuhamedow*. Garaşsyz, baky Bitarap Türkmenistan. – A.: Türkmen döwlet neşirýat gullugy, 2014.
2. *Gurbanguly Berdimuhamedow*. Bitarap Türkmenistan. – A.: Türkmen döwlet neşirýat gullugy, 2015.
3. Garagum, 2005. № 1. 2011. № 1.

A. Saparberdiyev, G. Kushayeva

NEUTRALITY – THE PURPOSEFUL CREATION OF PEACE IN THE WORLD COMMUNITY

The positive initiatives of our Esteemed President, who seeks a prosperous life for our people, taking the source from universal human interests, peacefulness and progress, giving impetus to the development and reforms of the Turkmen state, strengthen friendship and mutually beneficial cooperation between nations.

Today Turkmenistan has acceded to many international conventions, which are a reliable basis for peace, security, and shows its activity in implementing these conventions. This is clearly evidenced by the adoption of the Resolution “2021 is the year of international peace and confidence” at the initiative of Turkmenistan at the 106th general meeting of the 73rd session of the United Nations General Assembly on September 12, 2019. This resolution is a statement of recognition of the status of permanent Neutrality of Turkmenistan and the foreign policy initiated by our Esteemed President, a policy to strengthen peace, security and stable growth at the regional and global level. And now, Turkmenistan unquestioningly complies with all international obligations arising from the legal status of Neutrality, implements its domestic and foreign policies in accordance with the Charter of the United Nations, the Constitution of Turkmenistan and the Law of Turkmenistan “On Permanent Neutrality of Turkmenistan”. The naming of 2020 “Turkmenistan is the Homeland of Neutrality”, which will mark the 25th anniversary of Turkmenistan’s neutrality, declared around the world, is of great political importance. Since Neutrality is written in golden letters in the history of the Turkmen people.

А. Сапарбердиев, Г. Кушаева

НЕЙТРАЛИТЕТ – ЦЕЛЕНАПРАВЛЕННОЕ МИРОЗДАНИЕ В МИРОВОМ СООБЩЕСТВЕ

Благодаря неустанной заботе лидера нации, добивающегося благополучной, благодатной жизни нашего народа, берущие исток с общечеловеческих интересов, миролюбия и прогресса, дающие толчок развитию, реформам туркменского государства, укрепляют дружбу, взаимовыгодное сотрудничество между народами.

Сегодня Туркменистан присоединился ко многим международным конвенциям, являющимся надежной основой мира, безопасности, и прилагает все усилия в реализации данных конвенций. Свидетельством тому является принятая по инициативе Туркменистана Резолюция «2021 год – год международного мира и доверия» на 106-ом общем заседании 73-ей сессии Генеральной Ассамблеи Организации Объединенных Наций 12 сентября 2019 года. Данная резолюция является подтверждением признания статуса постоянного Нейтралитета Туркменистана, проводимой внешней политики по укреплению мира, безопасности и стабильного роста на региональном и международном уровне. А также в настоящее время государство Туркменистан всегда соблюдает все международные обязательства, вытекающие из правового статуса Нейтралитета, осуществляет свою внутреннюю и внешнюю политику в соответствии с Уставом Организации Объединенных Наций, Конституцией Туркменистана и Законом Туркменистана «О постоянном Нейтралитете Туркменистана». Девиз 2020 года «Туркменистан – Родина Нейтралитета», в котором будет отмечаться 25-ый юбилей Нейтралитета Туркменистана, объявленный во всем мире, имеет большое значение и политическую важность, так как Нейтралитет золотыми буквами вписан в историю туркменского народа.

TÜRKMENISTANYŇ PREZIDENTI GURBANGULY BERDIMUHAMEDOWYŇ BITARAPLYK HAKYND AÝDANLARY:

– Türkmenistanyň Bitaraplygy – munuň özi parahatçylyk döredijilikli ýokary wezipedir, parahatçylykly, syýasy-diplomatik serişdeler we usullar arkaly ýurdumyzyň dünýä we sebit derejelerinde ýüze çykýan ähli meseleleriň çözülmegine gatnaşmaga taýýardygydyr.



– Bitarap döwletimiz dünýäde parahatçylygy, dost-doganlyk gatnaşyklaryny berkitmek, bütin adamzadyň abadan we bagtyýar durmuşda ýaşamagy ugrunda gelejekde hem ähli tagallalary eder.



M. Seýidowa

TÜRKMEN BITARAPLYGYNÝŇ MILLI KÖKLERI

Türkmen halkynyň nurana geljegini nazarlaýan bedew batly ösüşleri Türkmenistan döwletiniň Garaşsyzlygynyň we dogry saýlanyp alnan Bitaraplyk daşary syýasat ugrunyň netijeleri bilen aýrylmaz baglanyşyklydyr. Türkmenistan döwletiniň Bitarap döwlet hökmündäki halkara abraýy ýurdumyzyň “hemişelik Bitaraplyk” halkara-hukuk derejesi bilen kepillendirilmegi we ykrar edilmegi netijesinde belende görüldi. Bu buýsançly hakykata bolan garaýşyny hormatly Prezidentimiz Gurbanguly Berdimuhamedow: **“Türkmenistanyň halkara jemgyýeti tarapyndan Bitarap döwlet diýlip ykrar edilmegi Watanymyza, biziň halkymyzyň parahatçylyk söýüjilik, ynsanperwerlik, hoşniýetlilik ýörelgelerine dünýä bileleşigi tarapyndan berlen iň uly bahadyr, ýokary ynamdyr”** [1, 39 s.] diýen sözleri arkaly beýan edýär.

Türkmen paýhasynyň hoşniýetlilik, parahatçylyk, ynsanperwerlik, ylalaşykly ýaşamaga çalyşmaklyk ýaly milli däplerini özünde jemleýän Bitaraplyk daşary syýasat ugruny saýlap almagy türkmen döwletiniň gazanan iň ähmiýetli we iň esasy üstünligidir. Türkmenistanyň “bitaraplyk” daşary syýasat ugry türkmen halkynyň milli bähbitlerine esaslanyp saýlanyp alnandy. Çünki: “Öňki gurlan türkmen döwletleriniň gülläp ösmeginiň we güýjüniň, şeýle-de ondaky ähli milletleriň bolein durmuşda ýaşamagynyň baş şerti türkmeniň häsiýetiniň özboluşly milli aýratynlygydyr. Açyk ýüreklilik, hyzmatdaşlyga taýýarlyk, tebigy parahatçylyk söýüjilik, sabyrlylyk, özgäniň pikirine hormat – bularyň ählisi birnäçe münýylygyň dowamynda kemala gelip, türkmeniň özboluşly milli aýratynlygynyň özenini düzýär” [2, 24 s.].

1995-nji ýylyň 12-nji dekabrynda BMG-niň Baş Assambleýasynyň ýörite “Türkmenistanyň hemişelik Bitaraplygy” atly Rezolýusiýasynyň esasynda, 185 agza döwletleriň biragyzdan goldamagy netijesinde Garaşsyz Türkmenistan döwleti “hemişelik Bitarap döwlet” diýen halkara hukuk derejesine eýe boldy. 2015-nji ýylyň 3-nji iýunynda BMG-niň Baş Assambleýasynyň 19-njy Mejlisinde 193 agza döwletleriň biragyzdan goldamagy netijesinde ikinji gezek kabul edilen “Türkmenistanyň hemişelik Bitaraplygy” atly Rezolýusiýa 1995-nji ýylda kabul edilen Rezolýusiýa bilen ähmiýeti taýdan deň barabardyr. Döwletimiziň Bitaraplyk ýörelgelerine esaslanýan başlangyçlarynyň halkara derejesinde uly goldawa eýe bolmagy hoşniýetlilige, parahatçylyga esaslanýan daşary syýasat ugrumyzyň halkara bileleşigi tarapyndan doly ykrar edilmeginiň subutnamasydyr. Şeýlelikde: “Bitaraplygyň Türkmen nusgasy halkara hukuk tejribesinde täze waka boldy. Ol halkara gatnaşyklary ulgamyndaky bitaraplyk instituty baradaky dowam edip gelýän düşüňjani düýpgöter üýtgetdi. Bu nusga sebitde we dünýäde parahatçylygy saklamagyň hem-de howpsuzlygy üpjün etmegiň täze konsepsiýasy hökmünde öňe çykdy” [4, 48 s.].

Türkmenistanyň Birleşen Milletler Guramasy tarapyndan berlen hemişelik bitaraplyk halkara hukuk derejesi döwletimiziň milli kanunçylygy taýdan berkidilendir. Türkmenistanyň hemişelik bitaraplyk derejesiniň milli derejedäki syýasy-hukuk esaslary Türkmenistanyň Konstitusiýasynda, “Türkmenistanyň hemişelik bitaraplygy hakynda” Türkmenistanyň Konstitusiýasynda we 1995-nji ýylyň 27-nji dekabrynda kabul edilen Türkmenistanyň daşary syýasatynyň konsepsiýasynda kanun esasynda ýörite berkidilendir. Türkmenistanyň hemişelik bitaraplyk hukuk ýagdaýy Türkmenistanyň Konstitusiýasynyň 2-nji we 9-njy maddalarynda özüniň degişli beýanyna eýedir. Türkmenistanyň hemişelik bitaraplyk halkara hukuk derejesiniň özüne mahsus bolan birnäçe häsiýetli aýratynlyklary bardyr. “Şunuň bilen baglylykda, Türkmenistanyň bitaraplygynyň aşakda görkezilen aýratyn esaslaryna ünsi çekmek zerurdyr:

1. Türkmenistanyň bitaraplygy özüniň gelip çykyşy boýunça halkara hukugynyň düzgünlerine laýyklykda ykrar edilen bolup durýar, ýagny ol halkara-hukuk ýagdaýy BMG-niň Baş Assambleýasynyň “Türkmenistanyň hemişelik Bitaraplygy” atly ýörite Rezolýusiýasy bilen berkidilendir.

2. Türkmenistanyň bitaraplygy özüniň görnüşi boýunça hemişelikdir, ýagny ol taryhy döwürlere we şertlere garamazdan, harby ýagdaýlarda-da, parahatçylykly durmuşda-da hereket edýär we berk berjaý edilýär.

3. Türkmenistanyň bitaraplygy özüniň mazmuny boýunça oňyn häsiýete eýedir, ýagny ol halkara syýasatynyň işjeň guraly bolmak bilen, barha kämilleşýär we parahatçylygy goldamakda giň mümkinçilikleri açýar” [4, 47-48 s.].

Taryhyň ýowuz synaglaryna mertlik bilen döz gelmegi başaran türkmen halky hemişe agzybirligiň, abadan durmuşda parahat ýaşamagyň tarapdary bolup çykyş edipdir. Türkmenistanyň Garaşsyz hem-de hemişelik Bitarap döwlet hökmünde halkara gatnaşyklary ulgamynda uly abraýdan peýdalanmagy türkmen halkynyň ata-babalaryndan miras galan ynsanperwer ýörelgelerine çuňňur wepaly gatnaşyklary bilen berk baglanyşyklydyr. Türkmen halkynyň ynsanperwer ýörelgelerinde sagdynlyk, parahatçylyk, abadançylyk baradaky arzuwlar jemlenendir. Türkmen halkynyň görnükli taryhy şahsyýetleri bolan Gorkut atanyň, Görogly begiň, halk döredijiligi eserlerindäki nusgalyk gahrymanlaryň kalbynyň owazyny sazda beýan etmekleri – bu ynsanyň ruhy gözelligini ýüze çykarmagynyň bir usulydyr. Ýagny, tebigy duýgularyň doly açylmagy üçin söz bilen sazyň utgaşykly sazlaşygy hökmanydyr. Ynsanyň asylyk ruhy gözelliginiň onuň akyl-paýhasyndan, zehininden syzylp, sungat eseri görnüşinde ýüze çykmagy aslynda ynsanperwerligiň emele gelmegidir.

Türkmen halky parahat hem abadan ýaşayş baradaky belent arzuwlaruny sungatyň üsti bilen dünýä aýan etmegi başarypdyr. Türkmen halky parahat ýaşayşyň goragyny sungatyň üsti bilen amala aşyrmagyň mümkinçiliklerinde görüpdür. Ynsanyň içki ruhy baýlygyny şöhlelendirýän saz, söz we sungat mukaddesdir. Şol beýik mukaddesliklere erk edip bilýän ynsan hem beýik sungat ussadydyr. Adamzadyň parahatçylyk söýüjilikli taglymatlaryny durmuşa ornaşdyrmagyň esasy serişdesi sungatdyr. Türkmen bitaraplygynyň ajaýyp nusgasyny alamatlandyrýan we halkymyzyň arasynda “parahatçylygyň ilçisi” hökmünde ykrar edilen ady rowaýata öwürülen hakyky taryhy şahs bolan duşakly Şükür Dowat ogly-Şükür bagşy hakyndaky rowaýat esasy hakykat sungatyň dünýäni halas edip biljekdiginiň ajaýyp subutnamasydyr. Görnükli ýazyjy N. Saryhanow tarapyndan ýazylan “Şükür bagşy” powestiniň we şol eseriň esasynda 1963-nji ýylda surata düşürilen “Şükür bagşy” çeper filminiň baş gahrymany Şükür bagşynyň çeper keşbi türkmen bitaraplygynyň parahatçylykly mazmunynyň ussatlyk bilen ýüze çykarylmasydyr.

Milli Liderimiz türkmen halkynyň parahatçylyk söýüjilikli bitaraplyk taglymatynyň mazmunyny Şükür bagşynyň “parahatçylygyň ilçisi” hökmündäki tagallalary bilen berk baglanyşykda görýän çuňňur paýhasly pikirlerini özüniň “Parahatçylyk sazy, dostluk, doganlyk sazy” atly kitabynda juda aýdyňlyk bilen beýan etdi. Türkmen bitaraplygynyň milli nişanyna öwrülen eli dutarly Şükür bagşynyň keşbiniň özüniň bu ajaýyp kitabyň mazmun esasyňy düzmeginiň sebäbini Gahryman Arkadagymyz şeýle düşündirýär: **“Şol sebäpli hem men Nurmyrat Saryhanowyň hakyky halky häsiýete eýe edip, genilik bilen döreden keşbine – Şükür bagşynyň keşbine ýüzlendim. Onuň taryhy filmde örän ussatlyk bilen beýan edilipdir. Edebi gahryman bolsa, hakyky durmuşa has hem ýakynlaşdyrylypdyr. Bu – parlamentiň wekiliniň, gepleşikleri geçirijiniň, diplomatyň keşbi. Bu ýerde gürrüň meseleleri güýç ulanyp çözmegiň garşysyna ýaraga daýanyp däl-de, eýsem parahatçylykly serişdeleri ulanyp ýeňiş gazanmak we maksada ýetmek barada barýar”** [3, 29-30 s.].

“Şükür bagşy” powestiniň wakasy XIX asyryň ahylarynda – 1871-nji ýylda bolup geçen hakyky durmuş wakasydyr. Waka Eýran hany Mämmetýara ýesir düşen meşhur Şükür bagşynyň doganyny haýsy ýol bilen han zyndanýandan boşatmaly? – diýen çylşyrymly meseläniň çözügi hakynda gidýär. Powest döwrüniň we türkmen durmuşynyň çylşyrymlylygyna garamazdan, türkmen halkynyň öz asyly hoşniýetlilik, parahatçylyk söýüjilik we ahlak ýörelgelerine çuňňur wepalylygynyň üýtgewsizligini ussatlyk bilen açyp görkezýär. Powestde Şükür bagşynyň çeper keşbiniň üsti bilen türkmen halkynyň belent mertebeliligi onuň Mämmetýar han bilen edýän gürrüňlerinde şeýle ýüze çykarylýar: “Başga nähili gelişiň bardy” diýende, sazanda biraz pikirlenip oturandan soň jogap berdi:

– Men han agadan doganymy dilemäge ilimiziň saýlama ýigitleri bilenem, iň saýlama at we ýaraglary bilen hem gelip bilýärdim, eger geleýin diýsem! Bu biri, gardaş, – onsoň bagşy ýüzüni ýokary tutdy” [5, 56 s.].

Bitaraplyk syýasatynyň ýurtlar arasyndaky dawaly, jedelli meseleleri özara düşünişmek we gepleşikleri alyp barmak arkaly çözmegiň ýollary powestdäki Şüküriniň şeýle sözleri arkaly görkezilýär: “Şunuň üçin, biz oturdyk-da, hanyň ýanyna adamyny diläp, nähili barmaly diýip maslahat etdik we onsoň şu karara geldik: hana dilege gahar bilen pul bilen barmaly däl, diňe bir saz bilen barmaly. Şonda ol möhümiňi bitirer diýdik. Ine, şoňa görä-de, özüm sazanda bolanym üçin men siziň huzuryňyza saz bilen geldim. Eger doganymy azat ederin diýseňiz, onda size şu “warak” dutar bilen bir-iki sany heň edip berjek, han aga” [5, 59 s.].

Dawalaryň, urşuň we jedelli meseleleriň önüni almakdaky Şükür bagşynyň sungatyň-sazyň kömegine daýanmak çözügi parahatçylygy goramagyň iň ygtybarly usulydyr. Türkmen halkynyň parahatçylyk söýüjilikli, ynsanperwer ýörelgeleriniň umumadamzat ähmiýetine bolan belent bahasyny Gahryman Arkadagymyz şu sözleri arkaly beýan edýär: **“Häzirki zaman dünýäsinde ählumumy parahatçylyk meselelerinde ynsanperwerligiň belent maksatlaryna ygrarly il-ulusymyzyň edebi mirasyndaky deňsiz-taýsyz gahryman bolan Şükür bagşynyň parahatçylykly ýaşaýşyň goragynda sungatyň durýandygyna bolan ynamy akyldarlaryň, paýhasly danalaryň, sungaty öwrenijileriň oý-pikirlerinden syzylan gymmatly ideýadyr. Munuň özi, türkmen ýazyjysynyň oý-hyýalynda sungat wekiliniň keşbiniň esasynda ertirki günün durmuş taglymatlarynyň işlenip düzülenligidir”** [3, 126 s.].

Ýazyjy N. Saryhanow tarapyndan döredilen Şükür bagşynyň keşbi – bu türkmeniň zandynda bar bolan parahatçylygyň, hoşniýetliligiň, ynsana bolan belent söýginiň ussat Halypanyň keşbine siňdirilen belent ykrarnamasydyr. Eli dutarly Şükür bagşynyň keşbi – türkmen Bitaraplygynyň simwoliki nişanydyr.

NETIJE

Türkmen paýhasynyň hoşniýetlilik, parahatçylyk, ynsanperwerlik, ylalaşykly ýaşamaga çalyşmaklyk ýaly milli däplerini özünde jemleýän Bitaraplyk daşary syýasat ugruny saýlap almagy türkmen döwletiniň gazanan in ilkinji we in esasy ýeňsidir.

Ýazyjy N. Saryhanow tarapyndan döredilen Şükür bagşynyň keşbi-bu türkmeniň zandynda bar bolan parahatçylygyň hoşniýetliligiň, ynsana bolan belent söýginiň ussat Halypanyň keşbine siňdirilen belent ykrarnamasydyr. Eli dutarly Şükür bagşynyň keşbi – Türkmen Bitaraplygynyň simwoliki nyşanydyr.

Türkmenistanyň Inžener-tehniki we ulag
kommunikasiýalary instituty

Kabul edilen wagty:
2020-nji ýylyň
17-nji iýuny

EDEBIÝAT

1. *Gurbanguly Berdimuhamedow*. Türkmenistan – abadançylygyň we rowaçlygyň ýurdy. – A.: Türkmen döwlet neşirýat gullugy, 2015.
2. *Gurbanguly Berdimuhamedow*. Bitarap Türkmenistan. – A.: Türkmen döwlet neşirýat gullugy, 2015.
3. *Gurbanguly Berdimuhamedow*. Parahatçylyk sazy, dostluk, doganlyk sazy. – A.: Türkmen döwlet neşirýat gullugy, 2016.
4. *Karajew B., Gurbanow N., Jorajew G.* Türkmenistanyň daşary syýasaty. – A.: Türkmen döwlet neşirýat gullugy, 2017.
5. *Saryhanow Nurmyrat*. Şükür bagşy. – A.: Türkmen döwlet neşirýat gullugy, 2011.

M. Seyidova

NATIONAL BACKGROUNDS OF TURKMEN NEUTRALITY

The choice of neutrality as the foreign policy direction, which embodies such national traditions of the Turkmen conventional wisdom as benevolence, peacefulness, humanity and desire to live in harmony, is the first and most important achievement of our state.

The image of Shukur bahshi, masterfully created by maestro writer N. Saryhanov, is a high recognition of the peace and goodwill of the Turkmen people, a manifestation of humanity. The image of Shukur bahshi with dutar in his hands appears as an embodiment of the symbol of Turkmenistan's neutrality.

М. Сеидова

НАЦИОНАЛЬНЫЕ КОРНИ ТУРКМЕНСКОГО НЕЙТРАЛИТЕТА

Выбор направления внешней политики нейтралитета, которая воплощает в себе такие национальные традиции туркменской народной мудрости как доброжелательность, миролюбие, человечность и стремление жить в согласии, является самым первым и важным достижением нашего государства.

Образ Шукур бахши, мастерски созданный писателем Н. Сарыхановым, является высоким признанием мира и доброй воли туркменского народа, проявлением человеколюбия. Изображение Шукур бахши с дутаром в руках предстаёт как воплощение символа нейтралитета Туркменистана.



M. Nepesow, G. Rejepowa

TÜRKMENISTANYŇ BITARAPLYGY WE HALKARA MEDENI HYZMATDAŞLYKLAR

1995-nji ýylyň 12-nji dekabrynda Birleşen Milletler Guramasynyň Baş Assambleýasynyň 50-nji mejlisinde kabul edilen “Türkmenistanyň hemişelik Bitaraplygy hakyndaky” taryhy Rezolýusiýa ýurdumyzyň parahatçylykly, döredijilikli daşary syýasatyna halkara jemgyýetçiliginiň beren ýokary bahasyna we hormatyna şaýatlyk edýär. Bu taryhy çözügi netijesinde Garaşsyz, baky Bitarap Türkmenistan Birleşen Milletler Guramasynyň dünýäde parahatçylygy, döwletleriň we halklaryň arasynda özara hyzmatdaşlygy ösdürmäge gönükdirilen umumadamzat bähbitli syýasatynyň rowaçlanmagyna ýakyndan ýardam edýän ylalaşdyryjy merkeze öwrüldi. Türkmenistanyň bitaraplyk syýasaty parahatçylygyň, asudalygyň, ynsanperwerligiň täze nusgasy hökmünde yklymlar içre ykrar edildi.

Hormatly Prezidentimiziň tagallasy bilen Türkmenistanyň Bitaraplyk hukuk derejesine esaslanyp alnyp barylýan daşary syýasatyna dünýäniň ähli döwletleri uly hormat goýýar. Bitaraplygyň türkmen nusgasy häzirki zaman halkara hukugynyň esasynda duran parahatçylyk ýörelgesinden ugur alýar. Türkmen Bitaraplygy sebitde asudalygy üpjün etmegiň ygtybarly guraly hökmünde parahatçylygyň we howpsuzlygyň kepili bolup durýar. Hormatly Prezidentimiz “Bitarap Türkmenistan” atly kitabynda şeýle belläp geçýär: **“Türkmenistanyň Bitaraplygy – bu biziň mizemez gymmatlygymyzdyr, durmuşymyzyň aýrylmaz bölegidir, biziň baş maksadymyzdyr. Bitaraplyk türkmen halkyna parahat, asuda, bolelin we gülleýän durmuşy berdi. Ol Garaşsyzlygyň çuň manyly ideýalarynyň amala aşyrylmagy üçin ynamdar kepil bolup hyzmat edýär”** [1, 4 s.].

Türkmen döwleti häzirki wagtda özüniň oňyn Bitaraplyk hukuk derejesine we ata-babalarymyzdan gelýän parahatçylyk söýüjilik ýörelgelerine esaslanyp, dünýä ýurtlary bilen medeni-gumanitar, ylym-bilim, sport we syýahatçylyk ýaly dürli ugurlarda geljegi uly bolan gatnaşyklary we hyzmatdaşlygy yzygiderli ösdürýär. Bu medeniýet ulgamy babatynda hem şeýledir. Halkymyzyň şöhratly taryhyna nazar aýlanymyzda hem medeni gatnaşyklaryň, aýdym-sazyň halklaryň arasyndaky dostlugy, agzybirligi, asudalygy üpjün etmekde möhüm orun eýeländigini görmek bolýar. Türkmen milli aýdym-saz sungatynyň görnükli wekili Şükür bagşy öz agasyny ýesirlikden boşatmakda aýdymy-saz sungatynyň egsilmejek güýjüniň täsirini subut edipdi. Hormatly Prezidentimiz “Parahatçylyk sazy, dostluk, doganlyk sazy” atly kitabynda: **“Meniň üçin Şükür bagşynyň keşbi filosofiki jähetden örän köp taraply bolup görünýär. Ýöne men şu keşpde jemlenen we ony çeper ýordumyň hem-de döwrüň çäklerinden has uzaklara alyp çykýan ideýanyň ählumumy ähmiýetiniň bardygyny bellemek isleýärim. Bu ideýa – sungatyň parahatçylygy döretmek wezipesi hem-de,**

umuman, parahatçylygy döretmek sungaty baradaky pikirdir” [2, 26 s.]. Şeýle hem onlarça şirin owazly sazlyary döreden, halypalaryň halypasy, on perdeli dutaryň perdelerini on üçe ýetirip, on üçünji perdäni bogan sazanda, Nurberdi hanyň ýakyn maslahatçysy hem geňeşdary Amangeldi Gönübeğiň ýoldaşlaryny öz döreden “Ybraýym şadilli” sazy bilen halas etmeginiň özi hem taryhyň dowamynda hem medeni gatnaşyklaryň halklaryň arasynda asudalygy ýola goýmakda uly ähmiýete eýe bolanlygynyň mysalydyr [4, 19-32 s.].

Hormatly Prezidentimiziň ýolbaşçylygynda Türkmenistan döwletimiz ösüşiň aýdyň ýoly bilen uly üstünlikler gazandy. Eziz Watanymyzda gazanylyan ähli üstünlikler, ýetilen belent sepgitler milli Liderimiz Gurbanguly Berdimuhamedowyň syýasy erk-isleginiň we gujur-gaýratynyň netijesidir. Berkarar döwletiň bagtyýarlyk döwründe halkyň milli ruhunyň galkynmagy netijesinde türkmen medeniýeti görnüp-eşdilmedik ösüslere eýe boldy. Gahryman Arkadagymyzyň döwlet başyna geçmegi bilen ýurtda döwrän ruhy täzeleniş türkmen halkynyň ýaşayyş durmuşynyň ähli ugurlarynda bolşy ýaly, medeniýet ulgamynda hem öz beýanyny tapdy. Her bir halkyň ýeten derejesi diňe bir ykdysady ösüşler bilen kesgitlenmän, eýsem medeni ulgamda gazanan üstünlikleri hem onuň ýaşayyş durmuşynyň kepili hasaplanýar.

2008-nji ýylyň 19-njy ýanwarynda we 2010-njy ýylyň 24-nji fewralynda hormatly Prezidentimiziň ýurdumyzyň döredijilik intelligensiýasynyň wekilleri bilen geçiren taryhy duşuşygynda milli medeniýeti, sungaty ösdürmekde zerur bolan möhüm meseleleriň ençemesi gozgaldy we olary durmuşa geçirmegiň anyk meýilnamasyny kesgitläň şol maslahat Türkmenistanyň döwlet we jemgyýetçilik durmuşynda juda uly ähmiýetli waka hökmünde ýurdumyzyň häzirki zaman taryhynda möhüm orun aldy. Şol taryhy maslahatlardan soňra türkmen medeniýeti ösüşiň täze belentliklerine tarap badalga aldy. Gahryman Arkadagymyzyň öndengörüjilik bilen ygylan eden “Döwlet adam üçindir!” diýen çuň manyly baş ýörelge bütün türkmen halky bilen birlikde medeniýet, sungat, döredijilik işgärleriniň hem köňül küýsegi bolup, täze güýç, uly buýsanç bilen joşgunly işlemäge ruhlandyrdy.

Bu gün Garaşsyz Diýarymyzyň dünýä bileleşiginiň ýurtlary bilen medeni gatnaşyklary täze mana eýe boldy. Ýurdumyzyň oňyn Bitaraplyk derejesiniň aýratynlyklary halkara medeni gatnaşyklarynda hem aýdyň ýüze çykýar. Daşary ýurtlarda Türkmenistanyň medeniýet günleriniň, şonuň ýalyda daşary ýurtlaryň medeniýet günleriniň biziň ýurdumyzda geçirilmegi däbe öwrüldi. Şeýle döredijilik gatnaşyklarynyň uly syýasy, terbiýeçilik, ahlak ähmiýeti bar. Sungatyň dili halklary ýakynlaşdyrýar, dünýä jemgyýetçiliginiň önünde biziň milli medeniýetimiziň ajaýyplygyny görkezmeğe we oňa mynasyp baha bermäge ýardam edýär. Şeýle hem hormatly Prezidentimiz medeniýet ulgamyny ösdürmeğe, zehinleriň täze neslini terbiýeläp yetiştirmäge aýratyn ähmiýet berip, dürli döredijilik bäsleşiklerini geçirmek, Türkmenistanyň sungat ussatlarynyň abraýly festiwallara we döredijilik gözden geçirişlerine işjeň gatnaşmaklary babatda başlangyçlary öňe sürýär.

Hormatly Prezidentimiz türkmen aýdym-saz sungatynyň dünýä ýaýylymagy barada hem taýsyz tagallalary edýär. Hormatly Prezidentimiz daşary döwletlerde iş saparlarynda bolanda hemişe diýen ýaly görnükli sungat işgärleriniň, bagşy-sazandalaryň, estrada we opera aýdymçylarynyň, dürli çeper-döredijilik toparlarynyň ençemesini ýany bilen alyp gidýär. Munuň özi olaryň ýerine ýetirijilik hem-de hünär ussatlyklarynyň barha kämilleşmeklerine, dünýä medeniýetine has içgin aralaşmaklaryna, milli sungatyň baýlaşmagyna we bütindünýä derejesine göterilmegine uly ýardam edýär.

Ýurdumyzda her ýylyň 27-nji iýunynda belleniýän Medeniýet we sungat işgärleriniň hünär baýramy 2018-nji ýyldan başlap beýik türkmen şahyry Magtymguly Pyragynyň

şygryýet günü bilen birleşdirildi. Medeniýet we sungat işgärleriniň hem-de Magtymguly Pyragynyň şygryýet gününüň bilelikde bellenilmeginde özboluşly many bar. Magtymguly Pyragy ýurdumyzyň ähli medeniýet we sungat işgärleriniň halypasydyr. Milli medeniýetimizi mundan beýläk-de ösdürmäge goşant goşjak Medeniýet hepdeligini geçirmek ýurdumyzda asylyly däbe öwürüldi. Dünýäniň ençeme ýurtlaryndan döredijilik işgärlerini birleşdirýän uly möçberli çäre Türkmenistanyň Medeniýet we sungat işgärleriniň gününe bagyşlanyp geçirilýär. Onuň çäklerinde dürli çäreler, şol sanda halkara möçberindäki çäreler: bäsleşikler, maslahatlar, halk döredijiliginiň ussatlarynyň çykyşlary, türkmen we daşary ýurt artistleriniň gatnaşmagynda çykyşlar, aýdym-sazlar, sungat eserleriniň halkara sergisi, ýurdumyzyň neşirýat önümleriniň sergisi, taryhy-medeni ýadygärlikler, türkmen tebigatynyň özboluşly künjekleri, ýurdumyzyň ajaýyp syýahatçylyk ýerleri hakyndaky kinofilmleriň görkezilişleri we beýleki çäreler geçirilýär.

Awaza bu günki gün halkara festiwallaryň, ylmy-amaly maslahatlaryň geçirilýän ýerine öwürüldi. Awazada geçirilýän festiwallar hem-de beýleki medeni çäreler goňşy döwletlerde we alys ýurtlarda ýaşayan onlarça aýdym-saz, tans, folklor toparlarynyň, ussat ýerine ýetirijileriň, zehinli ýaşlaryň uly höwes bilen gatnaşýan özboluşly baýramçylygyna öwürüldi.

Milli Liderimiz medeniýet we sungat işgärlerini goldamak, olaryň döredijilikli zähmet çekmegi üçin zerur bolan şertleri döretmek barada zýygiderli alada edýär. Garaşsyzlygymyzyň şanly 20 ýylylyk toýunyň önüsyndäki paýtagtymyz Aşgabat şäheriniň iň bir gözəl künjekleriniň birinde Medeniýet şäherçesiniň açylyş dabarasyny boldy. Bu şäherçe özüde geljekde medeniýet we sungat ugrundan kämil hünärmenleri taýýarlaýan ýörite sazçylyk mekdep-internatyny, medeniýet institutyny, şeýle-de medeniýet we sungat işgärleri üçin niýetlenen ähli amatlyklary bolan ýaşayyş jaýlary jemleýär. Medeniýet şäherçesi bu gün türkmen medeniýetiniň pajarlap ösüşiniň ajaýyp keşbine öwürülip, ak mermere bürenip oturan gözəl paýtagtymyz Aşgabat şäherine aýratyn bezeg berýär. Medeniýet şäherçesinde “Sungat” monumentiniň ýerleşdirilmegi, bu monumentiň mazmunynda esasy şekil hökmünde türkmen dutarynyň saýlanyp alynmagy türkmen halkynyň aýdym-saza goýýan sarpasynyň nyşanydyr.

2019-njy ýylyň 12-nji martda Türkmenistanyň Döwlet medeniýet merkeziniň Döwlet muzeýinde Germaniýa Federatiw Respublikasynda guralan “Margiana – Türkmenistanyň çäklerindäki bürünç asyrynyň şalygy” atly arheologiýa sergisine bagyşlanyp geçirilen “Muzeý gymmatlyklary we medeni gatnaşyklar” atly duşuşygyň barşynda hem milletimiziň mirasyny gorap saklamak we wagyz etmek meselesi gozgalady. Bu sergi 2018-nji ýylyň 25-nji apreleden 2019-njy ýylyň 13-nji iýunyň çäginde Berliniň Täze muzeýinde, Gamburgyň arheologiýa muzeýinde, Mangeým şäheriniň Raýs-Engelhorn muzeýler toplumynda geçirildi. Şolarda ýurdumyzyň üç muzeýine – Türkmenistanyň Döwlet medeniýet merkeziniň Döwlet muzeýine, Mary welaýatynyň Taryhy we ölkäni öwreniş muzeýine we Türkmenistanyň Şekillendiriş sungaty muzeýine degişli gymmatlyklaryň 220-ä golaýy görkezildi. Serginiň işläp döwründe oňa 416 müňden gowrak adam gelip gördi [5].

2019-njy ýylyň 15-nji maýynda Aşgabatda 2019-njy ýylda Türkmenistanyň Garaşsyz Döwletleriň Arkalaşygynda başlyklyk etmeginiň çäklerinde geçen GDA gatnaşygy döwletleriň döredijilik we ylmy intelligensiýasynyň 14-nji forumy hem medeni diplomatiýanyň dostluk gatnaşyklaryny we netijeli hyzmatdaşlygy pugtalandyrmakdaky düýpli ornunyň nobatdaky subutnamasy boldy [6]. Mälim bolşy ýaly, 2012-nj ýylda hem GDA gatnaşygy döwletleriň döredijilik we ylmy intelligensiýasynyň 7-nji forumy hem paýtagtymyz Aşgabat şäherinde geçirilipdi.

GDA-da bitewi ynsanperwer giňşligi pugtalandyrmaga uly goşant goşan forum giň halkara ykrarnamasyna eýe boldy. Ylym we medeniýet ulgamlarynda täze, dürli maksatly hyzmatdaşlygyň döremegine ýardam berdi. Bu dabara Arkalaşygyň ähli ýurtlarynyň köp-çülikleýin habar beriş serişdelerinde giňden şöhlelendirildi. Hormatly Prezidentimiz Gurbanguly Berdimuhamedowyň belleýşi ýaly, bu waka halklaryň arasynda ynsanperwer ulgamda gatnaşyklaryň barha berkeýändiginiň aýdyň subutnamasyna öwrüldi.

Türkmenistanyň halkara guramalarynyň işine, ozaly bilen Birleşen Milletler Guramasynyň we onuň ýöriteleşdirilen edaralarynyň işlerine gatnaşmagy nusga alarlykdyr. Birleşen Milletler Guramasynyň Bilim, ylym we medeniýet meseleleri boýunça guramasy (ÝUNESKO) bilen netijeli gatnaşyklary ösdürmek halkara medeni-gumanitar hyzmatdaşlyk ulgamynda Türkmenistanyň syýasatynyň ileri tutulýan ugurlarynyň biridir. 1999-njy ýylda “Gadymy Merw”, 2005-nji ýylda “Köneürgenç” 2007-nji ýylda “Nusaý galalary” ýadygärlikler toplumlary ÝUNESKO-nyň Bütindünýä mirasynyň sanawyna girizildi.

Milli mirasy aýap saklamak, öwrenmek we ýaýbaňlandyrmak baradaky köpugurly işde maddy medeni ýadygärlikler bilen bir hatarda maddy däl medeni ýadygärliklere hem uly üns berilýär. 2015-nji ýylda “Görogly” dessançylyk sungaty, 2017-nji ýylda “Küştdepdi” aýdym we tans sungaty, 2019-njy ýylda türkmen milli halyçylyk sungaty ÝUNESKO-nyň Adamzadyň maddy däl medeni mirasynyň görnükli nusgalarynyň sanawyna girizildi. Bu wakalar umumadamzat medeni mirasynyň aýrylmaz bölegi bolan türkmen halkynyň özboluşly medeniýetiniň ägirt uly ähmiýete eýediginiň halkara ykrarnamasy bolup durýar. Türkmenistanyň 2013–2017-nji ýyllar üçin ÝUNESKO-nyň Ýerine ýetiriji Geňeşiniň agzalygyna saýlanylmagy ýurdumyzyň bu abraýly guramanyň çäklerinde alyp barýan köptaraply işleriniň aýdyň subutnamasy boldy.

Medeniýet ulgamynda halkara medeni hyzmatdaşlygyň ähmiýeti hakynda hormatly Prezidentimiz şeýle belläp geçýär: **“Medeniýet ulgamynda özara bähbitli hyzmatdaşlyk etmek boýunça alnyp barylýan işleriň bütin adamzat üçin uly ähmiýeti bardyr. Bu hyzmatdaşlyk halkara gatnaşyklara ynsanperwer häsiýet berýär we goşmaça durnukly şertleri döredýär. Biziň ýurdumyz medeniýet ulgamynda giň gerimli hyzmatdaşlyk etmek, döredijilik işgärleriniň arasynda gatnaşyklary ýola goýmak üçin hemişe açykdyr”** [3, 584 s.]. Medeni diplomatiýa dünýä giňşliginde ýurdumyzyň abraýynyň pugtalanmagyna netijeli ýardam berýär. Ol hormatly Prezidentimiziň ahlumumy abadançylygyň bähbitleri üçin halkara gatnaşyklaryň giňeldilmegine gönükdirilen daşary syýasat strategiýasynyň durmuşa geçirilmeginiň möhüm şerti bolup çykyş edýär.

Halkara döredijilik çäreleri we forumlary Garaşsyz, baky Bitarap Türkmenistanyň gazanan üstünliklerini dünýäde giňden wagyz etmek, medeni gatnaşyklary ösdürmek babatda nusga alarlyk ýörelgeler bolup durýarlar.

Türkmenistanyň Ylymlar akademiýasynyň
Taryh we arheologiýa instituty

Kabul edilen wagty:
2020-nji ýylyň
30-njy iýuny

EDEBIÝAT

1. *Gubanguly Berdimuhamedow*. Bitarap Türkmenistan. – A.: Türkmen döwlet neşirýat gullugy, 2015.
2. *Gubanguly Berdimuhamedow*. Parahatçylyk sazy, dostluk, doganlyk sazy. – A.: Türkmen döwlet neşirýat gullugy, 2016.

3. *Gubanguly Berdimuhamedow*. Ösüşini täze belentliklerine tarap. Saýlanan eserler. 9-njy tom. – A.: Türkmen döwlet neşirýat gullugy, 2016.
4. *Nyýazlyýew N. Gönübek*. – A.: Türkmen döwlet neşirýat gullugy, 2011.
5. Türkmenistan gazetini, 2020-nji ýylyň 10-njy ýanwary.
6. Türkmenistan gazetini, 2019-njy ýylyň 16-njy maýy.

M. Nepesov, G. Rejepova

NEUTRAL TURKMENISTAN AND INTERNATIONAL CULTURAL RELATIONS

On December 12, 1995, the United Nations General Assembly unanimously accepted a special Resolution on the Permanent Neutrality of Turkmenistan.

The civilizations created in our land in ancient times flourished due to the fact that the basis of the unifying principle of political and diplomatic traditions is based on the commitment of the Turkmen to a constant dialogue with other peoples, respect for their opinion and culture.

The cultural diplomacy of our neutral state is aimed at creating a favorable conditions in the international arena, designed to facilitate the implementation of long-term national programs.

М. Непесов, Г. Реджепова

НЕЙТРАЛЬНЫЙ ТУРКМЕНИСТАН И МЕЖДУНАРОДНЫЕ КУЛЬТУРНЫЕ ВЗАИМОСВЯЗИ

12 декабря 1995 года Генеральная Ассамблея Организации Объединенных Наций единогласно приняла специальную Резолюцию о постоянном Нейтралитете Туркменистана.

Цивилизации, созданные на нашей земле в древности, процветали благодаря тому, что в основе объединяющего начала политических и дипломатических традиций лежит выработанный в течение многих тысячелетий особый менталитет нашего народа, базирующийся на приверженности туркмен к постоянному диалогу с другими народами, уважении к их интересам, традициям и культуре.

Культурная дипломатия нашего Нейтрального государства нацелена на формирование на международной арене благоприятных условий, призванной способствовать процессу претворения в жизнь долгосрочных национальных программ.

TÜRKMENISTANYŇ PREZIDENTI GURBANGULY BERDIMUHAMEDOWYŇ BITARAPLYK HAKYND AÝDANLARY:

– Türkmenistanyň Bitaraplygy häzirki döwrüň hakykaty we biziň gelejegimizdir, onda ähli ugurlar boýunça giň halkara hyzmatdaşlygyny ösdürmek üçin täze mümkinçilikler açylýar.



– Garaşsyzlyk we Bitaraplyk – parahat, asuda, bolelin we gülläp ösýän durmuş beren beýik mukaddesliklerimizdir.



M. Saryýewa

TÜRKMENISTANYŇ HOŞNIÝETLI BITARAPLYK ÝÖRELGESI

Hormatly Prezidentimiziň çuňňur paýhasy bilen, Türkmenistanda amala aşyrylýan hemişelik Bitaraplyk syýasaty halkara gatnaşyklary ulgamynda örän abraýly orna eýe bolýar. 2020-nji ýylyň “Türkmenistan – Bitaraplygyň mekany” diýlip yglan edilmegi hem, alym Arkadagymyzyň taýsyz tagallalarynyň netijesinde, türkmen halkynyň parahatçylyk söýüjilik we hoşniýetli goňsuçylyk syýasatyna eýerip, iri abraýly halkara guramalaryna wekilçilik edýän düzümler bilen bilelikde oňyn işleriň amala aşyrylýandygynyň hem-de hyzmatdaşlygyň uzakmöhletleýin we geljegi uly bolan ugurlaryny giňeltmek babatynda giň mümkinçilikleriň döredilýänliginiň aýdyň subutnamasydyr. Bu barada milli Liderimiz şeýle belläp geçýär: **“Parahatçylyk, özara hormat goýmak, deňhukukly hyzmatdaşlyk etmek ýurdumyzyň Bitaraplygynyň özboluşly aýratynlygydyr”** [1, 507 s.]. Munuň özi bolsa, şu ýylyň 12-nji dekabrynda paýtagtymyz Aşgabatda geçiriljek “Bitaraplyk syýasaty we onuň halkara parahatçylygy, howpsuzlygy we durnukly ösüşi üpjün etmekdäki ähmiýeti” atly ýokary derejeli halkara maslahatyna taýýarlyk görmegiň özeni bolup durýar.

1995-nji ýylyň 12-nji dekabrynda Birleşen Milletler Guramasynyň Baş Assambleýasynyň “Türkmenistanyň hemişelik Bitaraplygy” Kararnamasyny biragyздan kabul etmeginiň özi hem, paýhasly we öňdengörüjilikli çözütdir. Bu barada hormatly Prezidentimiz “Türkmenistan we halkara guramalary: Parahatçylygyň we ösüşiň hatyrasyna hyzmatdaşlyk” atly halkara maslahatynda eden çykyşynda şeýle belläp geçýär: **“Türkmenistan sebitde syýasy durnuklylygy saklamak we oňa goldaw bermek, hoşniýetli goňsuçylyk, dostluk hem-de hyzmatdaşlyk gatnaşyklaryny ösdürmek işinde BMG-niň ygtybarly we netijeli hyzmatdaşyna öwrüldi. Munuň özi sebitiň ähli döwletleriniň goldaw bermeginde, 2007-nji ýylda Aşgabatda BMG-niň Merkezi Aziýa üçin öňüni alyş diplomatiýasy boýunça sebit merkezini açmak hakyndaky halkara bileleşiginiň çözügünde tassyklanyldy. Biz bu çözüdi ägirt uly jogapkärçilik we şol bir wagtyň özünde Birleşen Milletler Guramasy tarapyndan Türkmenistana bildirilýän ynamyň subutnamasy hökmünde kabul etdik”** [4, 1 s.].

Bitaraplyk biziň diňe bir dünýädäki dostlarymyzyň, hyzmatdaşlyk edýän döwletlerimiziň sanynyň barha köpelmegine, halkara işjeňligimiziň we abraýymyzyň artmagyna getirmän, eýsem Merkezi Aziýa sebitinde dartgynlygyň peselmegine, howpsuzlygyň berkemegine, döwletara gatnaşyklaryň ýygjamlaşmagyna, hyzmatdaşlygyň pugtalanmagyna we ösmegine hem ýardam etdi.

Berkarar döwletimiziň bagtyýarlyk döwründe ýurdumyzyň halkara gatnaşyklarynyň ulgamyndaky orny has-da ýokarlanýar. Gahryman Arkadagymyzyň baştutanlygynda eziz

Watanymyz sebit hem-de dünýä döwletleri bilen deňhukukly, özara bähbitli, dost-doganlyk gatnaşyklaryny barha ösdürýär we pugtalandyrýar.

Häzirki wagtda ýurdumyz 150-ä golaý döwlet bilen diplomatik gatnaşyklary alyp barýar we 50-ä golaý abraýly halkara guramalarynyň agzasy bolup durýar.

Türkmenistan häzirki döwürde Birleşen Milletler Guramasy, Ýewropa Bileleşigi, Garaşsyz Döwletleriň Arkalaşygy, Şanhaý Hyzmatdaşlyk Guramasy, Ýewropada Howpsuzlyk we Hyzmatdaşlyk Guramasy, Goşulyşmazlyk Hereketi, Yslam Hyzmatdaşlyk Guramasy ýaly abraýly halkara guramalary bilen işjeň hyzmatdaşlygy ösdürýär. Bitarap ýurdumyz BMG-niň birnäçe konwensiýalaryna goşulyşyp, öz üstüne alan borçnamalaryna gyşarnyksyz eýermek bilen, dünýäde parahatçylygy, durnuklylygy we howpsuzlygy üpjün etmek boýunça ählumumy tagallalaryň jemlenilmegine işjeň gatnaşýar.

Dost-doganlyk we hoşniýetlilik ýörelgelerine ygrarly Türkmenistan dünýäniň iň abraýly halkara guramasy bolan Birleşen Milletler Guramasynyň doly hukukly agzalygyna 1992-nji ýylyň 2-nji martynda kabul edildi. Mälim bolşy ýaly, 1995-nji ýylyň 12-nji dekabrynda Birleşen Milletler Guramasynyň Baş Assambleýasynyň 50-nji ýubileý mejlisinde bu abraýly guramanyň agzalary bolan 185 döwletiň biragyzdan goldamagy bilen, Garaşsyz döwletimize hemişelik Bitaraplyk derejesi berildi. 2015-nji ýylyň 3-nji iýunynda BMG-niň Baş Assambleýasynyň 69-njy mejlisinde 193 döwletiň biragyzdan goldamagynda, 47 döwletiň awtorlaş bolup çykyş etmeginde “Türkmenistanyň hemişelik Bitaraplygy” Kararnamanyň kabul edilip, bu derejämiziň ikinji gezek ykrar edilmegi dünýä döwletleri tarapyndan biziň ýurdumyzyň alyp barýan syýasy ugruna goýulýan belent hormatyň aýdyň subutnamasy boldy.

Häzirki wagtda ýurdumyz Birleşen Milletler Guramasy we onuň düzümleri bilen ýakyndan hyzmatdaşlyk gatnaşyklaryny saklaýar we abraýly guramanyň düzümlerine agzalyga zygiderli saýlanýar. 2019–2021-nji ýyllar üçin Türkmenistanyň BMG-niň Ykdysady we Durmuş Geňeşiniň agzalygyna saýlanylmagy munuň aýdyň subutnamasydyr.

Garaşsyz, hemişelik Bitarap Türkmenistan ylalaşdyryjy merkez bolmak bilen, sebitde howpsuzlygy üpjün etmek meselelerine uly ähmiýet berýär. Munuň aýdyň mysaly hökmünde 2007-nji ýylyň 10-njy dekabrynda hormatly Prezidentimiziň taýsyz tagallasy netijesinde ýurdumyzyň gözəl paýtagty Aşgabatda Birleşen Milletler Guramasynyň Merkezi Aziýa üçin Öňüni alyş diplomatiýasy boýunça sebit merkeziniň açylmagyny görkezmek bolar. Bu merkeziň açylmagy Merkezi Aziýa ýurtlarynda öňüni alyş diplomatiýasynyň çäklerinde geçirilýän işleriň netijeli bolmagyna, sebitdäki döwletleriň parahatçylykly hem-de sazlaşykly ösmegine öz täsirini ýetirdi.

Milli Liderimiziň öňe sürýän möhüm başlangyçlary, teklipleri dünýä jemgyýetçiliginde giň goldawa eýe bolýar. Döwlet Baştutanymyzyň BMG-niň Baş Assambleýasynyň mejlislerinde, ýokary derejeli halkara maslahatlarynda, Braziliýanyň Rio-de-Žaneýro şäherinde geçirilen “Rio+20” Bütindünýä maslahatynda, Ýaponiýanyň Sendaý şäherinde geçirilen tebigy betbagtçylyklaryň töwekgelçiligini azaltmak boýunça Bütindünýä maslahatynda, Koreýa respublikasynyň Tegu şäherinde Bütindünýä suw forumynyň işine gatnaşyp, eden taryhy çykyşlary, öňe süren netijeli başlangyçlary munuň aýdyň güwäsidir. Türkmenistanyň öňe süren halkara ähmiýetli başlangyjy bilen, BMG-niň Baş Assambleýasy 2017-nji ýylyň 2-nji fewralynda 12-nji dekabry Halkara Bitaraplyk güni, 2018-nji ýylyň 12-nji aprelinde 3-nji iýuny Bütindünýä welosiped güni, 2019-njy 12-nji sentýabrynda “2021-nji ýyl – Halkara parahatçylyk we ynanyşmak ýyly” diýip yglan etmek baradaky Kararnamany kabul etdi.

Munuň özi milli Liderimiziň alyp barýan bütindünýä ähmiýetli parahatçylyk söýüjilikli syýasatynyň nobatdaky subutnamasydyr.

Ýurdumyzda “Açyk gapylar” we özara bähbitli gatnaşyklar syýasaty üstünlikli durmuşa geçirilýär. Döwletimiz halkara guramalary we düzümleri bilen işjeň özara hyzmatdaşlygy has-da ösdürýär. Munuň şeýledigini Gahryman Arkadagymyzyň taýsyz tagallalary bilen 2019-njy ýylyň 11-12-nji awgustynda “Awaza” milli syýahatçylyk zolagynyň Kongresler merkezinde birinji Hazar ykdysady forumynyň we 2019-njy ýylyň 11-nji oktýabrynda paýtagtymyz Aşgabatda GDA döwletleriniň Baştutanlarynyň Geňeşiniň ýokary guramaçylyk derejesinde geçirilmegi hem doly aýdyňlygy bilen tassyklaýar.

Häzirki wagtda hormatly Prezidentimiziň netijeli halkara başlangyçlaryndan ugur alnyp işlenip taýýarlanylýan “Bitarap Türkmenistanyň daşary syýasat ugrunyň 2017–2023-nji ýyllar üçin Konsepsiýasyna” laýyklykda ýurdumyz dünýä ýurtlary bilen döwletara gatnaşyklaryny has-da pugtalandyrýar. Däp bolan dostlukly we oňyn hyzmatdaşlyk gatnaşyklaryny pugtalandyrmak we ösdürmek, deňhukukly hyzmatdaşlygy işjeňleşdirmek Bitarap Türkmenistanyň daşary syýasatynyň ileri tutulýan ugurlarynyň biri bolup durýar.

Hormatly Prezidentimiziň ýokary derejede geçirilýän iri halkara forumlaryna gatnaşmagy ýurdumyzyň howpsuzlygy we durnukly ösüşi üpjün etmek maksady bilen, umumy tagallalaryň utgaşdyrylmagyna goldaw berýändigini nobatdaky gezek tassyklaýar. 2019-njy ýylyň 25-nji oktýabrynda hormatly Prezidentimiz Azerbaýjan Respublikasynyň Baku şäherinde geçirilen Goşulyşmazlyk Hereketine agza ýurtlaryň döwlet we hökümet baştutanlarynyň XVIII sammitine gatnaşyp, eden taryhy çykyşynda: “2020-nji ýylyň 12-nji dekabrynda Aşgabatda türkmen Bitaraplygynyň şanly senesine bagyşlanyp, birnäçe iri halkara çäreleri geçiriler. Olaryň hatarynda Parahatçylyk, howpsuzlyk we durnukly ösüş meseleleri boýunça halkara maslahat hem bar” diýip, nygtap geçdi. Milli Liderimiziň halkara ähmiýetli teklibi sammite gatnaşyjylaryň arasynda uly goldawa mynasyp boldy [3].

Türkmenistanyň hemişelik Bitaraplygy sebitde halkara hyzmatdaşlygyň we goňsuçylyk gatnaşyklarynyň ösmegine uly itergi berdi. Mähriban Arkadagymyzyň uly meşhurlyga eýe bolan “Bitarap Türkmenistan” atly kitabynda şeýle bellenilýär: **“Bitaraplygyň peýdasyna ädilen ädim biziň ýaş döwletimiziň diňe bir öz halkynyň ykbalyna däl, eýsem zeminiň ähli ynsanlarynyň ykballaryna-da jogapkärçilikli çemeleşýändigini tassyklady”** [2, 30 s.]. 2019-njy ýylyň 29-njy noýabrynda hormatly Prezidentimiz Özbegistan Respublikasynyň Daşkent şäherinde geçirilen Merkezi Aziýa ýurtlarynyň döwlet baştutanlarynyň ikinji konsultatiw duşuşygyna gatnaşyp, söz sözledi we birnäçe işjeň başlangyçlary öňe sürdi. Döwlet Baştutanymyz söwda-ykdysady, energetika, ulag-logistika, täzeçil ugurlardaky sebitleýin hyzmatdaşlyga maksada okgunly we ulgamlayyn häsiýet bermek maksady bilen baştaraplaýyn işewür geňeşi döretmek baradaky teklibi, BMG-niň Aral deňziniň sebiti üçin Ýörite maksatnamany taýýarlamak we BMG-niň işinde Aral meselesine degişli aýratyn ugry döretmek, ynsanperwer ugurdaky köpugurly gatnaşyklar barada aýtmak bilen, sebitiň ýurtlarynyň döredijilik toparlarynyň gatnaşmagynda Merkezi Aziýanyň medeni gatnaşyklarynyň forumyny ulgamlayyn we yzygiderli esasyda geçirmek ýaly möhüm başlangyçlary öňe sürdi.

Hormatly Prezidentimiz: “Daşary syýasatda biz Bitarap döwletimiziň dünýädäki ornuny has-da berkitmegi, beýleki ýurtlar we halkara guramalar bilen gatnaşyklaryny täze derejä çykarmagy maksat edinýäris. Sebäbi bu biziň halkara syýasatymyzyň strategik ugrudyr” diýip belleýär. Bitarap döwletimiziň parahatçylygy pugtalandyrmak, halkara hyzmatdaşlygyny ösdürmek ugrundaky ynsanperwer daşary syýasaty rowaçlyklara beslenýär. Munuň özi

Gahryman Arkadagymyzyň bütin dünýäde parahatçylygy pugtalandyrmak, döwletleriň arasyndaky hyzmatdaşlygy we halklaryň arasyndaky dostlukly gatnaşyklary ösdürmek baradaky syýasatynyň aýdyň netijesidir.

Garaşsyz, hemişelik Bitarap Türkmenistan “Açyk gapylar” we oňyn özgertmeler syýasatyny durmuşa geçirmek bilen, taryh üçin örän gysga döwrüň içinde dünýäde okgunly ösýän döwletleriň hataryna goşuldy. Häzirki wagtda mähriban Diýarymyz hormatly Prezidentimiziň öňdengörüjilikli, parasatly ýolbaşçylygynda Bitaraplygyň sarsmaz hukuk binýadyna daýanyp, halkara gatnaşyklaryny barha berkidýär. “Häzirki wagtda Türkmenistan depginli ösýän ýurtlaryň biri bolup, sebitiň döwletleriniň arasynda özara bähbitli hyzmatdaşlygyň ösdürilmegine ýardam berýär – diýip, Türkiýäniň prezidenti hem belledi. – “Açyk gapylar” syýasaty Türkmenistana güýçli itergi berdi, ol sebit durnuklylygynyň ýola goýulmagyna ýardam berýän, özüni üpjün edip bilýän ýurda öwürüldi” [5, 242 s.].

Garaşsyz, hemişelik Bitarap Watanymyz sebit we dünýä döwletleri bilen parahatçylyk söýüjilikli we hoşniýetli goňsuçylyk, deň hukukly, özara bähbitli hyzmatdaşlygy has-da ösdürýär. 2019-njy ýylyň 27-nji dekabrynda Türkmenistanyň Mejlisiniň Karary bilen 2020-nji ýyly “Türkmenistan – Bitaraplygyň mekany” diýlip yglan edildi. 2020-nji ýylyň şeýle atlandyrylmagy çuňňur many-mazmuna eýedir. Çünki şu ýyl – Garaşsyz Türkmenistan özüniň Bitaraplyk derejesiniň 25 ýyllygyny halkara derejesinde giň gerim bilen belläp geçer. Garaşsyz Türkmenistanyň abraý-mertebesiniň belende galmagynda onuň bütin dünýäde ykrar edilen hemişelik Bitaraplyk derejesiniň ähmiýeti örän uludyr.

2019-njy ýylyň 11-nji oktýabrynda Garaşsyz Döwletleriň Arkalaşygynyň döwlet Baştutanlarynyň Geňeşiniň mejlisinde hormatly Prezidentimiziň eden taryhy çykyşynda: “BMG-niň diplomatik ulgamynda täsirli gurala öwürilmäge ukyply syýasy-hukuk dereje hökmünde Bitaraplygyň artykmaçlyklaryny giňden görkezmek maksady bilen, 2020-nji ýylyň 12-nji dekabrynda Aşgabatda türkmen bitaraplygynyň şanly senesine bagyşlanan iri halkara çäreleriniň birnäçesi geçiriler.

Şolaryň hatarynda parahatçylyk, howpsuzlyk we durnukly ösüş boýunça halkara maslahata möhüm orun berler” diýip belledi [6].

Milli Liderimiziň parasatly baştutanlygynda ýurdumyz birnäçe gezek BMG-niň Baş Assambleýasynyň wise-başlyklygyna, şeýle hem BMG-niň birnäçe abraýly düzümleriniň agzalygyna saýlandy. Gahryman Arkadagymyzyň BMG-niň Baş Assambleýasynyň mejlislerinde, ýokary derejeli halkara maslahatlarynda, Bütindünýä maslahatlarynda, forumlarda, sammitlerde eden taryhy çykyşlary we halkara meseleleri boýunça başlangyçlary uly goldawa mynasyp boldy. Munuň özi döwlet Baştutanymyzyň möhüm başlangyçlarynyň dünýä bileleşigi tarapyndan doly goldanylýandygyny tassyk edýär.

Türkmenistan BMG-niň çäklerinde bu guramanyň birnäçe öňdebaryjy düzümine agzalyga saýlanmagy bilen, ägirt uly işleri durmuşa geçirýär. Mälim bolşy ýaly, ýurdumyzyň soňky ýyllarda bu abraýly guramanyň Ykdysady we Durmuş geňeşiniň 2019–2021-nji ýyllar, Çagalar gaznasynyň Ýerine ýetiriji geňeşiniň 2018–2020-nji ýyllar, Ykdysady we Durmuş geňeşiniň Zenanlaryň hukuk ýagdaýy boýunça Komissiýasynyň 2018–2022-nji ýyllar, Ykdysady we Durmuş geňeşiniň Ylym we tehnika boýunça Komissiýasynyň 2017–2020-nji ýyllar, Ilat hem-de ösüş boýunça Komissiýasynyň 2016–2020-nji ýyllar, Durmuş ösüşi boýunça Komissiýasynyň 2017–2021-nji ýyllar, Ýewropa ykdysady Komissiýasynyň içerki ulaglar boýunça komitetiniň edarasynyň 2019–2020-nji ýyllar, BMG-niň Bilim, ylym we medeniýet meseleleri boýunça guramasynyň (ÝUNESKO-nyň) Bedenterbiýe we sport boýunça Hökümetara komitetiniň

2017–2020-nji ýyllar üçin agzalygyna saýlandy. Munuň özi döwletimiziň halkara giňişligindäki at-abraýynyň barha ýokarlanýandygyny görkezýär.

Milli Liderimiz ählumumy energetika howpsuzlygy, ekologiýa howpsuzlygy, ulag-üstaşyr pudagyny ösdürmek ýaly möhüm meselelere uly ähmiýet berýär. 2008-nji we 2013-nji ýyllarda BMG-niň Baş Assambleýasy “Energiýa serişdeleriniň ygtybarly we durnukly üstaşyr geçirilmegi hem-de durnukly ösüşi we halkara hyzmatdaşlygyny üpjün etmekde onuň hyzmaty”, şeýle hem 2014-nji ýylda “Durnukly ösüş üçin halkara hyzmatdaşlygyny üpjün etmekde ulag-üstaşyr geçelgeleriniň orny” atly Kararnamalary kabul etdi. Bu halkara resminamalar ýurdumyzyň Bitaraplyk hukuk ýagdaýynyň ählumumy ösüşe hyzmat edýän hukuk ähmiýetiniň oňyn netijeleridir we halkara giňişliginde gazanan uly üstünligidir.

Berkarar ýurdumyz goňşy döwletler bilen söwda-ykdysady gatnaşyklary, ulag-logistika we medeni-ynsanperwer ulgamlarynda özara bähbitli, deň hukukly hem-de goňsuçylyk gatnaşyklaryny ösdürmäge möhüm ähmiýet berýär. Hormatly Prezidentimiz Merkezi Aziýanyň ähli döwletleri, Owganystan, Eýran, Azerbaýjan bilen däbe öwrülen dostlukly hoşniýetli goňsuçylyk gatnaşyklaryny pugtalandyrmagyň berkarar döwletimiziň daşary syýasatynyň örän möhüm ugry bolup durýandygyny aýratyn belläp geçýär.

Milli Liderimiziň 2019-njy ýylyň 28-29-njy noýabrynda Özbekistan Respublikasyna iş sapary bilen barmagy, ýurdumyzyň döp bolan goňsuçylyk gatnaşyklaryna üýtgeşsiz ygrarlydygyny doly tassyklaýar. Iki ýurduň Liderleriniň arasynda örän möhüm gepleşikleriň geçirilmegi, ikitaraplaýyn resminamalara gol çekilmegi dost-doganlyk gatnaşyklarynyň subutnamasydyr. Şol resminamalaryň arasynda Demir ýol ulaglary babatda hyzmatdaşlygy mundan beýläk-de ösdürmek hakyndaky Ähtnama gol çekilmegi ulag-aragatnaşyk pudagyndaky hyzmatdaşlygy has-da ösdürmäge itergi berer. Şonuň ýaly-da, Türkmenistanyň Özbekistan–Türkmenistan – Hazar deňzi – Günorta Kawkaz ugry bilen Gara deňze çykmak arkaly Gruziýa, Türkiýä, Rumyniýa we beýleki döwletlere uzaýan ulag geçelgeleri boýunça bilelikdäki işleriň geçirilmegine taýýardygy bellenip geçildi. Hormatly Prezidentimiz yklymlaýyn ulag geçelgeleriniň köpugurly esasynda ösdürmegiň çäklerinde Türkmenistan Özbekistan bilen Merkezi Aziýa – Hytaý ugry boýunça demir ýol gatnawlarynyň mümkinçiliklerine seretmäge möhüm ähmiýet berýär diýip belläp geçdi. Biziň döwletimiziň parahatçylyk we hoşniýetli goňsuçylyk gatnaşyklary oňyn bitaraplyk syýasatynyň özenini düzýär.

Hemmämize mälim bolşy ýaly, 2019-njy ýylyň 12-nji sentýabrynda BMG-niň Baş Assambleýasynyň 73-nji sessiýasynyň 106-njy umumy mejlisinde BMG-gä agza döwletler hormatly Prezidentimiziň başlangyjy bilen önümizdäki ýyly “2021-nji ýyl – Halkara parahatçylyk we ynanyşmak ýyly” diýip yglan etmek baradaky Kararnamany biragyzdan kabul etdiler. Şeýle-de 2019-njy ýylyň 11-12-nji awgustynda “Awaza” milli syýahatçylyk zolagynyň Kongresler merkezinde geçirilen birinji Hazar ykdysady forumynyň jemleýji resminamasy BMG-niň Baş Assambleýasynyň resminamasy hökmünde kabul edilmegi ýurdumyzyň halkara abraýynyň nobatdaky ykrarnamasydyr.

Gahryman Arkadagymyzyň dünýä jemgyýetçiliginiň giň goldawyna eýe bolan möhüm başlangyçlary netijeli halkara hyzmatdaşlygynyň mundan beýläk-de pugtalandyrylmagyna gönükdirilendir. Döp bolan dostlukly we oňyn hyzmatdaşlyk gatnaşyklaryny pugtalandyrmak we ösdürmek, deňhukukly hyzmatdaşlygy işjeňleşdirmek Bitarap Türkmenistanyň daşary syýasatynyň ileri tutulýan ugurlarynyň biri bolup durýar.

Mälim bolşy ýaly, 2019-njy ýyl ýurdumyz Garaşsyz Döwletleriň Arkalaşygyna baýlyklyk etdi we onuň çäklerinde birnäçe möhüm çäreler geçirildi. Biziň döwletimiz

2017–2019-njy ýyllarda Araly halas etmegiň halkara gaznasynda başlyklyk etdi we bu jogapkärli wezipäni üstünlikli ýerine ýetirdi.

Milli Liderimiziň sebitiň we dünýä halklarynyň bähbidine öňe sürýän beýik başlangyçlary, oňyn işleri bütin dünýäde ykrar edilýär. Gahryman Arkadagymyza GDA gatnaşygy döwletleriň Ynsanperwer hyzmatdaşlyk boýunça geňşiniň hem-de GDA gatnaşygy döwletleriň Ynsanperwer hyzmatdaşlyk boýunça geňşiniň “Ynsanperwer hyzmatdaşlygy ösdürmekde bitiren hyzmatlary üçin” medaly bilen sylaglanmagy, Ýaponiýanyň Hirosaki uniwersitetiniň “Hormatly doktory” diýen adyň dakylmagy, Özbegistan Respublikasynyň Ylymlar akademiýasynyň Hormatly akademigi diýen ylmy derejäniň berilmegi halkymyzy guwandyrdy. Munuň özi döwlet Baştutanymyzyň dünýäniň ösen ýurtlary bilen medeniýet, ylym we bilim ulgamynda hyzmatdaşlygy ösdürmekde, halklaryň arasynda dostluk gatnaşyklaryny pugtalandyrmakda bitiren şahsy hyzmatlaryna goýulýan aýdyň hormatyň nyşanydyr.

Mähriban Arkadagymyzyň belleýşi ýaly, Türkmenistan dünýä döwletleri, abraýly halkara guramalary bilen hoşniýetli gatnaşyklary ýola goýmak, aýratyn-da, halkara hyzmatdaşlygynyň täze, netijeli ýollaryny we ugurlaryny kemala getirmek boýunça uly tejribe toplady hem-de parahatçylygyň merkezine öwrüldi. Bu bolsa hemişelik Bitaraplyk syýasatynyň aýdyň netijesidir.

Halkara ynsanperwer ylymlary
we ösüş uniwersiteti

Kabul edilen wagty:
2020-nji ýylyň
1-nji iýuly

EDEBIÝAT

1. *Gurbanguly Berdimuhamedow*. Bitarap Türkmenistan. – A.: Türkmen döwlet neşirýat gullugy, 2015.
2. *Gurbanguly Berdimuhamedow*. Bitarap Türkmenistan. – A.: Türkmen döwlet neşirýat gullugy, 2015.
3. Türkmenistan gazetini, 2020-nji ýylyň 15-nji ýanwary.
4. Türkmenistanyň daşary syýasaty we diplomatiýasy žurnaly, 2020-nji ýylyň ýanwar aýy.
5. *Karagew B.* Halkara gatnaşyklarynda Bitaraplyk syýasaty. Ýokary okuw mekdepleri üçin okuw kitaby. – Aşgabat, 2019.
6. Watan gazetini, 2019-njy ýylyň 29-njy oktýabry.

M. Saryyeva

THE PRINCIPLES OF THE POSITIVE NEUTRALITY OF TURKMENISTAN

The article entitled “The principles of the positive Neutrality of Turkmenistan” refers to the policy of Neutrality that Turkmenistan leads, as well as broadly describes the important initiatives that the national Leader is carrying out in the region and in the world to strengthen peace, universal security and ensure stable development.

Under the wise leadership of the Dear President, our country has achieved great development. For the transformation and development of our powerful country in accordance with the tasks set, the main issues are being successfully resolved. Independent Turkmenistan, following the principles of Neutrality, makes a significant contribution to achieving calm and peace in the region and in the world as a whole.

To preserve international peace and security, as well as to strengthen good-neighborly and full-fledged relations in the region and in the world as a whole, ensuring the integrity of borders are the inviolable foreign policy principles of the Turkmen state. Neutrality has given an impetus to international cooperation in the region and the development of good-neighborly relations. In a short period of time, Turkmenistan became known in the international arena as a state that implements a peculiar international foreign policy.

Permanent Neutrality of Turkmenistan is the basis for strengthening stability and harmony in society, developing good friendly and mutually beneficial relations with all countries of the region and the world. Our Dear Motherland, adhering to the principles of Neutrality in international relations, intensively develops friendly relations with the countries of the world and makes a great contribution to the preservation of friendship and stability in the region and in the world.

М. Сарыева

ПРИНЦИПЫ ПОЗИТИВНОГО НЕЙТРАЛИТЕТА ТУРКМЕНИСТАНА

В статье под названием «Принципы позитивного Нейтралитета Туркменистана» говорится о политике Нейтралитета, которую ведет Туркменистан, а также широко описаны важные начинания, которые осуществляет в регионе и в мире Национальный Лидер по укреплению мира, всеобщей безопасности и обеспечению стабильного развития.

Под мудрым руководством уважаемого Президента наша страна достигла большого успеха. Для преобразования и развития нашей могущественной страны, согласно поставленным задачам, успешно решаются основные вопросы. Независимый Туркменистан, следуя принципам Нейтралитета, вносит существенный вклад для достижения в регионе и в целом в мире спокойствия и процветания.

Для сохранения международного мира и безопасности, а также для укрепления в регионе и в целом в мире добрососедских и полноправных отношений, обеспечение целостности границ, являются незыблемыми внешнеполитическими принципами туркменского государства. Нейтралитет дал толчок международному сотрудничеству в регионе и развитию добрососедских отношений. Туркменистан в короткий период на международной арене стал известен как государство, осуществляющее своеобразную международную внешнюю политику.

Постоянный Нейтралитет Туркменистана является основой для укрепления в обществе стабильности и согласия, развитию со всеми странами региона и мира хороших дружественных и взаимовыгодных отношений. Наша страна в международных отношениях придерживаясь принципам Нейтралитета, интенсивно развивает дружественные отношения со странами мира и вносит большой вклад для сохранения в регионе и в мире дружбы и обеспечения стабильности.

HORMATLY PREZIDENTIMIZ GURBANGULY BERDIMUHAMEDOWYŇ «TÜRKMENISTAN – BITARAPLYGYŇ MEKANY» ATLY TÄZE KITABYNDAN

Biziň şu günki bagtyýar durmuşymyz, ýeten belent sepgitlerimiz baky Bitaraplygymyz bilen aýrylmaz baglanyşyklydyr.

* * *

Türkmenistan dünýäde Birleşen Milletler Guramasynyň hemişelik Bitaraplyk hukuk ýagdaýy hakyndaky Rezolýusiýasyny öz Esasy Kanunyna girizen ýeke-täk döwletdir. Bu günki gün bütin dünýä biziň döwletimizi parahatçylyk dörediji ýurt hökmünde tanaýar.

* * *

Garaşsyz, hemişelik Bitarap Türkmenistan döwletimiz ykbaly göterilen mähriban il-ulsumyzyň geçen uzak döwürleriň, eňçeme asyrlaryň dowamynda döreden durmuş binýadynyň esasynda kemala geldi.

* * *

Bitaraplyk syýasatymyz öz ýurdumyza, sebite we dünýä abadançylyk nuruny çaymak bilen biziň bütin bagtly durmuşymyzy berkitmegimiziň daýanjydyr.



A. Gurbandurdyýewa

BITARAP TÜRKMENISTAN – PARAHATÇYLYGYŇ WE ÖSÜŞIŇ KEPILI

Berkarar döwletiň bagtyýarlyk döwründe hormatly Prezidentimiziň ýurdumyzy mundan beýläk-de ösdürmek barada giňden ýaýbaňlandyran maksada okgunly syýasaty netijesinde Türkmenistan dünýä bileleşiginde mynasyp orun eýeledi, halkara giňişliginde parahatçylyk söýüjilikli, hoşmeýilli goňsuçylyk, aç-açanlyk syýasatyny ýöredip, dünýäde uly ynama eýe boldy.

Türkmenistan garaşsyzlygynyň ilkinji günlerinden ählumumy ykrar edilen halkara ýörelgelerinden ugur alyp, dünýäniň ýurtlary we halkara guramalary bilen hoşniýetli, dost-doganlyk gatnaşyklary we deňhukukly hyzmatdaşlygy açmaga girişdi. Türkmenistan ýurt Garaşsyzlygyny alandan soň, 1992-nji ýylyň 2-nji martynda Birleşen Milletler Guramasynyň agzalygyna kabul edildi. Garaşsyz Türkmenistanyň parahatçylyk söýüjilik, oňyn bitaraplyk, “Açyk gapylar” syýasatyny ýöredip başlamagy ýurdumyzyň dünýä bileleşigine işjeň goşulyşyp gitmegine ýardam etdi. 1995-nji ýylyň 12-nji dekabrynda BMG-nyň Baş Assambleýasy tarapyndan “Türkmenistanyň hemişelik Bitaraplygy” atly Kararnama kabul edilip, guramanyň 185 agza-döwletleriniň biragyzdan goldamagy bilen ýurdumyzyň hemişelik Bitaraplyk derejesi resmi taýdan ykrar edildi.

Garaşsyz döwletimiziň binýadynyň berkemeginde Bitaraplyk hukuk derejesiniň örän uly ähmiýeti bardyr. Bitaraplyk, ilkinji nobatda, ýurdumyzda asudalygyň, abadançylygyň, agzybirligiň, jebisligiň höküm sürmegine şert döretdi. Bu bolsa beýleki döwletleriň Türkmenistana ygtybarly hyzmatdaş hökmünde garamagyna, döwletara we halkara gatnaşyklarynyň çalt depginde ösmegine, deňhukuklylyk, özara bähbitlilik esasynda ýurdumyza gönükdirilýän daşary ýurt maýa goýumlaryň düýpli artmagyna ýardam etdi. Türkmenistan özbaşdak ösüş ýoluna gadam goýmak bilen, içeri syýasatda jemgyýetçilik durmuşynyň ähli ugurlarynda düýpli özgertmeleri amala aşyryp, ýurdy gysga taryhy döwürde dünýäniň iň ösen hem öňdebaryjy döwletleriniň hataryna deňleşdirmegi maksat edindi, daşary syýasatda bolsa oňyn bitaraplyk, dünýäniň ähli ýurtlary bilen dostlukly hem-de deňhukukly gatnaşyklaryny berkitmek, ösdürmek ýörelgelerine esaslanýan ugry seçip aldy. Şol maksatlara ýetmegiň ýolunda köp işler edildi. Häzir Türkmenistan hemmetaraplaýyn sazlaşykly ösýän, öz milli ykdysadyýeti, medeniýeti, özbaşdak içeri we daşary syýasaty bilen dünýäde giňden ykrar edilen, bitarap, parahatçylyk söýüji döwlet hökmünde tanalýar. Şunuň bilen baglylykda, milli Liderimiz BMG-nyň Baş Assambleýasynyň mejlislerinde çykyş edip, täze möhüm başlangyçlary öňe sürýär. Hormatly Prezidentimiziň öňe sürýän daşary syýasy başlangyçlary halkara gatnaşyklarynyň şu aşakdaky esasy gurşawlaryny öz içine alýar:

- 1) ählumumy parahatçylygy we howpsuzlygy goramak we berkitmek;

- 2) energiýa howpsuzlygyny üpjün etmek boýunça tagallalary artdyrmak, bu bolsa energetika pudagynda hyzmatdaşlygy işjeňleşdirýär;
- 3) ulag-aragatnaşyk ulgamynda hyzmatdaşlyk;
- 4) ynsanperwer meseleler we adam hukuklary;
- 5) ekologiýa we daşky gurşawy goramak.

Ählumumy parahatçylygy we howpsuzlygy goramak we berkitmek maksady bilen, Türkmenistan daşary syýasy gatnaşyklarynda dünýäniň ençeme döwletleri we halkara guramalary bilen işjeň hyzmatdaşlygy ýola goýdy. Türkmenistan bu gün dünýäniň 147 döwleti bilen syýasy-diplomatik gatnaşyklary alyp barýar. Ýurdumyz halkara guramalaryň 47-siniň agzasy bolup durýar. Häzirki wagtda daşary döwletlerde ýurdumyzyň ilçihanalarynyň, konsullyklarynyň we hemişelik wekilhanalarynyň 38-i hereket edýär. Türkmenistanda hemişelik esasyda ilçihanalaryň, konsullyklaryň 35-i we halkara guramalaryň wekilhanalarynyň 15-i işleýär. Türkmenistan diňe bir öz sebitinde hoşniýetli goňsuçylyk syýasatyny alyp barmak bilen çäklenmän, ähli gyzyklanma bildirýän döwletler bilen şeýle syýasaty durmuşa geçirýär hem-de öz hyzmatdaşlaryny ählumumy abadançylygyň bähbidine bilelikde netijeli işlemäge çagyryýar [3]. Şunuň bilen baglylykda, 2006-njy ýylda Türkmenistanyň Merkezi Aziýanyň beýleki döwletleri bilen bilelikde Gazagystan Respublikasynyň Semipalatinsk şäherinde Merkezi Aziýada ýadro ýaragyndan azat zolagy döretmek hakyndaky şertnama gol çekmegi, Türkmenistanyň BMG-nyň neşeleriniň we psihotrop maddalaryň bikanun dolanyşygyna garşy göreşmek barada kabul edilen halkara konwensiýalara (1961 ý., 1971 ý., 1988 ý.) gatnaşmagy mysal bolup biler [4].

Türkmenistanyň hemişelik Bitaraplygyny durmuşa geçirmegiň ykdysady ugurlary babatda bellesek, onda bu ugurda döwletimiziň alyp barýan syýasaty deňhukukly, hemişelik, özara peýdaly bähbitlerini hormatlamaga esaslanýar. Muňa Türkmenistan döwletimiz dünýä döwletleriniň arasynda arkalaşykly hereket etmegi ýola goýmagyň, parahatçylygy we durnuklylygy saklamagyň örän möhüm guruly hökmünde garaýar.

Özüniň ägirt uly serişde mümkinçiligini tutuş adamzadyň bahbidine peýdalanmaga ymtylýan Türkmenistan bu ugurda anyk ädimleri ätmek bilen, ýangyç-energetika toplumyny düýpli döwrebaplaşdyrmak ýörelgelerine hem-de energiýa serişdelerini dünýä bazarlaryna ýetirmegiň ýollaryny diwersifikasiýalaşdyrmaga esaslanýan bu ugurdaky syýasaty durmuşa geçirýär. Soňky ýyllarda ýurdumyzda ýangyç-energetika serişdeleriniň önümçiliginiň gazylyp alnyşynyň depgini düýpli ýokarlandyryldy, energiýa serişdeleriniň ugradylyş ýollary hem diwersifikasiýalaşdyryldy. Türkmenistan energetika ulgamynda sebit we sebitara ähmiýetli iri taslamalary yzygiderli durmuşa geçirýär. Pudaga ornaşdyrylýan innowasiýalar, şeýle-de häzirki zaman şertlerinde elektrik beketler üçin ýangyjyň iň netijeli we ekologiýa taýdan howpsuz görnüşi bolan ýurtdaky tebigy gazyň ägirt uly gorlary ykdysadyýetiň strategik pudagynyň önünde duran wezipeleri netijeli çözmäge ýardam berýär [2].

Türkmenistanyň yklymyň ýollarynyň çatrygynda geografiki taýdan amatly ýerleşmeginiň artykmaçlyklary ýurdumyzda ykdysady gatnaşyklaryň ösmeginde milli ulag serişdelerinden amatly peýdalanmaga mümkinçilik berýär. Türkmenistany ykdysady we durmuş taýdan ösdürmegiň esasy şerti hökmünde ulag düzüminiň köpugurly ýollaryny döretmegiň hormatly Prezidentimiz Gurbanguly Berdimuhamedowyň alyp barýan döwlet syýasatynyň ileri tutulýan ugurlarynyň biri bolup durýar. Şol syýasat ýurdumyzyň durmuş-ykdysady taýdan okgunly ösmegine hem-de ählumumy abadançylygyň bähbidine giň sebit we halkara hyzmatdaşlygyny

ýola goýmaga gönükdirilendir. Bu ulgamda milli Liderimiziň başyny başlan giň gerimli taslamalarynyň çäginde halkara ulag-üstaşyr geçelgeleriniň döredilmegine aýratyn üns berilýär. Beýik Ýüpek ýolunyň ugurlary geçen ýurdumyzyň amatly geografik ýagdaýyny nazara alanynda, Türkmenistan dünýä kommunikasiýalar giňişliginiň möhüm halkasy bolup durýar. Täze taryhy döwürde yklymüsti ýollaryň merkezi hökmünde onuň ähmiýeti has-da artdy. Olaryň hatarynda Merkezi Aziýa we Hazar deňziniň giňişligindäki ýurtlar üçin strategik ähmiýete eýe bolan Türkmenbaşydaky Halkara deňiz portunyň (2018 ý.), Serhetabat-Turgundy demir ýolunyň (2018 ý.), Türkmenabat şäherindäki Halkara howa menziliň açylyp ulanylmaga berilendigini agzamak bolar.

Hormatly Prezidentimiziň alyp barýan öndengörüjilikli daşary syýasatynyň baş ugry bolan Bitaraplyk syýasaty bütin dünýäde parahatçylygy pugtalandyrmaga, Merkezi Aziýa sebitinde geosyýasy deňagramlylygy saklamaga, howpsuzlygy we durnuklylygy berkitmäge, ykdysady ösüşiň durnuklylygyny üpjün etmäge gönükdirilendir. Şeýle möhüm başlangyçlaryň amal edilmeginde hormatly Prezidentimiziň taýsyz tagallalary bilen 2007-nji ýylyň 10-njy dekabrynda Aşgabat şäherinde BMG-niň Öňüni alyş diplomatiýasy boýunça sebit merkeziniň döredilmeginiň hem ähmiýeti ýokary boldy. Merkeziň işiniň möhüm ugurlarynyň hatarynda ýaragsyzlanmak, Owganystandaky ýagdaýy syýasy taýdan düzgünleşdirmek, halkara terrorçylygyna garşy göreş alyp barmak, ekologiýa howpsuzlygyny üpjün etmek, Aral deňzi sebitinde durmuş-ykdysady ýagdaýy gowulandyrmak we ş.m. meseleler bar.

Daşky gurşawy goramak, tebigy gurlary aýawly ulanmak we ekologiýa howpsuzlygyny üpjün etmek döwlet syýasatynyň ileri tutulýan ugurlarydyr. Türkmenistan BMG-nyň Baş Assambleýasynyň 70-nji mejlisinde kabul edilen 2030-njy ýyla çenli Durnukly ösüş maksatlaryny işläp düzmäge işjeň gatnaşdy. Täze resminama howanyň maýlamagy, daşky gurşawyň ýagdaýyny gowulandyrmak, durnukly sarp ediş we parahatçylyk ýaly meseleleriň çözgüdini göz önünde tutýar. Türkmenistan döwletimiz 148 wezipeleri hem-de 193 görkezijileri öz içine alýan Durnukly Ösüş Maksatlarynyň 17-siniň ählisini kabul eden ilkinji döwletleriň biridir.

Türkmenistan häzirki döwürde BMG-nyň Ösüş maksatnamasy, şol guramanyň Daşky gurşaw baradaky maksatnamasy, Ählumumy ekologiýa gaznasy hem-de beýleki abraýly halkara düzümler bilen milli we sebit derejerinde maksatnamalaryň 10-syny amala aşyrýar. Hormatly Prezidentimiz şu ulgamda birnäçe başlangyçlary öňe sürdi. Olaryň hatarynda Aşgabatda Merkezi Aziýada howanyň üýtgemegi bilen bagly bolan tehnologiýalar boýunça sebit merkezini açmak, BMG-nyň Araly halas etmek boýunça ýörite maksatnamasyny işläp taýýarlamak, Hazar sebitinde daşky gurşawy goramak meselelerine seretmek we degişli teklipleri işläp taýýarlamak bellenildi [1].

Şeýlelikde, Berkarar döwletiň bagtyýarlyk döwründe Türkmenistanyň hemişelik Bitaraplygy ýurdumyzyň ähli ugurlarda giň mümkinçiliklerini dabaralandyrmak, onuň dünýä yüzündäki abraý-mertebesini mundan beýläk-de berkitmek, dünýäde syýasy durnuklylygy saklamak we hemmetaraplaýyn goldamak, ählumumy parahatçylygy, howpsuzlygy pugtalandyrmak, hoşniýetli goňsuçylyk, dostluk we hyzmatdaşlyk gatnaşyklaryny ösdürmek boýunça giň ýol açýandygy aýan edildi.

Türkmenistanyň Döwlet energetika
instituty

Kabul edilen wagty:
2020-nji ýylyň
22-nji iýuny

EDEBIÝAT

1. Türkmenistanyň Prezidenti Gurbanguly Berdimuhamedowyň Türkmenistanyň Halk Maslahatynyň ikinji mejlisinde eden çykyşy. // Türkmenistan gazetini, 2019-njy ýylyň 20-nji sentýabry.
2. Türkmenistanyň gurluşyk we energetika toplumyny ösdürmegiň 2019–2025-nji ýyllar üçin maksatnamasy. – A., 2019.
3. Türkmenistan – Birleşen Milletler Guramasy: parahatçylyk, howpsuzlyk we durnukly ösüş ugrundaky hyzmatdaşlyk. // Diýar žurnaly, №4, 2019.
4. Işjeň gatnaşyklaryň netijesi. // Mugallymlar gazetini, 2012-nji ýylyň 10-njy dekabry.

A. Gurbandurdyyeva

NEUTRAL TURKMENISTAN – A GUARANTEE OF THE PEACE AND DEVELOPMENT

In the article the main ways of the materialization of the status of the Permanent Neutrality of Turkmenistan, as well as foreign policy initiatives put forward by our esteemed President and covered the main environments are studies. The real materialization of these initiatives became the development of energy and shaping transcontinental trade-economic and transport-communication ways, expansion friend and mutually beneficial relations with all state of the world and etc.

A. Гурбандурдыева

НЕЙТРАЛЬНЫЙ ТУРКМЕНИСТАН – ГАРАНТ МИРА И РАЗВИТИЯ

В статье рассмотрены основные направления претворения статуса постоянного нейтралитета Туркменистана, а также выдвигаемые Уважаемым Президентом внешнеполитические инициативы, которые охватывают основные сферы международного взаимодействия. Реальным претворением в жизнь этих инициатив стало развитие энергетики и формирование трансконтинентальных торгово-экономический и транспортно-коммуникационных путей, расширение дружественных и взаимовыгодных отношений со всеми государствами мира и т.п.



O. Taganow, Y. Ulukow

BITARAPLYK WE SERHET GORAGY

Türkmenistanyň Prezidenti “Türkmenistanyň hemişelik Bitaraplygynyň kökleri halkymyzyň münýylyklara uzaýan taryhyndan gözbaş alýar. Hoşmeýilli Bitaraplyk ata-babalarymyzyň ädimme-ädim sünnäläp gelen iňňän ynsanperwer ýol-ýörelgeleriniň biridir. Bu ajaýyp ýörelge täzedan dikeldilip, sekiz asyryň döwletsizliginden soň berkarar edilen Türkmen döwletiniň syýasatyna esas edilip alyndy” [1] diýip nygtaýar.

Hakykatdan hem türkmen halkynyň geçmişine göz aýlanyňda, sabyr-takatly, nämäniň nämedigine anyk göz ýetirmän meseleleriň güýç ulanmak ýoluny saýlamaýan, dawa-jenjelli meseleleri hem gepleşikler (töwellalar) bilen çözmäge synanyşýan halky görýäris. Muňa mysal edip, Şükür bagşynyň, Amangeldi Gönübeğiň hereketlerini getirmek bolar. Beýik seljuklar döwründe hem haýsydyr bir döwletiň beýleki döwlet bilen barlyşyksyz dawasy bar bolsa, seljuklaryň tabynlygyna geçip, beýleki döwletiň howpundan öz döwletini aman saklaýar. Çünki seljuk türkmenleri öz garamagyndaky raýatlara deň göz bilen garapdyr.

Ýokarda aýdylanlara hormatly Prezidentimiziň “Türkmenleriň beýleki halklar bilen gatnaşyk edenlerinde mydama özara düşünişmek we ynanyşmak ýörelgelerinden ugru alandyklaryna taryh şaýatlyk edýär. Türkmen halky hemişe-de islendik jedelli meseläni çözmegiň, ilki bilen, parahatçylykly ýoluny öňe sürüpdir. Şu ýagdaýlara salgylanyp, taryhymyzyň özi şonda bize çylşyrymly ýagdaýdan çykmanyň dogry ugruny görkezdi. Netijede bolsa, türkmen halky geljekki ösüşleriniň ýeke-täk dogry ýoluny saýlap aldy. Hut türkmen halkynyň münýylyklara uzaýan taryhynyň özi Garaşsyz Türkmenistanyň täze, özbaşdak syýasy ugry saýlamagyny öňünden kesgitledi. Biz şonda ýalňyşmadyk. Biziň saýlan garaşsyz ösüş ýolumyz türkmen döwletliligini, bitewi halk hökmündäki ornumyzy, milli özbaşdaklygymyzy saklap galmaga mümkinçilik berdi. Bu ýoly biz häzir hem dowam etdirýäris, oňa mydama wepaly hem bolarys” [2] diýip aýdan sözleri şaýatlyk edýär.

Taryhdan bilşimiz ýaly, türkmenler Beýik Ýüpek ýolunyň hereket eden döwründe hem bu ýoluň ugrunda parahatçylygy we asudalygy berjaý etmek üçin öz üstlerine borç alan halkdyr. Häzirki Türkmenistanyň çäkleri Beýik Ýüpek ýolunyň çatrygynda ýerleşipdir. Şonuň üçin hem dünýäniň ösen medeniýetiniň türkmenlere gelmegine doly mümkinçilik bolupdyr we ösen medeniýetiň gözleginde bolan türkmenler ony tapypdyrlar. Türkmenler parahtsöýüji halk bolmak bilen, olar parahatçylykly durmuşyň we zähmetiň hözürini görmek isläpdirler. Daňdanakan söweşinden soň türkmen halkynyň taryhynda uly öwrülişik başlanýar. 100 ýyldan gowrak höküm süren Seljukly türkmen döwleti döreýär. Seljukly türkmen döwleti tä Bagdatdan Merkezi Aziýa çenli bolan aralykda hökümdarlyk edip, türkmeniň adyny jahana ýaýyyp, sebitdäki ähli halklaryň ykbalyna deň göz bilen garap, medeniýeti ösdürmek, ýollar, köprüler,

metjitler, kerwensaraýlar gurdurmak işleri bilen meşgul bolupdyrlar [3]. Mälim bolşy ýaly, hemişelik bitaraplyk hukuk ýagdaýyna eýe bolan döwlet, öz üstüne alan halkara borclaryna laýyklykda harby bileleşiklere we soýuzlara, döwletara harby birleşiklerine gatnaşmaýar. Şonuň ýaly-da ol ýadro, himiki we bakteriologiýa ýaraglaryny we köpçülikleýin gyryş ýaraglarynyň gaýry görnüşlerini edinmeýär, öndürmeýär, ýaýratmaýar we olaryň garşysyna çykyş edýär, öz çäklerinde, döwletleriň bähbitlerine we olaryň howpsuzlygyna wehim saljak beýleki daşary ýurt döwletleriniň harby bazalaryny ýerleşdirmegi ret edýär, bütin dünýäde parahatçylygy we howpsuzlygy üpjün etmek maksatlaryndan ugur alyp, ýaragsyzlandyrmak meseleleri bilen bagly dürli maksatnamalaryň işlenilip düzülmegini goldaýar we oňa işjeň gatnaşýar, şeýle hem döwletleriň arasyndaky özara ylalaşykly gatnaşyklary ýola goýmaklyga ýardam edýär. Hemişelik bitaraplykdan gelip çykýan borçlar, diňe bir uruş döwründe däl-de eýsem parahatçylyk döwründe hem amala aşyrylýar. Ýöne bu diýildigi, hemişelik bitaraplyk hukuk ýagdaýyna eýe bolan döwletiň öz-özünü goramak hukugyndan mahrum edilýär diýildigi däldir. Çünki islendik ýagdaýda-da, özbaşdaklygyna eýe bolan döwlet öz üstüne edilen dürli agressiýalardan we ýaragly çaknyşyklardan goranmaklyga doly hukuklydyr [4].

Türkmenistan garaşsyzlygyny alandan soňra öz çäginde, şonuň ýaly hem dünýäde parahatçylygy berkarar etmek barada çynlakaý aladalar edip başlady. Beýleki döwletleriň içki işlerine gatyşmazlyk, dawa-jenjellerden gaça durmak ýörelgesine eýerdi. Biziň ýurdumyz 1992-nji ýylyň 10-njy iýulynda Finlýandiýanyň Helsinki şäherinde geçen Ýewropada Howpsuzlyk we Hyzmatdaşlyk guramasynyň Maslahatynyň agza ýurtlarynyň geçiren duşuşygyna gatnaşyp, dünýä ýurtlary bilen hoşniýetli hyzmatdaşlyk etjekdigi we daşary syýasatda beýleki döwletleriň içkerki işine gatyşman, oňyn hemişelik Bitaraplyk ýoluny özünüň ýörelgesi hökmünde saýlap alýandygy barada beýan edýär. 1995-nji ýylyň 15-nji martynda Pakistanyň paýtagty Yslamabat şäherinde geçen Ykdysady Hyzmatdaşlyk Guramasyna (YHG) agza ýurtlaryň Döwlet Baştutanlarynyň III duşuşygynyň jemleri boýunça kabul edilen Yslamabat Jarnamasy Türkmenistanyň Bitaraplyk hukuk ýagdaýynyň ykrar edilmesiniň syýasy hem-de hukuk taýdan sebit we halkara derejesinde ygtybarly hukuk binýady bolup hyzmat etdi [5, 286-287 s.].

Bu sammitde Türkmenistan hemişelik bitarap döwlete bildirilýän borçlary öz üstüne almak we halkara gatnaşyklarynda ýüze çykýan meseleleri gepleşikler arkaly çözmek maksadyna eýerip, sebitde ylalaşdyryjy merkez hökmünde çykyş etmek barada resmi Beýannamany ygılan etdi. Türkmenistanyň hemişelik Bitaraplyk hukuk ýagdaýyna eýe bolmagynda Ykdysady Hyzmatdaşlyk Guramasynyň hem-de Goşulyşmazlyk Hereketiniň orny uly ähmiýete eýedir.

Goşulyşmazlyk Hereketi özüniň daşary syýasat ugrunyň esasyny harby syýasy bileleşiklere we birleşmelere gatnaşmaýandygyny ygılan eden döwletleri öz hataryna goşýar, oňa goşulan döwletler bolsa Birleşen Milletler Guramasynyň agzasy hasap edilýär.

1995-nji ýylyň 20-nji oktyabrynda Kartahena şäherinde (Kolumbiýa) Goşulyşmazlyk Hereketine gatnaşyjy ýurtlaryň döwlet we hökümet baştutanlarynyň II maslahaty bolup geçdi we onuň Jemleýji resminamasynda bu guramanyň agzalary bolup durýan döwletler (113 döwlet) Türkmenistanyň saýlap alan hemişelik Bitaraplyk ugruny biragyndan goldadylar. Tutanýerlilik bilen geçirilen syýasy-diplomatik işleriň netijesinde 1995-nji ýylyň 12-nji dekabrynda Birleşen Milletler Guramasynyň Baş Assambleýasynyň ýörite Kararnamasy bilen Türkmenistanyň ygılan eden hemişelik Bitaraplyk halkara-hukuk ýagdaýy ykrar edildi.

Arkadag Prezidentimiz Beýik Ýüpek ýollarynyň tejribelerini sapak edinip ýurdumyzdan dünýäniň çar tarapyna uzap gidýän gaz geçirijileri, üstaşyr geçýän demir we gara ýollary gurdurýar. Bu edilýän hereketler, alnyp barylýan oýlanyşykly tutumlar Türkmenistan

Watanymyzyň Bitaraplyk hukuk ýagdaýyny ösdürýär, şonuň bilen bir hatarda bolsa ýurdumyzyň we onuň çäkleriniň goragyna täsirini ýetirýär. Bu diýildigi Türkmenistan Watanymyzda birek-birege bähbitli desgalary, ýollary, sagaldyş we dynç alyş edaralaryny gurmak, serhetde döwletleriň üstünden geçýän derýalaryň suwundan ylalaşykly peýdalanmak, Hazar deňzini diňe parahatçylykly maksatlar üçin ulanmak syýasatyny ýöretmek, sporty we syýahatçylygy ösdürmek, medeni gatnaşyklary ýola goýmak, milli arş gämisini äleme çykarmak, dünýäniň çar künjündäki türkmenler bilen ynsanperwer gatnaşyklary saklamak we ş.m.-ler arkaly bitaraplygy ösdürmek diýiligidir.

Ýurdumyzyň bitaraplyk hukuk ýagdaýy “Goranmak hakynda” hem-de “Türkmenistanyň Döwlet serhedi hakynda” Türkmenistanyň kanunlarynda, şeýle hem Garaşsyz, hemişelik Bitarap Türkmenistanyň Harby doktrinasynda öz beýanyny tapýar. Şu agzalan hukuk namalaryň esasynda hem döwlet serhedimiziň goragy amala aşyrylýar. Döwletimiziň alyp barýan “Bitaraplyk”, “Açyk gapylar”, “Hoşniýetli goňsuçylyk gatnaşyklary” ýaly syýasatlary biziň ýurdumyzyň dünýä döwletleri bilen jedelli gatnaşyklary däl-de, hoşniýetli, özara bähbitli gatnaşyklary ýola goýmagyna, şonuň bilen bir hatarda bolsa beýleki döwletler tarapyndan serhetde jedelli meseleleriň emele getirilmeginiň önüni almaga ýardam berýär. Bu bolsa ýurdumyzyň mukaddes serhediniň ygtybarly goralmagyna özüniň oňyn täsirini ýetirýär.

Türkmenistanyň Serhet
instituty

Kabul edilen wagty:
2020-nji ýylyň
14-nji iýuly

EDEBIÝAT

1. *Gurbanguly Berdimuhamedow*. Ösüşiň täze belentliklerine tarap. I tom. – A.: Türkmen döwlet neşirýat gullugy, 2009.
2. *Gurbanguly Berdimuhamedow*. Bitarap Türkmenistan. – A.: Türkmen döwlet neşirýat gullugy, 2015.
3. Türkmenistanyň taryhy. – Aşgabat, 2011.
4. Türkmenistanyň konstitusiýa hukugy. – Aşgabat, 2012.
5. *Süleymanow S.* Bagtyýarlyk waspnamasy. – A.: Ylym, 2013.

O. Taganov, I. Ulukov

NEUTRALITY AND BORDER PROTECTION

The status of neutrality of our country is enshrined in the Constitution and Military Doctrine of Turkmenistan, as well as in the laws “On Defense” and “On State Border of Turkmenistan”. The policy pursued by our state, based on the principles of “Neutrality”, “Open Door” and “Good Neighborly Relations”, is aimed at establishing good mutually beneficial relations of our state with the countries of the world, and helps to prevent disputed relations, as well as cross-border disputes with other states.

O. Таганов, И. Улуков

НЕЙТРАЛИТЕТ И ЗАЩИТА ГРАНИЦ

Статус нейтралитета нашей страны закреплён в Конституции и Военной доктрине Туркменистана, а также в законах Туркменистана «Об обороне» и «О государственной границе Туркменистана». Проводимая нашим государством политика, основанная на принципах «Нейтралитета», «Открытых дверей» и «Хороших добрососедских отношений», направлена на установление хороших взаимовыгодных отношений нашего государства со странами мира и помогает предотвратить спорные взаимоотношения, а также трансграничные споры с другими государствами.



M. Annamammedowa

TÜRKMENISTANYŇ BITARAPLYGY YKDYSADY ÖSÜŞIŇ ÖZENIDIR

Türkmenistanyň Prezidenti
Gurbanguly BERDIMUHAMEDOW:

“Özüniň hemişelik Bitaraplyk ýörelgelerine eýerýän Türkmenistan halkara giňişlikde syýasy, söwda-ykdysady we medeni-ynsanperwer gatnaşyklary ösdürmäge uly goşant goşýar [1].

Hemişelik Bitaraplygymyzyň şanly 25 ýyllyk toýuna barýan Garaşsyz ýurdumyz ykdysadyýetiň ähli ugurlary boýunça uly ösüşleri gazanyp, dünýäde ýokary depginler bilen ösýän ýurtlaryň birine öwrülýär.

Hormatly Prezidentimiziň belleýşi ýaly, Bitarap Türkmenistan döwletimiziň çäryk asyryň dowamynda medeniýetde, ykdysadyýetde, halkara gatnaşyklarda, ylymda, bilimde, saglygy goraýyşda we beýleki ugurlarda gazanan ýokary netijeleri dünýä döwletleri üçin nusgalykdyr. Bu ýokary netijeler ýene-de bir gezek saýlanyp alnan ýoluň dogrudygyny, ylmy taýdan esaslandyrylandygyny ähli aýdyňlygy bilen subut edýär.

Sözümüz gury bolmaz ýaly, anyk mysallara salgylanalyň. Türkmenistanyň Ministrler Kabinetiniň üstümizdäki ýylyň 7-nji fewralynda geçirilen giňişleýin mejlisinde ýurdumyzyň 2019-njy ýylda durmuş-ykdysady taýdan ösüşiniň jemlerine garaldy we 2020-nji ýylda öňde duran wezipeler kesgitlenildi.

Türkmenistanyň ykdysady ösüşi ýokary depginde saklanýar. Munuň şeýledigini esasy makroykdysady görkeziji bolan jemi içerki önümiň ösüşiniň 6,3 göterim derejesinde saklanyp gelyänliginden hem görmek bolýar. Ykdysadyýetiň ähli pudaklarynda diýen ýaly, önümçilik meýilnamalary öz wagtynda doly derejede ýerine ýetirilýär. Bu öz gezeginde ýurdumyzyň esasy maliýe resminamasy bolan Döwlet býujetiniň deňeçerligini üpjün etmäge ähli amatlyklary döredýär [4].

Döwlet býujeti döwlet wezipeleridir işlerini maliýe taýdan üpjün etmek üçin niýetlenen pul serişdeleriniň emele getirilmeginiň we sarp edilmeginiň möhüm maliýe resminamasydyr. Islendik döwletiň öz wezipelerini ýerine ýetirip bilmegi üçin býujetde zerur maliýe serişdeleriniň toplanmagy möhim şert bolup durýar [2].

Mälim bolşy ýaly, döwlet býujeti umumy döwlet salgytlaryndan, esasan hem goşulan baha üçin salgytdan, peýdadan alynýan salgytdan we ýerasty baýlyklaryndan peýdalanmak üçin salgytdan we beýleki salgyt, ýygym geçirmeleriň hem-de hökmany tölegleriň hasabyna emele gelýär. Ýurdumyzyň ykdysady ösüşiniň ýokary depginleri, maýa goýum işjeňliginiň ýokarlanmagy we dünýä tejribesini we öňdebaryjy tehnologiýany önümçilige ornaşdyrmagyň

hasabyna haryt öndürijileriň çykdaýjylarynyň peselmegi ýurdumyzyň Döwlet býujetine gelýän girdejileriniň has artýandygyna şaýatlyk edýär.

Şu ýylyň 1-nji ýanwaryndaky ýagdaýa görä, Döwlet býujetiniň girdeji bölegi 100,6 göterim, çykdaýjy bölegi 99,9 göterim ýerine ýetirildi. Çykdaýjylaryň esasy bölegi ilatyň durmuş ugruny maliýeleşdirmäge gönükdirildi. Ýurdumyzyň maliýe-bank ulgamynyň işjeňligini zýygiderli ýokarlandyrmaga aýratyn ähmiýet berilýär. Munuň özüne ýeterlik sebäbi bar. Bu ulgamyň işiniň talabalaýyk ýola goýulmagy diňe bir ykdysadyýetiň goşmaça maliýe serişdelerine islegini kanagatlandyrmak bilen çäklenmän, eýsem durnukly ösüşi hem üpjün edýär. 2018-nji ýyl bilen deňeşdirilende, geçen ýyl ýurdumyzyň banklary tarapyndan berlen karzlaryň umumy möçberi 9,7 göterim, döwlete degişli bolmadyk ulgama berlen karzlaryň möçberi 28,3 göterim, hususy önüm öndürijilere berlen karzlaryň möçberi 11,3 göterim ýokarlandy [4].

“Türkmenistanyň 2020-nji ýyl üçin Döwlet býujeti hakynda” Türkmenistanyň Kanuny ykdysadyýetimiziň depginli ösüşini üpjün etmekde we halkymyzyň ýaşaaýuş-durmuş derejesini ýokarlandyrmakda wajyp orun tutýar. Çünki bu Kanun esasynda Döwlet gaznasyna maliýe serişdeler jemlenip, olar ykdysadyýeti ösdürmäge, obadyr şäherleri döwrebaplaşdyrmaga we abadanlaşdyrmaga, häzirki zaman täze binalary gurmaga we enjamlary almaga, Döwlet maksatnamalary we iri möçberli maýa goýum taslamalary amala aşyrmaga, durmuş-medeni we beýleki çäreleri maliýeleşdirmäge, halkyň maddy hal-ýagdaýyny has-da gowulandyrmaga we raýatlarymyzyň durmuş taýdan goraglylygyny üpjün etmäge gönükdirilýär.

“Türkmenistanyň 2020-nji ýyl üçin Döwlet býujeti hakynda” Türkmenistanyň Kanuny esasynda zähmet haklary, pensiyalar, döwlet kömek pullary we talyp haklary Türkmenistanyň Döwlet býujetiniň çykdaýjylarynyň goralan maddalary diýip belenildi, ýagny zähmetsöýer halkymyz, hormatly dynç alyşdaky ýaşullarymyz, şol goldawlara mätäç raýatlarymyz we talyp ýaşlarymyz üçin şol tölegler Döwlet tarapyndan kepillendirildi. Bu bolsa, hormatly Prezidentimiziň “Döwlet adam üçindir” diýen şygarynyň iş ýüzünde durmuşa geçirilýändigine şaýatlyk edýär [3].

Ykdysadyýetiň maliýe mümkinçiliginiň ýokarlanmagy ýurdumyzda kabul edilen “Türkmenistanyň Prezidentiniň ýurdumyzy 2019–2025-nji ýyllarda durmuş-ykdysady taýdan ösdürmegiň Maksatnamasyny” üstünlikli ýerine ýetirmekde zerur bolan ähli şertleri döredýär. Ýurdumyzda işjeň maýa goýumyň möçberi artyp, düzümi kämilleşdirilýär.

Bitarap Türkmenistanyň ykdysadyýetiniň sanly ulgama geçirilýän döwründe dünýä döwletleri bilen köpugurly gatnaşyklar ýola goýulýar. Döwrebap ýokary netijeli çözgütler kabul edilýär. Türkmenistan özüniň Bitaraplyk derejesine eýe bolan ilkinji günlerinden başlap, “Açyk gapylar” syýasatyny yglan etdi. Şeýlelikde, Bitarap Türkmenistan dünýä döwletleri bilen köpugurly, giň gerimli, taraplar üçin bähbitli gatnaşyklary ýola goýdy. Häzirki wagtda hemişelik Bitarap Türkmenistan dünýäniň 150-ä golaý döwleti bilen diplomatik gatnaşyklary, 47 sany abraýly halkara guramalar bilen hyzmatdaşlygy ýola goýdy. Şeýle toplumlaýyn işjeň gatnaşyklaryň ýola goýulmagy diňe bir milli ykdysadyýetiň ösüşine oňyn täsirini ýetirmän, eýsem sebitiň we dünýäniň ykdysady ösüşine hem oňyn täsir edýär [4].

Bitarap Türkmenistanyň halkara maliýe guramalar bilen işjeň hyzmatdaşlygynyň ýola goýulmagy netijesinde, ýurdumyzda amala aşyrylýan halkara maýa goýum taslamalarynyň maliýe üpjünçiligini ýokarlandyrmak bilen bir hatarda, ol taslamalaryň öz wagtynda, ýokary hilli ýerine ýetirilmegi üpjün ediler. Şeýle hem ýurdumyzyň maliýe-bank ulgamynda hyzmatlaryň täze görnüşlerini müşderilere hödürlemek we sanly ulgama geçmek işini tizleşdirer.

Şeýle hem, hemişelik Bitarap Türkmenistan milletiň intellektual gymmatlyklaryny doly ýüze çykarmagy, dünýäniň ösen döwletleriniň ylym-bilim ulgamy bilen işjeň gatnaşyklary ýola goýmagy üns merkezinde saklaýar we bu ugra uly möçberli maliýe serişdeleri gönükdirilýär. Şeýle amatly şertleriň döredilmegi ösüp gelýän ýaş nesliň ylymly, bilimli, giň dünýägaraýyşly hünärmenler bolup ýetişmegine giň mümkinçilik berýär.

Türkmen döwlet maliýe instituty

Kabul edilen wagty:

2020-nji ýylyň

15-nji awgusty

EDEBIÝAT

1. Türkmenistan gazetini, 2020-nji ýylyň 30-njy marty.
2. *Muhanow A., Durdyýew M., Wekilow S.* Döwlet býujeti. – A., 2012.
3. Aşgabat gazetini, 2019-njy ýylyň 3-nji dekabry.
4. Metbugat.gov.tm.

M. Annamammedova

THE NEUTRALITY OF TURKMENISTAN IS THE HEART OF ECONOMIC DEVELOPMENT

On the eve of the 25th anniversary of our Permanent Neutrality, the economy of our Independent country has made great strides in all areas and is becoming one of the fastest growing countries in the world. As noted by the President, the achievements of our Neutral Turkmenistan in the fields of culture, economy, international relations, science, education, healthcare and other areas over the past quarter century are exemplary for the world. These high results once again prove with all clearness that the chosen path is right, scientifically justified.

Turkmenistan's economic growth is stagnating. This can be seen in the fact that GDP growth, which is the main macroeconomic indicator, remains at 6,3 percent, in almost all sectors of the economy, production plans are fully implemented in a timely manner. This, in turn, creates all the conditions for ensuring the balance of the State budget, which is the main financial document of our country.

M. Аннамухаммедова

НЕЙТРАЛИТЕТ ТУРКМЕНИСТАНА – ОСНОВА ЭКОНОМИЧЕСКОГО РАЗВИТИЯ

Накануне 25-ой годовщины постоянного Нейтралитета Туркменистана экономика нашей независимой страны добилась больших успехов во всех областях и становится одной из самых быстроразвивающихся стран мира. Успехи нашего Нейтрального государства в области культуры, экономики, международных отношений, науки, образования, здравоохранения и других областях, достигнутые за последние четверть века, являются образцом для всего мира. Эти высокие результаты со всей очевидностью доказывают, что избранный нашим государством путь является правильным, научно обоснованным.

Экономический показатель Туркменистана демонстрирует устойчивый рост. Это видно по тому факту, что рост ВВП, который является основным макроэкономическим показателем, стабильно остается на уровне 6,3 процента. Практически во всех секторах экономики производственные планы выполняются полностью и своевременно. Это, в свою очередь, создает все условия для обеспечения сбалансированности государственного бюджета, являющегося основным финансовым документом страны.



O. Baýramowa

ÇEPER EDEBIÝATDA BITARAPLYGYŇ WASPY

Hormatly Prezidentimiziň parasatly ýolbaşçylygynda Berkarar döwletimiziň bagtyýarlyk döwründe ýurdumyzyň beýleki ugurlary bilen bir hatarda edebiýatyň ösmegi üçin hem ähli şertler döredildi.

Türkmen edebiýatynyň Hak Hossary hormatly Prezidentimiz Gurbanguly Berdimuhamedow çeper söze, onuň kerem-keramatyna aýratyn sarpa goýýar. Mähriban Arkadagymyz jemgyýetiň gurluşynyň aňýet babatda kämilleşmeginde we onuň özgermeginde çeper edebiýata örän uly ornuň degişlidigini hemişe tekrarlaýar. Gahryman Arkadagymyz bu ugurda asyrlara barabar işleri alyp barýar. Bu günki gün söz ussatlaryna goýulýan bimöçber sarpa, çäksiz hormat olary täze-täze eserleri döretmäge ruhlandyrýar. Hormatly Prezidentimiziň hut özi bu ugurda birnäçe ajaýyp eserleri döretmek bilen kämil görüm-görelde görkezýär.

Halkymyzyň ruhy-taryhy keşbini şöhlendirýän türkmen edebiýaty Garaşsyzlyk döwründe düýbünden täze mazmuna, täze görnüşe eýe boldy. Milli Galkynyş bilen ruhlanan ýazyjy-şahyrlarymyz, dramaturglardyr publisistlerimiz türkmen edebiýatynyň ähli žanrlarynda özboluşly ruhly eserleri dörediler. Olaryň eserlerinde ata Watanymyzyň, milli Garaşsyzlygymyzyň, baky Bitaraplygymyzyň waspy täze röwüşde şöhlendi. Mahlasy, Garaşsyzlyk döwründe türkmen edebiýaty millilik we erkinlik ruhunda kemala gelip, ümzügini ruhubelent edebiýata tarap gönükdirdi.

“Türkmenistan – Bitaraplygyň mekany” ýylynda ruhubelent edebiýatyň esasy daýanç sütünleriniň biri hasaplanylýan türkmen bitaraplygynyň çeper beýany barada gürrüň etmek muwapykdyr. Sebäbi hormatly Prezidentimiziň ösüşi we parahatçylygy rowaçlandyrýan ynsanperwer daşary syýasatynyň Ýer ýüzünde dabaralanýan günlerinde şeýle şöhratly, ruhy-taryhy pursatlaryň şaýatlary bolýan halkymyzyň ýürek buýsançlary, onda-da şahyranahyjuwa, egsilmez joşguna beslenen ýazyjy-şahyrlarymyzyň kalp owazlary özüniň tereňligi, hoş owazlylygy, gulaga ýakymlylygy bilen ynsan kalbyny bipolar goýmaýar.

Türkmenistanyň Gahrymany G. Şagulyýewanyň:

Şeýle bir belende göterilendir,
Döwrüň şöhraty, döwrüň şany.
Ösüşler Arkadag ogly bilendir,
Türkmenistan – Bitaraplyk mekany –

diýen setirleri bolsa halkyň ýürek sesi bolup, batly ýaňlanýar [10].

Hormatly Prezidentimiziň pähim-parasady, oýlanyşykly tagallalary bilen ata ýurdumyz Türkmenistan dünýä halklarynyň arzuwlaýan mekanyna öwrüldi. Gahryman Arkadagymyzyň

Çelgisi hoşniýet,
ili hoşamaý
Türkmenleriň bitaraplyk ýolunyň
Ýedi yklym içre ykrarydyr bu!
Ruhy galkyp arka-arka pederleň,
Eýýamlardan eýýamlara ýetirlen
Nesilleriň belent ykbalydyr bu! [8].

Dogrudan hem, Hormatly Prezidentimiziň belleýşi ýaly: **“Biziň döwletimiziň oňyn Bitaraplyk hukuk ýagdaýynda onuň müňýyllyklaryň dowamynda kemala gelen taryhy hakydasy, psihologiýasy, milli aň-düşünjesi öz beýanyny tapdy”** [4]. Şu jähetden seljerenimizde, türkmençilige mahsus dogry sözlülük, sözüňde tapylmak, sypaýylyk, myhman-söýerlik, kişi zadyna el gatmazlyk, göz dikmezlik, bir işiň başy tutulanda geňşmeklik, maslahatlaşmaklyk, töwella barmaklyk, bir meseläni ylaşdyryjylyk, parahatçylyk ýoly bilen çözmeklik, ýaşululardan ak pata almaklyk, Watany gözüň göreji deýin goramaklyk, ene topragyňy harlamazlyk ýaly halkymyzyň asylyly ahlak sypatlary türkmen Bitaraplygynyň hem düýp mazmunyny düzýändir.

Hormatly Prezidentimiziň: **“Taryhyň berýän sapakalarynda we halkara gatnaşyklarynyň tejribesinde dünýä döwletleriniň döwrüň möhüm meselelerini çözmäge ylaşykly we ulgamaýyn hyzmatdaşlyk etmek arkaly çemeleşmelerinde gowy netije gazanýandyklaryny aýdyň görkezýän mysallar az däl.**

Şoňa görä-de, biziň “Ösüş arkaly parahatçylyk” diýen ýörelgämiz iş otagynda dörän howaýy pelsepe däl-de, eýsem türkmen halkynyň milli aň-düşünjesiniň düýpli esaslarynyň biridir” [4] diýen setirleri bolsa hakydaňy oýaryp, hyýal dünýäni geçmişe alyp gidýär.

Hakykatdan-da, çeper edebiýatyň taryhyna ser salanymyzda, Bitaraplygyň taryhy kökleriniň has aňyrdan, müňýyllyklardan gözbaş alyp gaýdýandygynyň şaýady bolýarys. Halk döredijiligi eserlerimizden başlap, “Oguznamalarda”, “Awestada”, “Gorkut ata” eposynda, “Görogly” şadessanynda, orta asyrlar türkmen edebiýatynda, Döwletmämmet Azadynyň “Wagzy-azat” eserinde, Magtymguly Pyragy we beýleki nusgawy şahyrlarymyzyň, XX asyr türkmen edebiýatynyň wekilleriniň döredijiliginde türkmen Bitaraplygynyň milli özboluşlylygyny, kämil ruhy tejribäni görmek bolýar. Hut şu nukdaýnazardan, Gahryman Arkadagymyzyň nusgalyk kitaplarynda, häzirki zaman türkmen edebiýatynyň görnükli wekilleri G. Şagulyýewanyň [9], A. Atabaýewiň [5], N. Rejebowýň [7], O. Ödäýewiň [6], D. Annamyradowyň [11], K. Rejebowýň [8] we beýleki birnäçe halypa ýazyjy-şahyrlarymyzyň eserlerinde türkmen Bitaraplygy ruhy-syýasy, ruhy-taryhy we ruhy-medeni gymmatlyk hökmünde şöhlelenýär.

Arkadag – Bitaraplyk – Parahatçylyk sazlaşygyny Türkmenistanyň halk ýazyjysy D. Annamyradow milli ruhda özboluşly wasp edýär:

Ýürek diýýär: “Üç, kepderi! Parahatlygyň nyşany,
Ýañlansyn hüwdi sesleri – ýaşayşyň belent mukamy!”
Gül Watan bagtyň mesgeni – Bitaraplygyň mekany,
Bagşy joşsa gazal-dessan, dillerinde Siz, Arkadag,
Sähra-düzler bagy-bossan, güllerinde Siz, Arkadag! [11].

Umuman, Garaşsyzlyk döwrüniň türkmen edebiýatynda Bitaraplygyň waspy edilen eserler bir ýa iki däl-de, eýsem müňlerçedir.

Sözümiziň soňuny Türkmenistanyň halk ýazyjysy N. Rejebowyň agzybir türkmen halkymyzyň bir Lideriň daşyna mäkäm jebisleşip, mizemez Watanymyzyň goýnunda bagtyýar döwran sürýändiginiň jarçysy bolup ýaňlanýan şahyrana hyjuwa we ýokary joşguna ýugrulan şu ajaýyp setirleri bilen jemläliň:

Türkmen dünýä görkez beýik gudratyň –
Sungatyny adyl döwlet gurnagyň!
Handan hansyň, türkmen,
akyl danasyň,
Begden begsiň, türkmen,
Asylzadasyň!
Aslymyz – bir!
Agzymyz – bir!
Aklymyzy bir edip,
Bir Beýik pikire,
Paýhasa bitip,
Tutuş türkmen halkym bir ten, bir jandyr.
Bu ullakan ýurda,
Bu beýik ýurda
Oguz hana kybap OGUL derkardyr!
Arkadagym,
Siz hakyky
Lider siz!
Allam Size baky rowaçlyk bersin! [7].

NETIJELER:

1. Hormatly Prezidentimiz Gurbanguly Berdimuhamedowyň “Bitarap Türkmenistan”, “Parahatçylyk sazy, dostluk, doganlyk sazy” kitaplary Bitaraplygyň çeper beýanynyň naýbaşy nusgasydyr.

2. Halk döredijiligi eserlerinden başlap, türkmen edebiýatynyň ähli taryhy döwürlerinde türkmen halkynyň Bitaraplyga, milli bitewülige bolan arzuw telwaslary, özboluşly milli garaýyşlary öz şöhlelenmesini tapypdyr.

3. G. Şagulyýewanyň, A. Atabaýewiň, N. Rejebowyň, D. Annamyradowyň, K. Rejebowyň we beýleki türkmen poeziýasynyň görnükli wekilleriniň eserlerinde türkmen Bitaraplygynyň ruhy özeni, ruhy esasy täze röwüşde: ruhy-syýasy, ruhy-taryhy we ruhy-medeni gymmatlyk hökmünde wasp edilipdir.

4. Bularyň ählisi Garaşsyzlyk döwrüniň türkmen edebiýatynyň ruhbelent ideýalara gulluk edýändigini alamatlandyrýar.

Seýitnazar Seýdi adyndaky
Türkmen döwlet mugallymçylyk
instituty

Kabul edilen wagty:
2020-nji ýylyň
15-nji iýuny

EDEBIÝAT

1. *Gurbanguly Berdimuhamedow*. Garaşsyz, baky Bitarap Türkmenistan. – A.: Türkmen döwlet neşirýat gullugy, 2014.
2. *Gurbanguly Berdimuhamedow*. Bitarap Türkmenistan. – A.: Türkmen döwlet neşirýat gullugy, 2015.
3. *Gurbanguly Berdimuhamedow*. Türkmenistan – abadançylygyň we rowaçlygyň ýurdy. – A.: Türkmen döwlet neşirýat gullugy, 2015.
4. *Gurbanguly Berdimuhamedow*. Parahatçylyk sazy, dostluk, doganlyk sazy. – A.: Türkmen döwlet neşirýat gullugy, 2016.
5. *Atabayew A.* Döwletli döwran. Poemalar we goşgular. – A.: Türkmen döwlet neşirýat gullugy, 2010.
6. *Ödäýew O.* Eserler ýygyndysy. Garaşsyzlyk diwany. – A.: Ruh, 2009.
7. *Rejebow N.* Kalbymyň senasy. Saýlanan goşgular. – A.: Türkmen döwlet neşirýat gullugy, 2019.
8. *Rejebow K.* Bagtyň suraty. Goşgular we poema. – A.: Türkmen döwlet neşirýat gullugy, 2019.
9. *Şagulyýewa G.* Dünýäň özem gözellige aşykdyr. – A.: Türkmen döwlet neşirýat gullugy, 2017.
10. Türkmenistan gazeti, 2020-nji ýylyň 1-nji ýanwary.
11. Mugallymlar gazeti, 2020-nji ýylyň 17-nji fewraly.

O. Bayramova

DESCRIPTION OF NEUTRALITY IN LITERATURE

The books of the esteemed President Gurbanguly Berdimuhamedov “Neutral Turkmenistan”, “Music of peace, friendship, brotherhood” are the best examples of the artistic expression of neutrality.

The folklore of all the historical periods of Turkmen literature reflected the dreams of the Turkmen people about neutrality and national integrity, their unique national views.

The spiritual core of Turkmen neutrality in the works of G. Shagulyeva, A. Atabaev, N. Rejebow, D. Annamuradov, K. Rejebow and other prominent representatives of Turkmen poetry, the spiritual basis in a new form: spiritual-political, spiritual-historical and spiritual-cultural value was depicted.

All of these indicate that the Turkmen literature of the period of Independence serves as an emspiring idea.

O. Байрамова

ОПИСАНИЕ НЕЙТРАЛИТЕТА В ХУДОЖЕСТВЕННОЙ ЛИТЕРАТУРЕ

Книги уважаемого Президента Гурбангулы Бердымухамедова «Нейтральный Туркменистан», «Музыка мира, дружбы, братства» являются лучшими образцами художественного выражения нейтралитета.

На всех этапах развития туркменской литературы во всех её жанрах, включая и произведения фольклора, нашли свое художественное отражение мечты, чаяния, своеобразное национальное мировоззрение туркменского народа о нейтралитете, о национальном единстве, о государственной целостности.

В произведениях выдающихся туркменских поэтов Г. Шагулыевой, А. Атабаева, Н. Реджебова, Д. Аннамурадова, К. Реджебова и других духовная основа туркменского нейтралитета нашла свое художественное воплощение в таких новых формах как духовно-политическая, духовно-историческая и духовно-культурная ценность.

Всё это свидетельствует о том, что туркменская поэзия эпохи независимости служит вдохновляющим идеям.



Ý. Çaryýew

**PAÝTAGTYMYZYŇ ÇÄGINDE ÝERLEŞEN GADYMY
OBALARYŇ TARYHYNDAN**

Hormatly Prezidentimiz 2017-nji ýylyň 27-nji noýabrynda Lebap welaýatynda geçiren Türkmenistanyň Ministrler Kabinetiniň göçme mejlisinde häzirki döwürde ýurdumyzyň sebitleriniň barha özgerýändigini, ilatly ýerleriň köp sanly täze atlarynyň peýda bolýandygyny, bu atlarda täze döwrüň ruhunyň tapawutly aýratynlyklarynyň beýan edilýändigini, şonuň bilen birlikde, gadymy ilatly ýerleriň, köne şäherleriň atlaryny täzeden dikeltmegiň möhümdigi barada aýratyn nygtap geçdi. Şonuň esasynda 2018-nji ýylyň 6-njy ýanwarynda Türkmenistanyň Prezidentiniň “Ahal welaýatynyň käbir etrap häkimlikleriniň meseleleri hakynda” [2, 29 s.] we “Aşgabat şäheriniň käbir etrap häkimlikleriniň meseleleri hakynda” [3, 31 s.] kararlary kabul edildi. Olara laýyklykda paýtagtymyzda iri etraplary döretmek maksady bilen, Abadan we Ruhabat etraplary Aşgabat şäherine birikdirildi, Arçabil etrabynyň ady üýtgedilip, oňa Büzmeýin ady dakylady. Netijede, Aşgabat şäheriniň çäginde dört sany iri etrap, ýagny Berkararlyk, Köpetdag, Bagtyýarlyk we Büzmeýin etraplary peýda boldy. Bu özgertmeler paýtagtymyzyň iri şäherleriň biri bolmagyna hem şert döretdi. Bu günki gün Aşgabat çalt depginler bilen ösýän ýurduň paýtagty hökmünde dünýä jemgyýetçiliginiň ünsüni özüne çekýär.

Taryha ser salsak, Köpetdagyň eteklerinde adamlar gadymy zamanlarda mesgen tutup başlapdyrlar. XX asyryň 20-nji ýyllarynda akademik N. I. Wawilow Türkmenistanyň ilkinji ekerançylaryň watanydygyny aýdypdyr [10, 56-57 s.]. Soňky ýyllarda geçirilen gazuw-agtaryş işleri bolsa bu çaklamanyň dogrudygyny tassyklady. Köpetdagyň gerişleri bilen Garagum çölüniň aralygynda täze daş asyryna (b.e.ö. VII–VI müňýyllyklara) degişli Jeýtun medeniýetiniň birnäçe ekerançylyk obalary ýüze çykarylady [11, 61-68 s.].

XX asyryň ortalarynda arheologlar A. A. Maruşenko we W. A. Ranow Aşgabat derýasynyň akabasyndan täze daş eýýamyna degişli çakmak daşyndan ýasalan zähmet gurallaryny tapypdyrlar [16, 130 s.]. Geçirilen arheologiýa barlaglarynyň netijesinde alymlar Aşgabadyň ilkidurmuş adamlaryň ýaşan gadymy mekanlarynyň biridigini kesgitläpdiler [5]. Mis-daş we бүрүнч еýýамларында бу илатлы ýерleriň sany köpelip, Aşgabady we onuň daş-töweregini gurşap alypdyr [17, 73-75 s.].

Aşgabadyň töwereklerini Aşgabat, Köşi, Garasuw, Bagyr, Änewsuw ýaly kiçeňräk derýajyklaryň birnäçesi suw bilen üpjün edipdir. Olaryň içinde Aşgabat derýajygy beýlekilere garanynda has ulusy bolupdyr. Şeýlelikde, Aşgabat şäheriniň häzirki ýerleşýän yerinde düýbi tutulan gadymy obanyň golaýdan akyp geçen çeşmäniň boýunda ýerleşip, beýleki obalardan has iri bolandygyny çaklamak mümkin. Hut şonuň üçin hem, bu yerde ýaşayyş asyrlar

boýy dowam edipdir. Bu ýerde gadym döwürlerden bäri bugdaý, arpa, üzüm, bag we bakja ösümlüklerini ösdürip ýetişdiripdirler [4, 16-18 s.].

Ahemeniler döwründe (b.e.ö. VI–IV asyrlar) Aşgabadyň we onuň töwerekleriniň ilaty artyp, iri obalaryň sany köpelişdir. Olaryň hataryna Aşgabadyň günorta-günbatar çetinde ýerleşýän Akdepe, demirgazyk-günbatar çetinde ýerleşen Ýasydepe, gündogar çetinde ýerleşen Atsyzdepe we başga-da birnäçe ýadygärlikler degişlidir [17, 75-77 s.].

Aşgabadyň çäginde Parfiýa zamanasyna degişli ýadygärlikler has köp bolupdyr. XX asyryň başlarynda bu ýerde 20-ä golaý arheologik ýadygärlik hasaba alnypdyr [4, 42 s.]. Şäheriň gündogar böleginde Gök gala I berkitmesi, Gämigala, Şeýtandepede ýerleşipdir. Aşgabadyň demirgazyk böleginde Garagowranlygala, Atsyzgala, Kiçijikdepe ýaly ýadygärlikler bolupdyr. Günbatar böleginde Könegala I (Köşide ýerleşen), Atsyzgala, Akdepe, Hojamazar, Gök gala II we Armangala berkitmesi ýerleşipdir. Şäheriň merkezinde “Aşgabat gorkasy” diýlip atlandyrylan depe we Ýasydepe, Garadamak obasynyň çäginde we ondan 1 km günbatarda iki sany gadymy oba hem-de Bekrewede bir oba bolupdyr [20, 27 s.]. Gynansak hem, olar biziň günlerimize gelip ýetmändir.

XX asyryň 50–60-njy ýyllarynda M. Ý. Massonyň ýolbaşçylygynda Günorta Türkmenistan arheologik toplumlaýyn ekspedisiýasy Köne Nusaýda gazuw-barlag işlerini geçiripdir [14, 16 s.]. Şol gazuw işleriniň dowamynda Parfiýa döwrüne degişli (b.e.ö. II asyr) dürli tapyndylar bilen bir hatarda, ýüzi ýazgyly küýze bölekleriniň hem 3000 töweregi tapylypdyr [9, 58 s.]. Olaryň ýüzüne ýazylan ýazgylarda häzirki Aşgabadyň çäginde ýerleşen birnäçe obalaryň atlary duşýar [12, 10 s.]. Arheologlar olaryň käbirleriniň niredede ýerleşendiklerini anyklamagy başarypdyrlar. Olaryň biri Büzmeýiniň günbatar çetinde ýerleşýän we Parfiýa resminamalarynda Burzmetan ady bilen agzalýan Goşadepede ýadygärligidir. Anyklanan obalaryň ikinjisi Ragan bolup, ol häzirki Herrikgala obasynyň golaýynda ýerleşipdir. Onuň galyndylary Diňlidepe ady bilen bellidir [20, 26 s.]. Şol resminamalarda ýatlanýan üçünji oba Semýan (orta syrlarda Ýaýseme atlandyrylypdyr) bolup, ol häzirki Ýasmansalyk obasy bolmagy mümkin diýip çaklanylýar [4, 42 s.]. Nakbakan we Hatpak obalarynyň takyk ýerleşen ýerleri anyk belli däl, ýöne Keşeşi diýen ýer-ýurt ady Aşgabadyň çäginde Köşi obasynyň gadymy atlandyrylyşy bolmagy mümkindir [4, 41 s.]. Şeýle hem XVIII–XIX asyrlarda Köşi obasynda Könegala, Akgala, Külegala ýaly birnäçe galalar bolupdyr [18, 114-116 s.]. Muny belli ýazyjy Aman Kekilowyň “Syrylan bulut” atly romanynyň: “Köşi obasynda ilerden gaýralygyna, gündogardan günbatarlygyna iki sany uzyn köçe kesişip, obany dört bölege bölüpdir. Bu iki köçäniň çatrygy obanyň merkezi bolup, ol ýerde gadymdan galan bir gala bolup, onuň bir wagtky galyň hem belent diwarlarynyň sudury şindi hem üýtgemändir. Muňa oba ilaty “Köne gala” diýip at berýärdi. Munuň ýaly köne gala bu obanyň köp ýerinde bardy” diýen sözleri hem tassyklaýar [6, 6 s.]. Şeýle hem ýazyjynyň “Akgalaň ýanyndaky biziň haýatymyzyň ileri tarapy-ha durşuna üzümdir, gaýra tarapam atan bir dänäni müň edip berýän küpürsöp ýatan ýerdir” diýen suratlandyrmalary XX asyryň başlarynda arheologik ýadygärlikleriň birnäçesiniň bu obada saklanyp galandygyna şaýatlyk edýär [6, 41 s.].

Orta asyrlarda Nusaý şäheri sebitiň iri dolandyryş we ykdysady merkezleriniň biri bolup, oňa onlarça obalar degişli bolupdyr. Nusaýyň daş-töweregindäki obalaryň we berkitmeleriň atlary orta asyr awtorlarynyň, aýratyn hem as-Samanynyň we Ýakutyň işlerinde ýazylyp beýan edilipdir. Merwli meşhur taryhçy alym Abu Sagt Samany (1113–1166 ýý.) Nusaýyň geografik çäkleri, etraplary, obalary hakda degerli maglumatlary berýär. Ol özüniň “el-Ensäb” (“Nesil şejeresi”) atly meşhur kitabynda Nusaýyň birnäçe ýaşayş ýerlerini, ol ýerde ýaşap

geçen alymlary sanap geçipdir. Awtor bu işinde Nusayıň töwereginde ýerleşen Faruzyň (bu häzirki Paryzdepe bolmaly), Rameranyň (ýa-da Zameran), Razanyň (ýa-da Radan, Raýan, Raýyan), Simnanyň, Şermegulyň (Jemegol), Taftazanyň we beýleki obalaryň atlaryny agzap geçipdir [7, 132 s.].

Belli geograf, syýahatçy hem edebiýatçy Ýakut Hamawy (1179–1229 ýý.) ýer-ýurt atlaryny anyklamak maksady bilen ýazan “Mugjamul-Buldan” atly kitabynda Nusay barada iňňän gymmatly maglumatlary beripdir. Ol bu kitabynda Abu Sagt Samanynyň eserinde duş gelmeýän Nusayıň birnäçe obalarynyň atlaryny belläp geçýär. Şolaryň arasynda Ferhazän (Ferhiýän), Kök (häzirki Gökje ýa-da Gökdepe bolmagy mümkin), Minez, Sint, Behrizan (häzirki Bäherden bolmagy mümkin) atly obalary muňa mysal hökmünde sanap bolar [8, 281 s.].

Abu Seýit Mäne babanyň öz durmuşy baradaky ýazgylarynda “Ýaýseme” ýa-da “Ýiseme” geografik ady duş gelýär. Ol: “Bize Nusay şäherinden soň, ondan 2 farsah (1 farsah takmynan 6-7 km) uzaklykda ýerleşýän Ýaýsemä baryp, ol ýerde Ahmet-i-Aly Nesewiniň guburyna zyýarat etmeklik garaşýar” diýip belleýär [15, 343 s.]. Terjimeçi S. Wolin Ýaýsemä Basma obasynyň başgaça atlandyrylyşy hökmünde garaýar [15, 344 s.]. Alym A. A. Semýonowyň çaklamasyna görä, häzirki Büzmeýin şäherçesi orta asyrlarda Basma diýlip atlandyrylypdyr [19, 15 s.]. Alym A. Roslyakowyň ýazmagyna görä: “Orta asyr ýazarlary iki sany ýakyn atlar bilen atlandyryan obalary (Basma-Ýiseme) garyşdyryp, aýry-aýry ilatly ýerler barada maglumat berýärler. Hakykatdan bolsa, Ýaýseme-Ýiseme atlary bilen gabat gelýän häzirki Ýasmansalyk obasy ýerleşýär” [17, 95 s.]. Bu mesele barada alym B. A. Litwinskiň: “Basma ady Büzmeýin obasynyň günbataryndaky Ýasydepe ýadygärlikler topary bilen, Ýaýseme ady bolsa Ýasmansalyk obasynyň merkezindäki Diňlidepe bilen baglanyşly bolmagy mümkin” diýip aýdan sözleri hakykata laýyk gelýär [13, 298-299 s.].

Hakykatdan hem, Abu Seýit Mäne babanyň öz durmuşy baradaky ýazgylarynda onuň Ahmet-i-Ali Nesewiniň guburyna zyýarat edendigi aýdylýar. Ol: “Nusaya ýanaşyk ýerleşýän Andarman obasynda bolup, soňra şäheriň etegindäki obalaryň üstünden geçip, Radan obasynda düşledim we Ýaýseme obasyna ugradym” diýip, belläpdir [15, 343-344 s.]. Andarman obasy häzirki Büzmeýin etrabynyň Mätäji ýaşaýyş toplumynyň çäginde ýerleşýän Armangala bilen bagly bolmagy mümkin. Dogrusy, ol Nusaya ýanaşyk ýerleşmän, ondan 6 km uzaklykda ýerleşýär. Muňa garamazdan, orta asyrlarda Nusay bilen Andarman bagçylyk we gurluşyk desgalary bilen sepleşip gidipdir. Şeýle-de, “şähre ýanaşyk ýerleşýän” diýen sözleriň manysyna jikme-jik düşünmeli däl. Armangala şäherçesinde ýaşaýyş Parfiya döwründen başlap XVII–XVIII asyrlara çenli (käbir arakesmeler bilen) dowam edipdir. Şonuň üçin, onuň ady dürli görnüşde saklanan bolmagy mümkin. Eger-de, bu dogry bolsa, onda Abu Seýit Mäne babanyň ýoly Andarmandan (Armangala), Nusayıň etegindäki obalardan (häzirki Gökje obasyndaky Könegala şäherçesine we Küýzeli öwlüýä obasyna) Radana (has takygy, Herrikgala obasyndaky Ýergala şäherçesine), soňra bolsa Ýaýsemä (Ýasmansalyk obasyndaky Diňlidepä) çenli aralygy geçipdir [17, 95 s.].

Umuman, orta asyrlarda, aýratyn hem Beýik Türkmen seljuklar we Köneürgenç türkmenleri döwletleriniň döwründe, Aşgabat şäheriniň çäginde we onuň eteklerinde ýerleşen obalaryň we şäherçeleriň binagärçiligi, ilatynyň ýaşaýyş-durmuşy özüniň ýokary ösüş derejesine ýetipdir. Şeýle hem, ol obalar we şäherçeler Beýik Yüpek ýolunyň ugrunda ýerleşmek bilen, Gündogarda hem-de Günbatarda giňden tanalypdyr. Ol ýerlerde birnäçe şahyrlar, alymlar, ulamalar ýüze çykypdyr. Olaryň işleri dünýäde uly meşhurlyga eýe bolupdyr. Häzirki wagtda,

hormatly Arkadagymyzyň ýolbaşçylygynda ýurdumyzda obalaryň durmuşyny şäherleriňki bilen deňleşdirmek, ýagny olary düýpli özgertmek, täze döwrebap obalary we şäherçeleri döretmek, öz ýaşayyş gözbaşyny gadymýetden alyp gaýdýan obalarymyzyň taryhy atlaryny dikeltmek işleri giňden alnyp barylýar.

Magtymguly adyndaky
Türkmen döwlet uniwersiteti

Kabul edilen wagty:
2020-nji ýylyň
13-nji marty

EDEBIÝAT

1. *Gurbanguly Berdimuhamedow*. Türkmenistan – Beýik Ýüpek ýolunyň ýüregi. II kitap. – A.: Türkmen döwlet neşirýat gullugy, 2018.
2. Ahal welaýatynyň käbir etrap häkimlikleriniň meseleleri hakynda Türkmenistanyň Prezidentiniň karary. // Türkmenistanyň Prezidentiniň namalarynyň we Türkmenistanyň Hökümetiniň çözgütleriniň ýygyndysy. – A., 2018, № 1.
3. Aşgabat şäheriniň käbir etrap häkimlikleriniň meseleleri hakynda Türkmenistanyň Prezidentiniň karary. // Türkmenistanyň Prezidentiniň namalarynyň we Türkmenistanyň Hökümetiniň çözgütleriniň ýygyndysy. – A., 2018, № 1.
4. *Gündogdyýew Ö.* Aşgabat – keramatly Ärsagyň şäheri. – A.: Türkmenistanyň milli medeniýet “Miras” merkezi, 2005.
5. *Gündogdyýew Ö.* Aşgabadyň düýbi haçan tutuldyka. // Ahal durmuşy gazetiniň, 1999-njy ýylyň 30-njy iýuly.
6. *Kekilow A.* Syrylan bulut. Roman. – Aşgabat: Türkmenistan, 1978.
7. *Aýmämmedow R.* Orta asyr arap ýazuw çeşmelerinde Nusaýyň öwrenilişi. // Paryzdepe: ylmy barlaglar. Makalalar ýygyndysy. I. – A.: Ýlym, 2017.
8. *Ýakut Намawy.* Muğjamul-Buldan, 1977.
9. *Ýazberdiyew A.* Türkmenistan dünýä medeniýetiniň gadymy ojagydyr. – A.: Ýlym, 2011.
10. *Вавилов Н. И.* Происхождение и география культурных растений. – Л.: Наука, 1987.
11. *Бердыев О.* Древнейшие земледельцы Южного Туркменистана. – А.: Ылым, 1969.
12. *Дьяконов И. М., Дьяконов М. М., Лившиц В. А., Массон М. Е.* Налоговые парфянские документы II века до н.э. из Нисы. Материалы ЮТАКЭ. Вып. 2. – М.-Л.: Издательство Академии наук Туркменской ССР, 1951.
13. *Литвинский Б. А.* Отчет о работе археологической группы V отряда ЮТАКЭ в 1947. // Труды ЮТАКЭ. Том II. – М.-Л.: Издательство Академии наук Туркменской ССР, 1953.
14. *Массон М. Е.* Городища Нисы в селении Багир и их изучение. // Труды ЮТАКЭ. Том I. – М.-Л.: Издательство Академии наук Туркменской ССР, 1949.
15. Материалы по истории Туркмен и Туркмении. Т. I. Под редакцией С. Л. Волина, А. А. Ромаскевича и А. Ю. Якубовского. – М.: Издательство Академии наук СССР, 1939.
16. *Ранов В. А.* Древнейшие страницы истории человечества. – М.: Просвещение, 1988.
17. *Росляков А. А.* Мелкие археологические памятники окрестностей Ашхабада. // Труды ЮТАКЭ. Том V. – М.-Л.: Издательство Академии наук Туркменской ССР, 1955.
18. *Росляков А. А., Дерякулиев О.* Древности села Кеши. // Ученые записки. – Баку, 1956. Выпуск 3.
19. *Семенов А. А.* По Закаспийским развалинам. // Известия Средазкомстариса. – Ташкент, 1928. Выпуск III.
20. *Хлопин И. Н.* Парфянский пласт в топонимике Туркменистана (к методике изучения). // Памятники Туркменистана. – Ашхабад, 1969, № 1.

Ya. Charyyev

FROM THE HISTORY OF ANCIENT VILLAGES LOCATED IN THE TERRITORY OF THE CAPITAL

In the middle of the 20th century, archaeologists A. A. Maruhchenko and V. A. Ranov found on the drainage system of the Ashgabat River made of quartz tools, related to the New Stone Age (Neolithic). As a result of archaeological excavations, scientists came to the conclusion that Ashgabat was the abode of primitive people. During the period of copper-stone (Eneolithic) and Bronze Ages, these settlements expanded.

In the 50-60s of the 20th century, the South-Turkmen archaeological complex expedition led by M. Y. Masson excavated in the vicinity of Old Nisa, and here, along with other finds belonging to the Parthian era (II century BC), discovered about 3000 splinters of jugs with inscriptions on them. These inscriptions are the names of the settlements located in the Ashgabat region. For example, the names of settlements such as Burzmetan, Ragan, Semyan, Kesheshi, Nakbakan and Hatpak may be ancient names of settlements that are currently located in the Ashgabat region. In medieval written sources, some of these names can be found under such names as Basma, Yaysem or Yisem.

Я. Чарыев

ИЗ ИСТОРИИ ДРЕВНИХ ПОСЕЛЕНИЙ, РАСПОЛОЖЕННЫХ НА ТЕРРИТОРИИ СТОЛИЦЫ

В середине XX века археологи А. А. Марущенко и В. А. Ранов обнаружили на водоотводе Ашхабадской речки изготовленные из кварца орудия труда, относящиеся к новому каменному веку. Вследствие археологических раскопок ученые пришли к выводу, что Ашхабад был обиталищем первобытных людей. В период медно-каменного (энеолит) и бронзового веков эти населенные пункты расширились.

В 50–60 годах XX века Южно-Туркменистанская археологическая комплексная экспедиция под руководством М. Е. Массона провела раскопки в окрестностях Старой Нисы и здесь вместе с другими находками, относящимися к Парфянской эпохе (II век до н.э.), обнаружила около 3000 осколков кувшинов с надписями на них. Эти надписи – названия населенных пунктов, расположенных в районе Ашхабада. Так, например, названия населенных пунктов, таких, как Бурзметан, Раган, Семян, Кешеш, Накбакан и Хатпак могут быть древними наименованиями населенных пунктов, которые в настоящее время находятся в районе Ашхабада. В средневековых письменных источниках некоторые из этих наименований можно встретить под такими названиями, как Басма, Яйсема или Йисема.



G. Durdymyradow, A. Şamyradow

İNLIS DILINI ÖWRETMEKDE OÝUNLARYŇ ÄHMIÝETI

Berkarar döwletimiziň bagtyýarlyk döwründe Türkmenistanyň ylym-bilim pudaklarynda geçirilýän düýpli özgertmeler türkmen milli ylmyny täze sepgitlere ýetirdi. Garaşsyz, baky Bitarap Türkmenistanyň mekdebe çenli bilim edaralaryndan başlap, orta we ýokary okuw mekdeplerinde inlis dili okadylýan esasy dersleriň biridir. Bu babatda hormatly Prezidentimiz şeýle belleýär: “Bilim bermegiň ýokary standartlaryny ornaşdyrmak, düýpli we amaly ylmy barlaglary goldamak we höweslendirmek, ähli bilim we ylym edaralaryny kompýuterleşdirmek, Interneti ösdürmek, ylym we bilim ulgamynda halkara hyzmatdaşlygy giňeltmek bu ugurdaky döwlet syýasatynyň esasydyr” [1, 29 s.]. Şunuň bilen birlikde, bu ylmy makalanyň mazmuny inlis dilini öwrenýänlere diliň esasy sözlük düzümini, grammatikasyny we suwara sözleýşi öwretmekde dürli görnüşli oýunlaryň ähmiýetini açyp görkezmege gönükdirilendir. Orta mekdeplerde inlis dilini öwrenmäge höwesjeň ýaşlaryň käbir sebäplere görä dil öwrenmäge bolan höwesleriniň pese düşýändigini anyklanylady. Oýunlar arkaly inlis dilini öwretmek usuly bolsa, ýaşlaryň dürli duýgularyna (begenmek, guwanmak, gynanmak we ş.m.) täsir edip, olaryň öwrenmek höwesini oýandyrýar hem-de pikirlenmek ukybyny işjeňleşdirýär. Dil öwrenýänler hemişe “geň” we “üýtgeşik” zada gyzyklanma bildirýärler, şol bir wagtda olardan çekinip durýarlar. Eger mugallym daşary ýurt dillerini öwretmekde dürli usullaryndan peýdalanmagy başaran ýagdaýynda bu düşnüksiz duýgyny aradan aýryp bolar. Mugallymlaryň esasy wezipesi dil öwrenýänlerde inlis dilini öwrenmäge bolan höwesi döretmekdir, sebäbi ol dili öwretmegiň açarydyr.

Dil öwrenýänleriň ünsüni özüne çekmek aňsat, ýöne şol ünsi tutuş sapagyň dowamynda saklamagy başarmak welin çetindir. Şeýle ýagdaýda, mugallym öz ukyby we yhlasy bilen olaryň ünsüni çekmek üçin has gyzykly usullary ulanmagy başarmalydyr, çünki üns berilýän maglumaty dogry kabul etmegiň, pikirlenmäniň we özleşdirmäniň başlangyjydyr.

Häzirki wagtda pedagogiki oýunlara dili öwretmegiň ähmiýetli usullarynyň biri hökmünde garalýar, sebäbi oýunlaryň üsti bilen hem bilim-terbiýe bermek bolýar, şol bir wagtyň özünde, dil öwredilende öwrenýänleriň ukybyny, başarnygyny ösdürmek we kämilleşdirmek mümkin. Belli filosof, mugallym Konfusiý: “Öwrenijileri olaryň ukybyna görä okadyň” diýipdir. Ol islendik dersi öwrenmekde öz ukybyňa, başarnygyňa bagly özleşdirmek bolýandygyna ynanyşdyr. Şol sebäpli hem inlis dilini öwrenýänleriň dil kynçylyklaryny köplenç özbaşdak türgenleşmegi we özleşdirmegi möhümdir. Oýunlarda bolsa öwrenilen materialy sözleýişde berkitmegiň netijeli boljakdygy mälimdir.

Dil öwrenýänlere oýunlaryň üsti bilen söz öwrenmek meselesinde sözləri biygytyýar ýat arkaly özleşdirmäge ýol açýar we uzakwagtlaýyn ýada geçirmek ukyby ýokarlanýar, şeýle

hem oýunlar olaryň özara sözleşiş aragatnaşygyny we höwesini artdyrýar. Dil öwrenýänler üçin dürli oýunlary guramak sapagy gyzykly we işjeň alyp barmagyň möhüm ýörelgesidir.

Soňky wagtda dilçi alymlar dil öwrenýänleriň, sözleşiş endigine uly üns berýärler. Ünsün bu ugra berilmegi olaryň dili döredijilikli peýdalanmagyna mümkinçilik berýän, belli bir maksada gönükdirilen okuw tärlerini gözlemäge itergi berýär. Oýunlaryň her biriniň esasy wezipesi dil öwrenýänleriň, sözleşiş endik başarnyklaryny artdyrmaga we sözleşiş dile höwes döretmäge hyzmat edýär.

Meşhur psiholog Piaget ylmy işlerinde hereketiň “pikiri” döredýändigine garşy çykydyr. Hereket onuň pikirçe öwrenmegiň başlangyjydyr. Öwrenmek ulgamynyň zynjyry aňyň esasynda däl-de, ädime-ädim hereketiň esasynda gurulýar. Ylaýtada, käbir psihologlaryň pikirlerine görä, dil öwrenýänler maglumatlary, sözleri oýunlar arkaly gowy kabul edýär. Oýun uly höwes döredýän, öndümlü hereketi we ünsi öz içine alýan iş hökmünde häsiýetlendirilýär.

Oýun öwrenýänleriň öwrenmäge bolan höwesini döredýän netijeli usul bolup, ol öwrenijileriň öz edýän işlerine doly ünslerini bermegini üpjün edýär. Netijede, oýnuň esasynda öwrenilen maglumat öwrenijilere güýçli emosional täsir edýär, özleşdirilen maglumatlar olaryň hemişelik, uzakwagtlaýyn ýadynda galýar. Oýunlaryň netijeleri mugallymlaryň bilim, terbiýeçilik işine ýardam edýär. Oýunlar dil öwrenýänleriň gyzyklanmasyny, dürli emosiýasyny esasan hem öwrenmäge oňaly, şatlykly emosiýasyny oýarýar. Bu babatda L. Wygotskiniň dernewine görä, emosiýa adam bedeniniň aktiw hereketini gurnaýjydyr, ol şeýle belleýär: “her bir emosiýa herekete itergi bolup durýar. Emosiýa biziň hereketimizi içki taýdan gurnaýjydyr. Eger biz bir zady uly höwes bilen şatlanyp ýerine ýetirýän bolsak, diýmek, biziň aňymyzda satlyk emosiýasy orun alypdyr. Eger-de bir zady zorayakdan ýerine ýetirýän bolsak biz şol edýän işimiziň, mümkin boldugyça, çalt togtadylmagyny islärdik” [3, 162 s.].

Oýunlaryň dürli görnüşi bar. Dersde mugallymlar her gezek täze oýunlardan peýdalanyp bilerler. Şeýle edilse, öwrenijiler her gezek täze oýna garaşyp, dersde hiç ýadamazlar, hemişe höwesli bolarlar. Oýun oýnalanda dil öwrenýänler akyl ýetirmek, seljermek, baha bermek, döredijilikli oýlanmak we netije çykarmak ukyplaryndan işjeň peýdalanýarlar. Şonuň bilen birlikde, oýun beýniň çalasyňlygyny, pikirini ýitiligini talap edýär. Şeýlelikde, oýunlar öwrenijileriň diňe bir dile ezberlemegine däl-de, eýsem olaryň aň derejesiniň we beýleki ukyplarynyň ösmegine-de oňyn täsirini ýetirýär.

Aşakdaky mysal getirilen oýunlary okuwyň dürli tapgyrlary üçin peýdalanmak bolar. Bu oýunlar dil öwrenýänleriň öwrenen täze sözlerini gaýtalamak, sözleşişini ösdürmek üçin hödürülenýär.

1. “*Gutuda näme bar?*” atly oýun. Bu oýun 10 sany dil öwrenýänlere niýetlenilen. Bu oýuna miweleriň suratlary bolan uly kartoçkalar we bir uly guty gerek. Oýunyň maksady dil öwrenýänleriň geçen sapagyň dowamynda miweler hakynda öwrenen sözlerini sözleşişde amal etmeklerini gazanmak. Oýny gurnamagyň usuly: Mugallym miweleriň suratlary bolan kartoçkalary görkezýär we şeýle sorag berýär: “Bu almamy?”, we öwrenýänler: “Hawa ýa-da ýok” diýip jogap berýärler. Mugallym bir öwrenijini öňe çykarýar we şol öwreniji beýleki öwrenijilere görkezmän bir kartoçkany alýar we guta goýýar. Galan öwrenijiler: “Bu armytmy?” diýip sorag berýärler. Saýlanan öwreniji “Hawa ýa-da ýok” diýip jogap berýär. Gutynyň içinde näme bardygyny bilen okuwçy oýny täzedan dowam etdirýär.

2. “*Tennis sözi*” atly oýun. Inlis dilini öwredýän oýnuň bu görnüşi, esasan hem, ýaş dil öwrenýänlere mahsusdyr we bu oýun sözleri gaýtalamagyň in ajaýyp usulydyr. Şeýle hem ol okuwçylara atlaryň görnüşlerini öwredýär. Oýny gurnamagyň usuly: Okuw otagyndaky dil

öwrenýänleri 2 topara bölýäris. Okuw tagtasynyň ýokarsyna toparyň atlaryny ýazýarys. Okuw tagtasynyň ortasynda atlaryň sanawyny ýazmak üçin boş ýer goýmaly. Okuw tagtasynda goýlan boş ýerden haýwanlaryň atlaryny ýazmaly. Öwrenijilere olary okatmaly, eger okap bilmeseler, Mugallym olara haýwanlaryň atlaryny okap bermeli. Atlary gaýtalamak, okuwçylara olary bilmäge kömek eder. Bir öwrenijä haýwanyň suratyny görkezmeli. Öwreniji haýwanyň adyny (iňlis dilinde) az wagtyň dowamynda jogap bermeli. Soňra topy beýleki topara zyňmaly we öwrenijileriň biri tiz wagtyň dowamynda beýleki haýwanyň adyny bermeli we beýleki toparyň ikinji okuwçysy jogap bermeli. Bir sözi iki gezek gaýtalamazdan bu oýny çalt ýerine ýetirmeli. Haçan-da, okuwçy jogap berip bilmeşe, hasap garşydaş topara goşulýar we ol topar okuw tagtasynda atlaryň täze görnüşini ýazýar. Şeýlelikde, şol hereket ýene-de gaýtalanýar. Bu oýun sözleri gaýtalamagyň iň ajaýyp usulydyr. Bu oýny ilkinji gezek oýnadanyňyzda, öwrenijiler kömege mätäç bolýarlar. Ikinji gezek oýnadanyňyzda, bu oýun eýýam öwrenijilere tanyş bolýar. Şeýlelikde, olar oýny çalt oýnamagy başarýarlar. Oýun atlaryň islendik görnüşlerinden: gök-önümlerden, ir-iýmişlerden, haýwanlardan, şäherdäki ýerlerden bolup bilýär. Iňlis dili dersinde täze sözleri öwredýän oýnuň bu görnüşini has ösen, kämil sözlük görnüşlerinden alyp, oýnadyp hem bolar.

3. “*Şäherde azaşan dostuňa kömek et*” atly oýun. Talyplaryň biri şäherde azaşanyň keşbini janlandyrýar. Ol telefonda topardaşlaryna jaň edip özüniň azaşandygyny habar berýär. Topardaşlary instituta nähili gelmegiň iň gowy ýoluny salgy berýärler. Iň ýeňil we arzan ýoly salgy beren talyp ýeňiji bolýar.

4. “*Meniň ýalanymy tapyň*” atly oýun. Talyplaryň biri 7-8 sany sözlemeden durýan gysgajyk hekaýat aýdyp berýär: “Öten agşam men örän giç ýatdym. Soňra irden sagat başde turdym. Hiç ukym tutman we edere iş tapman saglyk ýoluna ylgap gitdim we ylgap ýene-de yzyna geldim” [2, 28 s.].

Bu oýunlar oýunçylaryň gepleýäni örän ünsli diňlenmegini we onuň aýdýan zatlaryny logik taýdan dogrudygyny seljermegi talap edýär.

Şeýlelikde, geçiren nazary we amaly derňewimiz öwrediji oýunlaryň şu aşakdaky ähmiýetlerini aýdyňlaşdyrmaga mümkinçilik berdi: a) dil öwrenmekde psihologik taýdan oňalylyk döredýär, iň ýygra öwrenijiler hem çekinmän geplemäge mümkinçilik tapýar; b) dil öwrenýänleriň içki höwesini we işjeňligini ýokarlandyrýar; c) olaryň biygtyýar ünsüni ulanmaga ýardam edýär; d) dil öwrenýänleriň biygtyýar ýadyny işjeňleşdirýär; e) sözleri, söz düzümleri we grammatik şekilleri gysga wagtlaýyn ýatdan uzakwagtlaýyn ýada geçirmekde; ä) okamak, ýazmak we sözleşiş endik-başarnyklaryny gyzykly usulda berkitmekde uly ähmiýeti bar; f) çekinmän sözleşse girişmäge we suwara sözleşşi ösdürmäge ýardam berýär; g) öwrenilýän diliň dürli ulgamlaryny ses-aýdylyş, söz, söz düzümlerini, grammatikany we sözlem gurluşyny öwretmekde oýunlary üstünlikli ulanyp boljakdygy anyklanyldy.

Döwletmämmet Azady adyndaky
Türkmen milli dünýä dilleri
instituty

Kabul edilen wagty:
2019-njy ýylyň
31-nji oktýabry

EDEBIÝAT

1. *Gurbanguly Berdimuhamedow*. Bilim – bagtyýarlyk, ruhbelentlik, rowaçlyk. – A.: Türkmen döwlet neşirýat gullugy, 2014.

2. *Durdymyradow G.* Iňlis gepleşik dili. Ýokary okuw mekdepleri üçin okuw gollanmasy. – A.: Ylym, 2015. // (Spoken English) electronic manual – 139 file).

3. *Выготский Л. С.* Психология. – М.: Изд-во ЭКСМО – Пресс, 2000.

G. Durdymyradov, A. Shamyradov

THE IMPORTANCE OF GAMES IN TEACHING ENGLISH

The article is devoted to the efficiency of teaching different aspects of English through variety of games. Games especially can be used for: a) overcoming psychological barrier in speaking; b) arousing intrinsic motivation for learning English; c) promoting speech interactivity; d) developing learners' involuntary attention and memory for learning; e) developing skills of reading, writing and speaking in fun way of learning; f) transferring words and word combinations from short term into long term memory; g) developing collaborative learning skills; h) developing speech fluency.

Г. Дурдымырадов, А. Шамырадов

ВАЖНОСТЬ ИГР В ПРЕПОДАВАНИИ АНГЛИЙСКОГО ЯЗЫКА

Данная статья посвящается эффективности преподавания различных аспектов английского языка посредством игр. Использование игры может быть особо эффективными для: а) преодоления психологического барьера в речи; б) повышения внутренней мотивации в изучении языка; в) развития межличностного интерактивного общения; г) развития непроизвольного внимания и памяти; д) развития навыков чтения, правописания и говорения через игры е) перенос слов и словосочетаний с кратковременной памяти в долговременную; ж) развития умения совместной работы; з) развития беглости речи.



O. Annadurdyýewa

ÇEPER EDEBIÝATDA TÜRKMEN ÖYÜNIŇ INTERÝERI (IÇKI BEZEGI)

Hormatly Prezidentimiz Gurbanguly Berdimuhamedow türkmen halkynyň baý taryhynyň, medeni mirasynyň bütin dünýäde uly gyzyklanma döredýändigini bellemek bilen, ony wagyz etmegiň we dünýä ýaýmagyň ylmy jemgyýetçiligiň öňünde uly wezipe bolup durýandygyny öwran-öwran nygtaýar [2]. Şu nukdaýnazardan türkmen öýüniň interýerini ylmy esasyda öwrenmek möhüm. Bu babatda çeper edebiýatlar hem halkyň etnografiýasyna degişli köp maglumatlaryň çeşmesi bolup durýar. Hormatly Prezidentimiziň “Atda wepa-da bar, sapa-da” atly kitabynda bu babatda şeýle setirler bar: “Halkymyz öwüt-ündewini, perzendine pentlerini edebiýatynda ýaşadypdyr. Dilden-dile geçip aýdylýan edebiýat durky bilen şondan düzülendir. Alymlaryň türkmen edebiýatynyň toslama edebiýat dældigini, onda anyk durmuş hakykatynyň ýaşayandygy hakyndaky pikirleri garaşsyzlygy düýpli üýtgedýär” [1].

Türkmen halkynyň milliligini, taryhyny, gözəl tebigatyny beýan edýän “Görogly” eposynyň türkmen öýüniň interýerini öwrenmekde ähmiýeti uludyr. “Görogly” eposy ÝUNESKO-nyň Maddy däl medeni mirasyny gorap saklamak baradaky hökümetara komitetiniň dünýäniň ýüz ýurdundan gelen wekilleriniň 500-siniň gatnaşmagynda Namibiýa Respublikasynda geçirilen 10-njy mejlisinde Türkmenistanyň teklibi boýunça hem-de toparyň agzalarynyň biragyzdan goldamagynda adamzadyň maddy däl medeni mirasynyň görnükli nusgalarynyň sanawyna goşuldy. Bu bolsa watançylyk, gahrymançylyk, adalatlylyk, mertlik, gaýratlylyk mekdebi bolup gelen “Görogly” eposynyň türkmen halkynyň maddy däl medeni gymmatlylygy hökmünde halkara derejesinde ykrar edilmegidir.

“Görogly” eposynyň “Göroglynyň öýlenişi” atly bölümünde toýa taýýarlyk görülýän wagtynda öýüň zenanlara degişli böleginiň taýýarlanylşy şeýle suratlandyrylýar:

“...haremhanany bejereýin diýip, haremhanany syryp, süpürip, tekemetleri* çarpara** taşlap, haly-palaslary düşäp, tekjelerde akly-gyzylyly almalary hatar-hatar goýuşdyryp, petikledi. Ysly güllerden gysdyryşdyryp, töre bir owadan arjany*** getirip goýdy” [3, 76 s.]. Ýüzügra bellesek, Demirgazyk Türkmenistanda şu günki günlerde hem öýe ýakymly ys bermek üçin ýörite tekjelerde dessembil atly kyrkgünlikden kiçiräk gawun maşgalasyna degişli önüm goýulýar.

“...Ýaraglyrynam sypyryşdyryp, aýryşdyryp, jaýyň içine kakylan haçjaly agaçlardan ildirdi-de ýerine arkaýyn geçip otyrды” [4, 233 s.].

Şol sanda, “Sypa” (seki) diýip atlandyrylan, dynç almak, ýatmak üçin niýetlenilen, otagyň, bagyň içinde gurlan seki hem agzalary. Gönüburçly, kerpiçden gurlan, ýerden 30-35 sm ýokarlygyna saýlanyp duran sypa arheologlar tarapyndan Şähryslamda geçirilen gazuw-agtaryş işlerinde ýüze çykaryldy we XII–XIII asyrlar bilen senelenildi [10].

* gülli keçe

** dörd tarapa

*** sandyk

Öýüň içiniň ter güller, owadan miweler bilen bezelişi aýratyn üns bererlikdir. Öýüň diwarlarynda ýörite niýetlenilen tekjeleriň göz önünde tutulmagy, nagyşlanan agaç sandyklaryň – arjanyň goýulmagy, öýüň içiniň dört tarapyna düşekleriň, haly-palaslaryň ýazylmagy, egin-eşikleriň otagyň içinde rejelenip goýulmagy türkmenleriň öýüň içki bezegine, tämizligine hemişe üns berendigini aňladýar.

Ýazyjy Osman Ödäýewiň “Altynjan hatyn” romanynda hem orta asyrlarda ýaşayyş jaýynyň görnüşleri, içki gurluşy, bezegleri hakynda gyzykly we anyk maglumatlary görmek bolýar.

“...Howlynyň sol tarapy aýal maşgalalaryň ýaşayan haremidi, sag tarapynda bolsa Abdylmäligiň salamlygy* ýerleşýärdi. Sag tarap on-on baş gapysy bolan göz-göz otagydy. Olaryň tas ýarysy diýen ýaly gelýän myhmanlara niýetlenendi. Giň otaglar gat-gat ýazylan halylardan



doludy. Otaglaryň töründe körpeçedir ýassyklar, güpjekler münder-münder bolup durdy. Howlynyň derwezesi, dalanlar, otaglaryň gapylary, otaglardaky sandyklar – bularyň ählisi agaçdandy, olara sünnälik bilen kaşar nagşy salnandy... Öňi kaşar nagyşlary bilen sünnälenen dalanly otaglaryň ikinjisi beýleki otaglardan tas iki esse diýen ýaly uludy. Ana, şol uly otag emiriň salamlygydy, emir köp wagtyny şu ýerde geçirýärdi. Otagyň içinde bir zirag beýiklikde, baş-alty zirag inilikde sypa bardy. Ol halylar bilen örtülendi. Emir şol sypanyň üstünde oturup, ýanyna gelen adamlary kabul edýärdi, olaryň arzy-hallaryny diňleýärdi” [5, 34 s.]. Emma türkmen sözlüklerinde “kaşar” diýen söze gabat gelmedik. Biziň pikrimizçe, “kaşar nagşy” ot-çöpleriň, ösümlükleriň şekilleri bolmaly. Yeri gelende bellesek, türkmen halkynyň nakgaşçylyk sungatynyň taryhy asyrlara daýanýar. Tapylan türkmen nakgaşçylyk sungatynyň ilkinji nusgalary b.e.öň 1000-nji ýyllara degişlidir. Sungatyň

bu görnüşine X–XIII asyrlarda has hem isleg köpelişip başlapdyr [8].

“...Altynjanyň şebistany** uludy, ýagtydy. Ýere dört-baş gat haly düşelgidi. Işikden gireniňdäki çep diwarda keşdeli sandyklar hataran goýlupdy. Ol sandyklar mundan bir aý öňem sekiz sanydy. Häzir olaryň sany on dörde ýetipdir. Sebäp, geým-gejimleri, goş-golamlary sekiz sandyga sygmandan soň, Altynjanyň kakasynyň buýrugy bilen gowy agaç sandyklary ýasamakda Horezminde at alan neçjar Haýdara alty sandyk ýasadypdy” [5, 46 s.]. Türkmen ýaşayyş jaýlarynyň interýerinde agaç sandyklar we düşekleri ýygnap goýmak üçin beýik agaç şkaflar [11, 364 s.]. hökmany bolupdyr. Olar hem öýüň içine bezeg beripdir hem-de ene-mamalarymyzyň däbine görä, zatlary, düşekleri tertipli, arassa saklapdyr. Agaçdan sütünleri, gapylary, şkaflary, sandyklary, beýleki öý üçin gerek bolan önümleri şeýle hem iş gurallaryny ýasapdyrlar. Öýi agaç bilen bezemek biziň ýurdumyzyň demirgazyk we gündogar sebitleriniň interýerinde häzirki günlere çenli hem bar. Türkmen halky öz nakgaşçylyk sungatyny kämilleşdirip, nesilden-nesle geçirip gelýär. Sungatyň bu görnüşiniň ösmeginde

* kabulhana

** otag

türkmen halkynyň beýleki halklar bilen gatnaşyklary örän möhüm orun eýeleýär. Türkmen nagyşlary örän köp görnüşli, olary çekmegiň özboluşly kynçylygy we öz aýratynlyklary bar. Oýulyp ýasalan sütünler, gapylar, derwezeler, öý goşlary we beýleki şular ýaly durmuşda ulanylýan goşlarda dürli şekiller, geometriki we ösümlük şekilleri, käbir ýerlerde garyşyk nagyşlar gabat gelýär. Mysal üçin, Toprakgalanyň gapysynda (b.e.öň III a.) şeýle nagyşlar bar [8, 6 s.].

“Şebistanyň töründe ini alty, boýy on iki zirag* bolan sypa ýerleşýärdi, ol ýerden bir zirag çemesi ýokarydy. Her hili reňkdäki atlaz matadan edilen ýorgan-ýassyklar içerä özboluşly gelşik berýärdi. Sypanyň çar ýanynda petige berkidilen, aňrasy görnüp duran ýukajyk ak kumaş** asylygydy. Altynjan üç-dört ýyl bäri şu sypada ýatýardy” [5, 46 s.].

“Şebistanyň içi almanyň ysyndan burk urýardy. Bu ys düýn tekjede goýlan iki sany almadan gelýän bolmaly. Bişen almanyň ysyna melul bolan gülýüzli ýeňil dem aldy” [5, 249 s.]. Öýe ýakymly ys bermek “Görogly” eposynda hem gabat gelýär.

“...Ol birmeýdan butnaman durup, içerä göz aýlady. Giň gerdegiň içi ylla köşkdi. Ýere köz deýin gyzyly halylar düşelipdir. Olaryň üstünde altyn-kümüşlerden ýaña aýak basara ýer ýok. Gerdegiň tärimleri şaý-sepler bilen bezelipdir. Içeri giren ýeriňde ojak bar, onda ojar odun alawlaýar. Ojagyň iki gyrasyna gypjak sährasynyň gaplaňlarynyň derisinden posdekler düşelipdir. Çep böwürde, iki zirag çemesinde gat-gat düşek gyzyly mahmal bilen örtülipdir”. Gurply adamlaryň öýüni gymmatbahaly metallar hem-de matalar bilen bezeyändigini hakynda daşary ýurt syýahatçylarynyň galdyran ýazgylarynda hem gabat gelinýär. Meselem, Ibn Batuta Ürgenç kazysynyň öýünde ýere düşelen ajaýyp halylar, kümüş we altyn çayylan ýerli gaplar hem-de Yrakdan getirilip, diwaryň tekjelerinde we diwarlaryň ýüzüne tutulan ýüpek matalar hakynda belläp geçipdir [9, 403 s.].



Altynjanly gürrüňe dolanyp gelsek, onda şeýle sözler bar: “Ortada, iki zirag çemesi beýiklikde sypa, onuň üstünde bolsa öýüň içindäki öýe meňzäp duran telär bar. Sypanyň dört burçundan ýogyn agaçdan sütün galdyrylyp, olar daşy nagyşly agaçlar bilen birleşdirilipdir. Teläriň üstüne aňrasy görnüp duran ak atlaz atylypdyr. Gerdegiň içindäki gerdek – telär ertekilerdäki patyşalaryň şebistanyny ýatladýardy. Gerdegiň içindäki gerdekde – sypanyň üstünde ak-gara-gyzyly ýüpek sapaklar bilen jäheklenen iki sany ýassyk goýlupdyr” [5, 296 s.].

Gündogar Türkmenistanyň ilatynyň howlularynyň sütünleri örän üýtgeşik nagyşlar bilen bezelipdir. Bu köplenç sütünleriň başlanýan ýerlerinde (kapitel) we sütünleriň aşaky böleklerinde (stwola) milli aýratynlyklary görkezipdirler: aýlawly ýa-da altyburçly sütünleriň aşaky bölegi, ondan ýokarda ýapraklar ýa-da üçburçluklar suratlandyrylypdyr. Ýokarlygyna bolsa ýylmanak tegelek ýa-da alty-ýedi burçly, inçelip gidýän, görnüşdäki sütünleri (podbalka) bolupdyr [8, 6 s.].

Şeýlelikde, gadymy döwürlerden bäri türkmenlerde ösen şäher we oba medeniýeti bolupdyr. Adaty türkmen ýaşaýyş jaýlary özünde ýerli relýefi, tebigy howa şertlerini,

* gadymdan gelýän ölçeg birligi bolan bolmaly

** mata

binagärçilik bilimleri we tilsimleri özünde ussatlyk bilen jemleýär. Türkmenler gadymyýetden pagsadan, çig we bişen kerpiçden, daşdan ýaşayyş jaýlary, galalary, köşkleri, owadanlygy bilen haýran galdyryýan şäherleri gurupdyrlar. Olaryň ählisinde türkmen interýerine mahsus bolan aýratynlyklar asyrlardan asyrlara geçip, biziň döwürlerimize kämilleşip gelipdir. Çeper edebiýatlar bolsa türkmen öýüniň içki gurluşyny öwrenmekde bahanasyna ýetip bolmajak etnografik çeşmedir.

Magtymguly adyndaky
Türkmen döwlet uniwersiteti

Kabul edilen wagty:
2020-nji ýylyň
13-nji marty

EDEBIÝAT

1. *Gurbanguly Berdimuhamedow*. Atda wepa-da bar, sapa-da. – A.: Türkmen döwlet neşirýat gullugy, 2019.
2. Türkmenistanyň Ministrler kabinetiniň giňişleýin mejlisi. / Türkmenistan gazetiniň, 2015-nji ýylyň 15-nji awgusty.
3. Героглы. – А., 1990.
4. Görogly. – A.: Türkmen döwlet neşirýat gullugy, 2012.
5. *Ödäýew O.* Altynjan hatyn. I tom. – A.: Türkmen döwlet neşirýat gullugy, 2012.
6. *Решиддедин Фазлаллах*. Огузнама. – А.: Түркменистан, 1990.
7. *Diwangulyýewa B.* Görogly eposy etnografik çeşme hökmünde. // Türkmenistanda ylym we tehnika, 2018, № 2.
8. *Солтанова В.* Резьба по дереву. // Памятники Туркменистана. – А., 1970, № 1(9).
9. Туркменистан ССР-ниң тарыхы. Т. 1. – А.: ТССР БИА-ның неширятьы, 1959.
10. *Атагаррыев Е.* Средневековый Дехистан. История и культура города Юго-Западного Туркменистана. – Л.: Наука, 1986.
11. Türkmen diliniň düşündirişli sözlügi. II tom. – A.: Türkmen döwlet neşirýat gullugy, 2016.

О. Annadurdyeva

INFERIOR OF TURKMEN HOUSE IN LITERATURE

Our Esteemed President Gurbanguly Berdimuhamedov notes that rich history and cultural heritage of Turkmen people attracts great interest of the whole world and consequently underlines that it is the duty of scientific society to enhance and spread it all over the world. From this point it is important to study the inferior of Turkmen houses. The Turkmen literature within the national ethnography is concerned as an excessive source of information. “Gorogly” epos is of great significance in learning the national heritage, history and beautiful nature of Turkmen people. In the novel “Altynjan hatyn” by Osman Odaev one can find interesting and exact information about the types of houses, their inner constructions and decorations.

О. Аннадурдыева

ИНТЕРЬЕР ТУРКМЕНСКОГО ЖИЛИЩА В ХУДОЖЕСТВЕННОЙ ЛИТЕРАТУРЕ

Наш уважаемый Президент отмечает, что богатая история и культурное наследие туркменского народа вызывает огромный интерес во всем мире. Также он неоднократно повторял, что перед научной общественностью Туркменистана стоит большая задача пропагандировать и распространять по миру знания о нашей истории и культуре. Руководствуясь этими наставлениями нашего уважаемого Президента, чрезвычайно важно научно обоснованное изучение интерьера традиционного туркменского жилища, как неотъемлемой части культурного наследия туркменского народа. Наряду с другими источниками изучения данного направления, богатый материал представляет туркменская художественная литература. Например, велико значение эпоса «Героглы», описывающего историю, культуру и природу Туркменистана, в изучении интерьера традиционного туркменского жилища. А также в романе Османа Одаева «Алтынджан хатун» имеется большой, разнообразный и интересный материал о различных видах интерьера, внутреннем строении, украшении средневекового туркменского жилища.



A. Aýdogdyýewa, B. Ýakubowa

TÜRKMEN SAZ SUNGATYNYDA “ŞASENEM-GARYP” DESSANY

Berkarar döwletimiziň bagtyýarlyk döwründe mähriban Prezidentimiziň parasatly we öňden görüjilikli baştutanlygynda Garaşsyz, baky Bitarap Türkmenistan ähli ugurlar boýunça ýokary depginler bilen ösýär, ynamly öňe barýar.

Türkmen halk döredijiliginiň dessanlaryny öwrenmekde esasy çeşmeleriň biri-de olaryň özi hasaplanylýar, ýöne olara degişli golýazmalaryň köpüsi biziň döwürlerimize gelip ýetmändir. Türkmen halk dessanlary iň oňat edebi eserleriň biri hökmünde köpçüligiň arasynda, bagşylaryň, ertekiçileriň döredijiliginde gadymy döwürlerden bäri ýaşap, adamlaryň ruhy isleglerine laýyk hyzmat edip, toý-tomaşalaryň bezegi bolup gelýär.

Hormatly Prezidentimiziň “Türkmenistan – Beýik ýüpek ýolunyň ýüregi” kitabyňyň V bölümi “Daşoguzyň gadymy topragynda” diýlip atlandyrylýar. Orta asyr şäheri bolan Suwburun şäheri hem şol ýerde ýerleşip, halk köpçüligi ony Şasenem diýip atlandyrýar. Bu bölümde hormatly Prezidentimiz Şasenem bilen Garybyň söýgüsi hakdaky rowaýatyň has ir döwürlerde dörandigi, şol rowaýatyň hem kem-kemden çeper dessana öwürlip gidendigi hakynda söhbet açýar. Rowaýatyň şeýle çeper, halk aňyna täsir eden ajaýyp esere öwürilmeginde bagşylaryň hyzmatyny aýratyn belläp, hormatly Arkadagymyz “Medeniýet halkyň kalbydyr” kitabynda şeýle ýazýar: **“Türkmenleriň dürli döwürde jemgyýetçilik, syýasy, medeni durmuşynda bolup geçen möhüm wakalar dessançy bagşylarymyzyň kämil sungatynyň üsti bilen biziň döwürimize gelip ýetipdir. Olaryň aýdymlary we sazлары halkymyza egsilmez güýç-gaýrat we synmaz erk beripdir”**.

“Şasenem-Garyp” dessany hem “Rowylar andag rowaýat kylarlar kim...” diýip, döp bolan dessançylyk äheňinde başlanýar. Dessanda adamzada Alla tarapyn berlen şirin dil, söz olaryň ýardamçysy, aşyklar köňül dertlerini söz arkaly egisýärler. Dessan türkmen halkynyň uzak ýyllaryň dowamynda döreden ruhy baýlygynyň, türkmen ruhunyň hakyky beýanydyr.

Eseriň baş gahrymanlary barada aýtsak, olaryň söýgä wepalylygy, gaýduwsyzlygy, maksada okgunlylygy her bir okyja görelde. Dessanda halkymyzyň uýan dini, yrym-ynançlary, döp-dessurlary, ýaşayyş-durmuşy, ahlak ýörelgeleri aýdyň beýanyny tapypdyr. Garyp özüniň häsiýeti boýunça söýýän gyzyna wepaly, asyly maksat ugrunda tutanýerli hereket edýän, gorkmazak, töwekgel we rehimdar ýigitleriň şekilinde berlipdir. Ol öz ýagdaýynyň juda agyrlygyny ýatlap, durmuş şertiniň adam ýaşayşyna meňzeş däldiginden zeýrense-de, köp kynçylyklary mertlik bilen başyndan geçirýär, özüniň sypaýylygy we mylaýym häsiýeti bilen köpçüliginiň söýgüsini gazanmagy başaryar. Şasenem barada aýdanymyzda bolsa, ol hem özüniň başjarňlygy, hüşgärligi we wepalylygy bilen tapawutlanýar. Ol öz islegine ýetip bilmeýändigini üçin gözýaş döküp aglasa-da, ýeri gelende, aýgytly karara gelmegi oňarýar,

zalym Şaapbasyň penjesinden gutulmagyň ýeke-täk ýoly hökmünde Garyba gaçmaklygy tekliş edýär. Başa iş düşen wagtynda, howul-halatlyga ýol bermän, özüniň paýhaslylygy we ugur tapyjylygy bilen çylşyrymly ýagdaýlardan baş alyp çykýar. Dessanda Şasennem bilen Garypdan başga-da oňyn gahrymanlar – Garybyň ejesi Abadan, uýasy Güljermal, Ýasmak mama, Şasenemiň jorasy Akja, kenizlerinden Aýjermal, halap-şirwanly garryja mama we başgalar bar. Bu gahrymanlar, esasan, hak işiň tarapynda durýan we adalatsyzlyga ýigrenç bilen garaýan adamlar hökmünde berlipdir. Olaryň her biri, ýeri gelende, Garyp bilen Şasenemiň maksada ýetmekleri ugrunda ellerinden gelen kömegi edýär.

Dessanyň dürli nusgalary Kawkaz halklarynda (guzin, ermeni, azerbeyjan...) hem-de türklerde duş gelýär. Elbetde, şu rowaýatyň ýaýramagynda Beýik Ýüpek ýolunyň täsiri iňňän uly bolmaly. Çünki täjirler bu ýoldan gatnanlarynda, her şäherde dynç alyp, birnäçe gün saklanyp, aýdyjy rowylary diňläp, aýdylanlary ýat tutup, ähli baran ýerlerinde ýaýradypdyrlar. Olar, belki, golýazma nusgalaryny hem alyp gidendirler. Şeýlelikde, dessanlaryň ençeme nusgalary döräpdir. Her millet, özüçe, olary timarlap, ajaýyp eserleri, täsin keşpleri döredipdir.

“Şasennem-Garyp” hem halkyň arasynda giňden ýaýran, dessançy bagşylaryň üç edip aýdýan dessanlarynyň biridir. Dessanyň biziň günlerimize gelip ýetmeginde dessançy bagşylaryň orny örän ulydyr. Türkmen bagşyçylyk sungatynda birnäçe sazlaryň, aýdymlaryň heňleriniň atlarynyň “Şasennem-Garyp” dessany bilen baglanyşykly bolmagy, bu dessanyň gadymylygyndan habar berýär. Dessandaky sygyrlaryň hemmesi diýen ýaly tirmeçi bagşylar tarapyndan ähli welaýatlaryň bagşyçylyk ýollarynda aýdylýar. Eser Daşoguz dessançylyk sungatynda bitewüligine dessan edip aýdylýar. Bu dessany Nazar Baga, Magtymguly Garlyýew, Öre Şyh, Baýar Baýram, Hojamyrat Öräýew, Tüýli Otuzow ýaly halypalar ussatlyk bilen ýerine ýetiripdirler. Şu günler bu dessan olaryň şägirtleriniň dilinden düşmän gelýär.

“Şasennem-Garyp” dessany göwrümi taýdan uly dessan hasaplanylýar. Şonuň üçin ony halypa bagşylar iki-üç bölüme bölüp aýdypdyrlar. Dessan halk aýdymlaryna örän baýdyr. “Şasennem-Garyp” dessanyndaky goşgularyň ählisi diýen ýaly aýdym edilip aýdylýar. Aýdymlaryň diňe saz görnüşlerine hem duş gelmek bolýar. Bu bolsa dessanyň gadymylygyna, meşhurlygyna şaýatlyk edýär.

“Şasennem-Garyp” dessanynda 149 sany sygyr bar. Şolardan 144-si türkmen halk aýdymlary hökmünde ýerine ýetirilipdir. Olaryň arasynda “Derdiňden”, “Baga seýle”, “Neýläýin”, “Geler sallana-sallana”, “Ynjytma”, “Gelemen”, “Aglaryn”, “Jan-jan”, “Saryýa”, “Bir peri”, “Tüni derýa”, “Senemiň”, “Garybym”, “Ýok meniň” we beýleki aýdymlary sanap geçmek bolar.

Türkmenistanda dessan ýordumlaryna döredilen operalar örän uly ähmiýete eýedir. 1944-nji ýylda kompozitorlar A. Şapoşnikowyň we D. Öwezowyň, librettoçy G. Burunowyň bilelikde döreden “Şasennem we Garyp” operasy olara uly döredijilik üstünligini getirýär. Bu ajaýyp üstünlik opera eserleriň hünär-döredijilik taýdan ýokary galmagyna, türkmen saz medeniýetiniň hem ösmegine oňyn täsir edýär. Opera 4 perdeden we 7 görnüşden (medrese, Bazar, Şasenemiň bagynda, Tüni derýanyň kenary, Halapşirwan, Garybyň öýi, Şaapbasyň köşgi) ybaratdyr.

Garaja Burunow “Şasennem we Garyp” operasynyň librettosyny ýazan, halk dessanyny örän oňat bilen ussat türkmen ýazyjy, dramaturg we tejrimeçidir. Ol librettoda dessanyň dilini we stilini, onuň şowhunlylygyny saklamagy başaryndyr, libretto dessandaky sygyrlary we onda bolmadyk täze gahrymanlary (Ilmyrady we Sawçyny) girizipdir, dessandan birnäçe epizodlary aýrypdyr (mysal üçin, şa Apbasyň öz gyzyna aşyk bolýan ýerini, Garybyň

Baba Hasan bilen aýdyşygyny, Garybyň Şahymerdanyň atynyň toýnagynyň aşagyndan alan gumy bilen öz ejesiniň gözünü bejerip açýan ýerini we beýlekileri), dessandaky bir adamyň hereketini librettoda başga birine (mysal üçin, Akjanyň keşbini Ezber hoja) beripdir. Şeýlelik bilen, dramaturg kompozisiýa taýdan sazlaşyklylygy, hereketleriň gyzgalaňlylygy we gahrymanlarynyň häsiýetleriniň düýpli işlenenligi bilen tapawutlanýan bir bitewi sahna eserini döredipdir. Edil dessandaky ýaly, librettoda hem Garyp öz watanyna mistiki güýç arkaly göz açyp-ýumasy salymda gaýdyp gelýän edilip görkezilipdir. Şeýle bolsa-da, librettoda sosial mazmunyň her taraplaýyn nygtalyp beýan edilendigi üçin, bu kemçilik eseriň umumy mazmunyna we onuň örän halkylygyna täsir etmeýär. Librettoda Şasenem we Garybyň söýgüsi esasy orny tutýar.

Kompozitorlar aýdyň, düşnükli hem-de dogruçyl eser döretmek maksady bilen “Şasenem we Garyp” dessany esasynda halkyň döreden aýdym mirasyndan peýdalanypdyrlar. Olar Şasenem we Garyp baradaky halk aýdymlaryny – “Ýarym geldi”, “Aglaryn”, “Garybym”, “Tüni derýa” we beýlekileri opera girizipdirler. Şonuň bilen birlikde, olar dessan bilen baglanyşyksyz halk aýdymlaryny, mysal üçin, “Haraly teşnit”, “Çoh derde goýan ýarym” we beýleki ýaly halk aýdymlaryny hem opera girizipdirler. Şeýle-de bolsa, iş kompozitorlaryň halk aýdymlarynyň hem sazalarynyň näçesini peýdalanandyklarynda däl-de, olary döredijilikli ösdürip, türkmen instrumental aýdym-sazynyň häsiýetli aýratynlyklaryny partiturada açandyklaryndadyr.

Kompozitorlar D. Öwezow we A. Şapoşnikow türkmen folkloryny dünýä nusgawy sazynyň gazananlary bilen baýlaşdyrmagyň ýollaryny we usullaryny tapmak bilen, milli aýratynlygy, saz görnüşleriniň köp dürlüligi, sazlaşyklygyň aýdyňlygy, saz dramaturgiýasynyň takyk ýörelgeleriniň berjaý edilenligi bilen tapawutlanýan bir bitewi eser dörediler.

Maýa Kulyýewa adyndaky
Türkmen milli konserwatoriýasy

Kabul edilen wagty:
2020-nji ýylyň
6-njy apreli

EDEBIÝAT

1. *Gurbanguly Berdimuhamedow*. Medeniýet halkyň kalbydyr. – A.: Türkmen döwlet neşirýat gullugy, 2014.
2. *Gurbanguly Berdimuhamedow*. Türkmenistan – Beýik Ýüpek ýolunyň ýüregi. – A.: Türkmen döwlet neşirýat gullugy, 2018.
3. *Керими Г.* Түркмен опера ве балет театры. – А.: Түркмен дөвлет неширйаты, 1962.
4. Шасенем-Гарып. – А.: Түркмен дөвлет неширйаты, 1963.
5. *Абукова Ф.* Туркменская опера. – А.: Ылым, 1987.

A. Aydogdyeva, B. Yakubova

EPOS “SHASENEM-GARYP” IN TURKMEN MUSIC ART

“Shasenem-Garyp” is one of the destanes that bagshy perform with enviable regularity. Bagshy played a significant role in the fact that this destan is still very popular among the people. Many songs and melodies, rooted in Turkmen musical art, are associated with the “Shasenem-Garyp” destan, which is rightfully considered one of the most ancient epics of the Turkmen people. Almost all verses from the epic are performed in different interpretations by different directions of performing art of bagshy of all regions of Turkmenistan. In Turkmenistan, operas created in the genre of destan are of great importance. Composers D. Ovezov and A. Shaposhnikov, taking the epic “Shasenem and Garyp” as a basis, created the opera of the same name. The libretto for opera was composed by G. Burunov, who preserved the language and style of Destan, its romantic passion, and introduced new poems and characters into it. Love of Shasenem and Garyp occupy a central place

in the libretto. Author revealed in the libretto the characters of all acting heroes of Destan, which are divided into two camps. However, main plot of the epic is left without significant changes. Composers, pursuing the clear goal of creating an accessible and true work, skillfully used a storehouse of folk songs created on the basis of epic “Shasennem and Garyp”. Truly folk songs are heard in the opera, such as Yarym Geldi, Aglaryn, Garybym, Tuni Derya and others. At the same time, composers also used other folk songs in the opera that were not associated with the epic, for example: “Harayly teshnit”, “Choh derde goyan yarym” and others.

А. Айдогдыева, Б. Якубова

ЭПОС «ШАСЕНЕМ-ГАРЫП» В ТУРКМЕНСКОМ МУЗЫКАЛЬНОМ ИСКУССТВЕ

«Шасенем-Гарып» один из дестанов, который бахши исполняют с завидной регулярностью. Бахши сыграли немалую роль в том, что этот дестан пользуется до сих пор огромной популярностью среди народа. Много песен и мелодий, укоренившихся в туркменском музыкальном искусстве, связаны с дестаном «Шасенем-Гарып», по праву считающимся одним из древнейших эпосов туркменского народа. Почти все стихи из эпоса исполняются в различной интерпретации разными направлениями исполнительного искусства бахши всех велаятов Туркменистана. В Туркменистане оперы, созданные в жанре дестан, имеют большое значение. Композиторы Д. Овезов и А. Шапошников, взяв за основу эпос «Шасенем и Гарып», создали одноименную оперу. Либретто к опере сочинил Г. Бурунов, который сохранил язык и стиль дестана, его романтическую страсть и внес в него новые стихи и персонажи. Любовь Шасенем и Гарып занимает центральное место в либретто. Автор раскрыл в либретто характеры всех действующих героев дестана, которые разделены в два лагеря. Вместе с тем основной сюжет эпоса оставлен без существенных изменений. Композиторы, преследуя ясную цель создания доступного и правдивого произведения, умело использовали кладезь народных песен, созданных на основании эпоса «Шасенем и Гарып». В опере звучат поистине народные песни, такие как «Ярым гелди», «Агларын», «Гарыбым», «Туни деря» и другие. Одновременно композиторы использовали в опере и другие народные песни, которые не были связаны с эпосом, например: «Харайлы тешнит», «Чох дерде гоян ярым» и другие.

TÜRKMENISTANYŇ PREZIDENTI GURBANGULY BERDIMUHAMEDOWYŇ BILIM, YLYM BARADA AÝDANLARYNDAN

Halkymyzyň geçmişini bilýän, döwletimiziň bu günki ýeten belentliklerine guwanýan, buýsanýan, jemgyýete, maşgala, dogan-garyndaşa, dost-ýara wepaly, ylymly-bilimli, berkarar Watanymyzy beýgeltmäge ukyply hakyky watansöýüji nesilleri ýetişdirmek biziň baş maksadymyzdyr.

* * *

Bilim ulgamynda üstünlikli amala aşyrylan özgertmelerimiziň ählisi baş maksada – Türkmenistany bilimler merkezine öwürmäge gönükdirilendir.

* * *

Biz bilimi durmuş syýasatynyň iň möhüm ugurlarynyň biri hasaplap, ýurdumyzyň bilim binýadyny yzygiderli pugtalandyrmalydyrys.



M. Baýjanow

HAZAR DEŇZINIŇ ULAG-ÜSTAŞYR MÜMKINÇILIKLERI

Hormatly Prezidentimiz Gurbanguly Berdimuhamedowyň oňyn döwlet syýasaty netijesinde, Türkmenistan hemişelik Bitaraplyk, parahatçylyk söýüjilik, “Açyk gapylar”, hoşniýetli goňsuçylyk hem-de gyzyklanma bildirýän daşary ýurtly hyzmatdaşlar bilen deňhukukly özara bähbitli hyzmatdaşlyk ýörelgelerine esaslanýan döredijilikli daşary syýasy ugry durmuşa geçirýär. Ata Watanymyz döwletara derejede netijeli gatnaşyklary ösdürmek bilen, köptaraplaýyn görnüşdäki hyzmatdaşlyklara üýtgeşsiz ygrarlydygyny görkezýär.

Ulag pudagy dünýäde globallaşmak hadysasynyň ýüze çykmagyny şertlendiren ýagdaýlaryň biri bolup, ol dünýä ösüşiniň häzirkі tapgyrynda sebitleri we yklymlary birleşdiriji güýje öwrüldi. Her bir döwlet öz geografiki taýdan amatly ýerleşişini we onuň mümkinçiliklerini ulanmagyň hasabyna milli ösüşi üpjün etmek zerur bolan geosyýasy we geoykdysady bähbitleri öňe sürýär. Türkmenistan hem Merkezi Aziýanyň we Ýewropanyň amatly çatrygynda ýerleşýän döwlet bolup, ulaglaryň ähli görnüşlerini ösdürmäge onuň uly mümkinçilikleri bar.

Hazar deňziniň ulag ulgamynda ykdysady hyzmatdaşlyk boýunça Ýewraziýa yklymynda iri ulag çatrygy hökmünde ornunyň barha ýokarlanmagyny göz önünde tutup, Türkmenistan Hazar, Gara we Baltika deňizleriniň arasynda ulag üstaşyr ugurlaryny döretmegi teklip edýär. Çäginde asyrlar boýy Beýik Ýüpek ýoly geçen Türkmenistan bu taryhy ýoly täze röwüşde dikeltmek, özara söwda-ykdysady gatnaşyklaryny ösdürmek boýunça yzygiderli işleri durmuşa geçirýär.

Türkmenbaşy Halkara deňiz porty geljekde Hytaý, Hindistan, Pakistan, Aziýa–Ýuwaş umman sebitiniň ýurtlary ýaly, iri ykdysady merkezlere çykmak arkaly ulag düzümini Günorta we Gündogar ugurlary boýunça giňeltmegi göz önünde tutýar. Munuň özi has giň möçberli hyzmatdaşlygyň ýola goýulmagyny aňladyp, ählumumy geoykdysadyýetde hakyky täzeçe çemeleşmäniň aýdyň mysaly bolup hyzmat edýär [1].

Deňiz menziliň toplumyna umumy ýük ýüklenýän terminal, ownuk ýükleriň terminaly, şeýle hem gämi gurluşyk we gämi abatlaýuş zawodlary girýär. Deňiz portunyň tehniki tarapy barada aýdylanda bolsa, ýükleriň daşalyşynyň howpsuzlygyny we netijeliligini üpjün etmek, şeýle hem daşky gurşawy goramak üçin ol in häzirkі zaman, ýörite maksatnamalaýyn toplumlary bilen üpjün edilendir. Portuň akwatoriýasynda gämileriň hereketine, ähli bölümlerde ýük ýükleýiş we ýük düşüriş işlerine gözegçilik etmek emeli hemra, awtomatlaşdyrylan ulgamlaryň we elektron tehnologiýalaryň kömegi bilen amala aşyrylýar.

Türkmenbaşy Halkara deňiz porty geografiki nukdaýnazardan amatly ýerde – Ýewropa bilen Aziýanyň çatrygynda, ähli howa, guryýer hem-de suw ýollarynyň kesişýän ýerinde ýerleşýär. Ol Ýewropa–Kawkaz–Merkezi Aziýa ugurlary boýunça dürli ýollar bilen gelýän

we gidýän ýükleri, ýolagçylary deňizden üstaşyr geçirýän köpri bolup hyzmat edýär. Bu bolsa Ýewropa–Kawkaz–Merkezi Aziýa halkara ulag geçelgesinde Türkmenbaşy Halkara deňiz portunyň üstaşyr ýük geçirijilik mümkinçiliklerini has-da artdyrar. Bu deňiz menzilinden Azerbeýjan Respublikasynyň Baku, Alýat portlaryna, Russiýa Federasiýasynyň Olýa portuna we Eýran Yslam Respublikasynyň Enzeli hem-de Amirabat portlaryna gatnawlar amala aşyrylar. Bu ugurlaryň herekete girizilmegi Ýewropa ýurtlaryndan Merkezi Aziýa, Orta we Uzak Gündogar ýurtlaryna ýükleri daşamakda wagtyň tygşytlanmagyna, haryt dolanyşygynyň ýokarlanmagyna ýardam eder. Şeýle hem deňiz ugry boýunça ýolagçylaryň gatnadylmagy, goňşy Hazarýaka ýurtlaryndan syýahatçylaryň gelmegini artdyrmak bilen, “Awaza” milli syýahatçylyk zolagynyň sazlaşykly ösüşini üpjün eder [2].

Hormatly Prezidentimiziň belleýşi ýaly, bu port toplumu iri möçberli ýük akymalarynyň ýolda bolmagynyň wagtyny hem-de aralygyny ep-esli gysgaltmaga mümkinçilik berip, Aziýa we Ýewropa ýurtlarynyň arasynda ykdysady we söwda hyzmatdaşlygyny hil taýdan täze derejä çykarmak bilen, Gara deňziň ýakasyna, Ýewropa, Ýakyn Gündogar, Günorta Aziýa we Aziýa – Ýuwaş ummany sebitiniň ýurtlaryna çykmak üçin has oňaýly şertleri döredýän deňiz gatnawlarynyň häzirki zaman ulgamyny kemala getirmegiň möhüm halkasy bolmaga gönükdirilendir. Şeýle-de, Türkmenbaşy halkara deňiz portunyň mümkinçilikleriniň doly peýdalanylmagy, Ýewraziýa giňişliginde ulag akymalaryny işjeňleşdirmek üçin ägirt uly mümkinçilikleri açmaga, sebitara we yklymara aragatnaşyklary täze strategik derejä çykarmaga mynasyp goşant goşar.

Taryhy nukdaýnazardan, sebit we yklym söwda ýollarynyň möhüm çatrygynda ýerleşen Türkmenistanyň çägi gadym döwürlerde Beýik Ýüpek ýolunyň möhüm bölegini düzüpdür. Hormatly Prezidentimiz Gurbanguly Berdimuhamedowyň ýolbaşçylygynda häzir ýurdumyz ady rowaýata öwürülen ýoly täze görnüşde dikeltmek bilen, köpugurly multimodal ulag-aragatnaşyk düzümini döretmegiň başyny başlady. Şunda milli Liderimiz Merkezi Aziýa sebitiniň ähmiýetli ornuny belleýär, şonuň çäginde asyrlaryň dowamynda kerwen ýollary geçipdir. Hut şu ýerde, Gündogaryň we Günbataryň arasynda tebigy köpri emele gelip, ol ösüşiň merkezine öwrüldi.

Ýakynda geçirilen Hazar ykdysady forumy hem bu sebitde söwda, maýa goýumlary boýunça köptaraply gatnaşyklary ep-esli giňeltmäge mümkinçilikleri açýar. Aslynda, ýurdumyzyň günbatarynda, strategik taýdan möhüm bolan Hazar sebitinde ýerleşýän Türkmenbaşy deňiz portunyň ulanylmagy bilen sebitara hyzmatdaşlygyny ösdürmek, Hazarara gatnawlarynyň möçberlerini we hilini artdyrmak üçin iri meýdança döreýär, ulag akymalarynyň täze gurluşy kemala gelýär. Ýewropa bilen Aziýanyň arasynda ygtybarly gatnaşygyň döremegine gönükdirilen “Demirgazyk-Günorta” we “Gündogar-Günbataryň” ulag-üstaşyr ugurlary açýar. Olar deňiz, howa, demir ýol we awtomobil gatnawlaryny öz içine alýar. 2014-nji ýylyň dekabrynda bolsa Gazagystan–Türkmenistan–Eýran demir ýoly ulanmaga berildi. Bu demir ýol indi diňe bir Merkezi Aziýa ýurtlarynyň arasynda däl, eýsem onuň ugry bilen Hytaý Halk Respublikasynyň Pars aýlygyna çykarýan ýüklerini üstaşyr geçirmäge, yzygiderli haryt dolanyşygyny amala aşyrmaga mümkinçilik döredildi. Hazar geçelgesiniň Aziýanyň çalt depginler bilen ösýän ykdysadyýetleriniň we Ýewropanyň ösen ykdysadyýetleriniň arasynda iň gysga we bäsdeşlige ukuply söwda ýoly bolmaga mümkinçilikleri bardyr. Demir ýol ýa-da awtoulag ulgamy bilen deňişdirilende, umman arkaly ýük daşamagyň arzandygyna garamazdan, Hazar geçelgesiniň üstünden geçýän demir ýol arkaly Ýewropadan Hytaýa we yzyna harytlary daşamagyň deňiz ulgamy bilen deňişdirilende has çalt amala aşyryljakdygy äşgär edildi. Mysal üçin, Blumberg agentliginiň maglumatlaryna görä, konteýnerli gämä

Hytaýdan Ýewropa barmak üçin 40 gün gerek bolsa, konteýnerli Merkezi Aziýa–Hazar deňzi – Günorta Kawkaz ugry boýunça munuň üçin 15 güne golaý wagt gerek bolýar [3].

Geljekde bu ugur Hytaý Halk Respublikasyna Ýewropa ugry boýunça ýük akymalaryny ep-esli tizleşdirmäge we haryt öndürijilerden sarp ediş bazaryna çenli wagt aralygyny gysgaltmaga mümkinçilik berer. Bu bolsa daşary ýurt sarp edijileri üçin önümleriň bahasynyň aşak düşmegini şertlendirer. Munuň özi iri söwda kärhanalarynyň sebitde önüm öndürijiler bilen hyzmatdaşlygyny işjeňleşdirer.

Beýik Ýüpek ýolunyň möhüm çatrygynda ýerleşýän Türkmenbaşy Halkara deňiz porty bedew bady bilen täze ösüslere beslenýär. Muňa mysal edip, paromda daşalýan wagonlaryň sany 2018-nji ýylyň I ýarymynda 7553 sany wagona deň bolandygyny görkezmek bolar. 2019-njy ýylyň şol döwründe bolsa, paromda daşalýan wagonlaryň sany 13719-a deň boldy. Netijede degişli döwür bilen deňeşdirilende 82% göterim ösüş gazanyldy. Şeýle-de, paromda daşalýan awtoulaglaryň sany 2018-nji ýylyň I ýarymynda 7231 sany awtoulaga deň bolandygyny, 2019-njy ýylyň şol döwri bilen deňeşdirilende paromda daşalýan awtoulaglaryň sanynyň 11380-e deň bolandygyny görkezmek bolar. Bu bolsa degişli döwür üçin ösüşiň 57% artyp, deňiz portunyň ýylsalyň täze belentliklere çykýandygyny aýdyň görkezýär [4].

2019-njy ýylyň 4-nji martynda Rumyniýanyň Buharest şäherinde “Hazar deňzi – Gara deňiz” aralygynda halkara ulag geçelgelerini döretmegiň taslamasy boýunça Türkmenistanyň, Azerbeýjan Respublikasynyň, Gruzýanyň we Rumyniýanyň daşary işler ministrleriniň duşuşygy geçirildi. Duşuşygyň gün tertibine Türkmenbaşy, Baku, Poti, Batumi we Konstansa portlary arkaly daşalýan ýükleri artdyrmaga degişli meseleler girizildi. Ulag hyzmatlarynyň hilini ýokarlandyrmak maksady bilen, sanly tehnologiýany peýdalanmagyň we maglumat alşylmagyny ýola goýmagyň mümkinçilikleri ara alnyp maslahatlaşyldy. Mundan başga-da, geljekde bu ugur boýunça gepleşikleri dowam etdirmek, hususan-da, tehniki meseleleri öwrenmek üçin bilermenler derejesinde iş topary döretmek teklip edildi. Şeýle hem, deňiz portlaryny ulanmak arkaly ulag geçelgesini ösdürmek boýunça Utgaşdyryjy Komiteti döretmek hakyndaky resminamanyň taslamasyny taýýarlamak teklip edildi. Duşuşygyň jemleri boýunça Buharest Jarnamasy kabul edildi [5].

Umuman, deňiz üsti gatnawlary amala aşyrmakda hem-de söwda-ykdysady gatnaşyklaryny giňeltmekde ýurdumyzyň deňiz derwezesiniň mümkinçilikleri örän uludyr. Hormatly Prezidentimiziň yzygiderli tagallalary netijesinde ýurdumyzyň ulag ulgamynda halkara hyzmatdaşlygynyň işjeňleşdirilmegi ulag-aragatnaşyk ulgamy ýaly möhüm ugurda geljekde ýokary sepgitlere ýetiljek ykdysady ösüşleriň ygtybarly kepilidir.

Türkmenistanyň Daşary işler ministrliginiň
Halkara gatnaşyklary instituty

Kabul edilen wagty:
2020-nji ýylyň
23-nji ýanwary

EDEBIÝAT

1. *Kazygulyýew A.* we başgalar. Türkmenistanyň ykdysadyýeti. – A.: Türkmen döwlet neşirýat gullugy, 2013.
2. Türkmen döwlet ulag we aragatnaşyk instituty, 2016-njy ýylyň 15-nji noýabrynda Türkmenistanyň durnukly ulag ulgamyny döretmek baradaky halkara başlangyçlaryna bagyşlanyp geçirilen ylmy-amaly maslahatynyň netijeleri boýunça Türkmenistanyň durnukly ulag ulgamyny döretmek baradaky halkara başlangyçlarynyň dabaranlamagy atly ylmy makalalaryň ýygyndysy. – A.: Türkmen döwlet neşirýat gullugy, 2017.

3. Türkmenistanyň Magtymguly adyndaky Ýaşlar guramasynyň Merkezi Geňeşi tarapyndan ygylan edilen ýaş alymlaryň arasyndaky geçirilen ylmy işleriň netijeleri boýunça Bagtyýarlyk döwrüniň ýaş alymlarynyň ylmy gadamlary atly ylmy makalalaryň ýygyndysy. – A.: Türkmen döwlet neşirýat gullugy, 2018.
4. Türkmenistan gazetini, 2018-nji ýylyň 27-nji oktyabry.
5. Türkmenistanyň daşary syýasaty we diplomatiýasy žurnaly, №4, 2019.

M. Baijanov

TRANSPORT AND TRANSIT CAPABILITIES OF THE CASPIAN SEA

There are plans for the future to expand the transport infrastructure of the Turkmenbashi International Seaport in the South-West direction through access to such major economic centers as China, India, Pakistan, and the countries of the Asia-Pacific region. By providing the opportunity to establish large-scale cooperation, this will be a model for the really new approach in the global geo-economic space.

The Turkmenbashi International Seaport, located at an important crossroads of the Great Silk Road, is rapidly developing. For example, the amount of railway-ferry traffic in the first half of 2018 totaled 7553 wagons, while for the same period in 2019 this figure amounted to 13719 wagons. Thus, when comparing the similar periods of two years, the growth rate reached 82%. At the same time, the amount motor transportation by ferry totaled 7231 and 11380 vehicles in the 1st half of 2018 and 2019, respectively, showing an increase rate of 57%.

In order to strengthen international cooperation using the capabilities of the Turkmenbashi International Sea Port, a number of meetings and conferences were organized. So, on February 29, 2016, the Avaza National Tourist Zone hosted a five-sided meeting of the heads of railway and sea transport authorities of Turkmenistan, the Republic of Azerbaijan, the Republic of Kazakhstan, the Islamic Republic of Iran and the Republic of Georgia. The meeting agenda included issues related to the development of joint measures to increase the amount of transit freight by solving the important objectives of forming the East-West multimodal transport corridor, as well as the effective structure of transport routes for regional and interregional cooperation.

M. Байджанов

ТРАНСПОРТНО-ТРАНЗИТНЫЕ ВОЗМОЖНОСТИ КАСПИЙСКОГО МОРЯ

В будущем предполагается расширить транспортную инфраструктуру Международного морского порта Туркменбаши в направлении юг-запад, посредством выхода на такие крупные экономические центры, как Китай, Индия, Пакистан, страны Азиатско-Тихоокеанского региона. Позволяя наладить широкомасштабное сотрудничество, это служит моделью поистине нового подхода на глобальном геоэкономическом пространстве.

Международный морской порт Туркменбаши, расположенный на важном перекрестке Великого Шелкового пути, стремительно развивается. К примеру, объем железнодорожно-паромных перевозок в 1-ой половине 2018 года равнялся 7553 вагонам, тогда как за тот же период 2019 года этот показатель составил 13719 вагонов. Таким образом, при сопоставлении аналогичных периодов двух лет, показатель роста достиг 82%. В тоже время, объем паромных перевозок автотранспортных средств составил 7231 и 11380 автомобилей в 1-ой половине 2018 и 2019 годов, соответственно, с показателем роста на уровне 57%.

С целью укрепления международного сотрудничества с использованием Международного морского порта Туркменбаши, был организован ряд встреч и конференций. Так, 29 февраля 2016 года, в Национальной туристической зоне «Аваза» была проведена пятисторонняя встреча руководителей ведомств железнодорожного и морского транспорта Туркменистана, Республики Азербайджан, Республики Казахстан, Исламской Республики Иран и Республики Грузия. В повестку дня встречи были включены вопросы, связанные с развитием совместных мер по увеличению объема транзитных грузоперевозок в рамках решения важных задач формирования мульти-модального транспортного коридора «Восток-Запад», а также эффективной структуры транспортных маршрутов регионального и межрегионального сотрудничества.



D. Danliýew, O. Çerkezowa

**KÖP MANYLY SPORT ADALGALARY IŇLIS DILINDEN
TÜRKMEN DILINE TERJIME ETMEK**

Berkarar döwletimiziň bagtyýarlyk döwründe döwletimizde birnäçe uly halkara sport ýaryşlarynyň, Agyr atletika boýunça dünýä çempionatynyň, Ýapyk binalarda we söweş sungaty boýunça V Aziýa oýunlarynyň we beýleki ähmiýetli halkara sport ýaryşlarynyň geçirilmegi, şeýle hem ýakyn yyllarda birnäçe halkara ýaryşlary geçirmäge taýýarlyk görülmegi hem, iňlis diliniň sport adalgalaryny türkmen diline terjime etmek meselesiniň işjeň häsiýete eýedigini aýdyňlygy bilen görkezýär.

Halkara sport ýaryşlary lingwistik taýdan ýokary derejede geçirmek üçin, bu işe çekilen sport terjimeçileriniň sport adalgalaryny bilmegi zerurdyr. Adalagalary terjime etmek, köp sanly ylmy işleriň obýekti bolanlygyna garamazdan, sport adalgalary terjime etmek meselesi düýpli öwrenilmedik meseleleriň biri bolup galýar [4, 190-191 s.]. 2017-nji ýylda Aşgabat şäherinde geçirilen Ýapyk binalarda we söweş sungaty boýunça V Aziýa oýunlaryna taýýarlyk döwründe Aziýa oýunlaryna degişli sport görnüşleri öz içine alýan sport sözlükleri çapdan çykaryldy. Muňa garamazdan, Aziýa yklymynyň halklarynyň sport görnüşleriniň ähli adalgalary sözlüğe girizilmändir. Bu mesele, esasanam, sportuň köp dürli görnüşleriniň birlikde geçirilýän ýaryşlarynda ýiti duýulýar. Bir adalganyň sportuň birnäçe görnüşinde dürli mana eýe bolýanlygy terjimeçilere kynçylyklary döredip, olardan adalgalaryň semantikasyna düşünmegi talap edýär.

Şunuň bilen birlikde, köp manyly sport adalgalarynyň we olary iňlis dilinden türkmen diline terjime etmegiň aýratynlyklaryny gözden geçirmek zerur bolup durýar. Derňeljek material hökmünde ýokarda agzalan Ýapyk binalarda we söweş sungaty boýunça V Aziýa oýunlaryna niýetlenen sport sözlükler alyndy.

Ýerine ýetirilen derňewiň netijesinde köp manyly adalgalaryň toparlaryny görkezmek bolar:

- birnäçe sport görnüşlerinde dürli manylarda ulanylýan adalgalar;
- bir sport görnüşinde terjime edilýän dilde birnäçe mana eýe adalgalar;
- meýdançada orunlary degişli sport adalgalar;
- söz düzümleriň bir bölegi bolup, dürli manylary berýän adalgalar;
- umumy leksikasy bolup, sport gepleyişde adalga häsiýete eýe bolýan adalgalar.

Birnäçe halatda köp manyly adalga dürli sport görnüşlerinde ulanylyp, dogry terjime görnüşini saýlamak üçin, sportuň her bir görnüşinde adalganyň aýratyn manysyna düşünmegi talap edýär [3].

Mysal üçin:

“**Apparatus**” – sport gimnastikasynda “enjam” manyda ulanylsa, çeper gimnastikada bolsa “maşk” hökmünde ulanylýar;

“**Score**” – “hasap” (sportuň oýun görnüşlerinde), “baha” (dzýudoda), “ballaryň jemi” (ýeňil atletikanyň köp görnüşi ýaryşynda) [1], [2];

“**Draw**” – sportuň köp görnüşinde, garşydaşlary bije atmak bilen kesgitlenende – “bije atmak” diýip ulanylýar. Şol bir wagta, bu adalga – “deňme-deň” (futbolda) diýip terjime edilýär. Korlingda bolsa, düýbünden başga mana eýe, ýagny “zyňyş” sözünü aňladýar;

“**Starting block**” – ýeňil atletikada “badalga kolodkalary” hökmünde terjime edilýän bolsa, suwda ýüzmekde bu söz düzümlü adalga “badalda tumbasy (soýegi, diregi) hökmünde terjime edilýär. Iki ýagdaýda hem, gürrüň türgeniň badalgada iteklenmek üçin söýegi aňladýar;

“**Vault**” – sport gimnastikasynda “daýanç böküşi”, emma “**poul vault**” – “şestly böküş” manysyny berýär;

“**Heat**” – suwda ýüzmekde “ýüzüş”, ýeňil atletikada “ylgaw”, baýdarkada küreklemekde “kürekleýiş” manylaryny berýär;

“**Race**” – ýenil atletikada “ylgaw”, awtosportda, welosportda “ýaryş”, atçylyk sportunda “çapuw”, “çapyşyk” manylaryny berýär [1], [2];

“**Kick**” – futbolda, tekwandoda “urgy” ýa-da “depiş”, side cick – “aýak gapdal urgusy” manylaryny berýär;

Käbir adalgalaryň görnüşleri bir-biriniň deregine ulanylyp biler diýlip kabul edilýänem bolsa, edil beýle-de däl, her sport görnüşinde umumy kabul edilen görnüşi ulanylýar.

“**Field goal**” – birnäçe sport görnüşinde “oýunda netijeli hüjümi” aňladýan bolsa, basketbolda “oýunda netijeli zyňyş” diýip alynýar;

“**Glove**” – adalgasy sportuň köp görnüşinde (boksa, futbolda we welosportda) “ellik” diýlip terjime edilýär. Emma hokkeyda iki adalga gabat gelýär, dogrusyny saýlamak üçin terjimeçi ellikleriň kime degişliligine laýyklykda terjime etmeli bolýar. Eger oýunça degişli bolsa “kraga”, derwezebana degişli bolsa “duzak” diýip terjime etmeli bolýar.

“**Freestyle**” – erkin görnüş – ýüzmekde, “**freestyle wrestling**” – “erkin göreş”. Mundan başga-da lyžaly typmak sportunda “freestyle” görnüşi bar, türkmen diline terjimäniň transkribirleme usulyny ulanyp, “fristayl” görnüşinde ýa-da “erkin typmak” görnüşinde ulanyp bileris.

“**Back**” – basketbolda, işlik hökmünde ulanylanda: **to back** – guard an opponent by playing behind him (between the guarded player and the basket) – garşydaşyň arkasyndan oýnamak, goramak, oýunçy bilen sebitiň aralygynda oýnamak. Futbolda bu söz at bolup gelýär: one who plays in the offensive or defensive **back** field – yzky meýdança oýunçysy, amerikan futbolynda bolsa “**a back**” – a defender, a primary defensive player on the back line – “goragçy”.

“**Alley**” – sözi sportuň dürli görnüşlerinde dürli manylarda duş gelýär:

beýsbolda – the area of the outfield between the players in the center field and left field or center field and right field – oýunçylaryň we merkezi meýdançanyň çep meýdançasyna ýa-da merkezi meýdançadan sag meýdançasyna geçelge, aralyk;

bowlingda – a bowling lane, a building that contains bowling lanes-kegelban-bowling çyzygy;

futbolda – a gap between players in the offensive line through which a defensive player attempts to rush into the offensive backfield; – oýunçy bilen gorag çyzygyň arasyndaky boşluk, geçelge.

“**To hack**” işligi – çapmak diýip terjime edilsede, sportda bolsa başga manylara eýe bolýar:

tennisde – to make an awkward or poor swing at the ball; – çala urmak

basketbolda – to hit an opponent on the arm with the hand or forearm, in attempt to knock the ball away; a personal foul. – garşydaşyň goluna el ýa-da tirsek bilen urup, topy almak.

Indiki kategoriýany biz bir sport görnüşinde bolup, terjime edilýan dilde birnäçe manydaş adalgalaryň bir-biriniň ýerine ulanyp bolýan adalgalaryna böldik.

“**Sweeper**” – futbolda “erkin goragçy” ýa-da “yzky goragçy”, ýagny ol iki aýratyn oýunçy bolman, diňe bir adalganyň manydaş görnüşleri bolup durýar.

Söz düzümlü adalga “**General manager**” – sportuň köp görnüşinde (basketbolda, welosportda, hokkeýde we ş.m.) sport klubynyň “baş menejeri, baş dolandyryjysy” wezipesine degişlilikde ulanylýar, emma futbolda, aýratynam Angliýanyň premýer-ligasynda “baş tälimçi” ýa-da “baş emin” adalgalara gabat gelýär.

Meýdançada oýunçylaryň oýnaýan orunlaryna degişli sport adalgalar dürli sportda meňzeş we tapawutly adalgalara eýe bolup bilýärler.

“**Center**” – basketbolda – “merkezi oýunçysy”, hokkeýde – “merkezi hüjümçisi”.

“**Winger**” – futbol adalgasy bolup, “gapdal hüjüm ýarym goragçysy” ýa-da “gapdal ýarym goragçysy” bolsa, hokkeýde – “gapdal hüjümçi” diýen adalga gabat gelýär.

“**Band**” – “daňy”, “wrist ban” – el daňysy, “head ban” – kelle daňysy, “grip band” – tutawaç daňysy, “top band” – woleýbol ýa-da tennis torlaryň üstki gyra ýüpi [1], [2].

“**Combination**” – sözi bilen düzülen söz düzümlü adalgalar, ýagny dzýudoda “**combination technique**” – birnäçe zygider ýerine ýetirilen tilsimler, emeller, “figuralaýyn typmakda” – böküş toplumy, “küştde” – göçüm tilsimini aňladýar.

“**Free throw**” – basketbolda jerime zyňys, “**free kick**” – futbolda erkin urgy ýa-da jerime urgusy, emma basketbolda “**free shot**” – erkin zyňys manysyny berýär.

Aýratyn topara degişli beýleki ulgamlarda ulanylýan sport adalgalaryny hem belläp geçeliň.

“**Podium**” – syýasy jemgyýetçilik ugurda “münber” manysyna eýe bolsa, sportda tomaşaçylaryň stadiona ýaryşlara seredip oturan orunlaryny aňladýar. Iňlis dilinde bu adalganyň birnäçe ekwiwalenti hem bar – “**stand, grandstand, stalls**”. Sylaglama dabarasy barada gürrün edilende, “**podium**” – “hormat münberi” sözüne laýyk gelýär.

“**Runway**” – awiasportunda “uçuş çyzygy”, ýeňil atletikada bökmek görnüşinde – “bat alyş zolagy”.

“**Rally**” – syýasy jemgyýetçilik ugurda “ýygnak” bolsa, tennisde – “birnäçe urgunyň zygiderligi”.

“**Offense**” – sportuň oýun görnüşlerinde – “hüjümi” aňladýar, ýagny oýun kada bozmasy bolman, “gorag” sözünüň antonimy hökmünde alynýar.

“**Postman**” – basketbolda – “merkezi oýunçy”.

“**Travelling**” – basketbol we el pökgi sportlarynda kada bozmanyň görnüşü bolup, “ylgaşlamak” manysynda ulanylýar.

“**A tie**” – hokkeyde – “deňbe-deň” (boýun bagy däl-de).

“**Defeat**” – işlik hökmünde gelende – ýeňmek, at bolup gelse – “ýeňilmek” bolup ulanylýar.

Sport leksikasy iňlis dilinden türkmen diline terjime edilende terjimeçi ilki bilen terjime görnüşini saýlamaly, soňra ulanyljak dil serişdeleri saýlanylýar. Bu derňeýän işimizde terjime esasan morfema derejesinde, söz derejesinde, söz düzümi we sözlem derejesinde ýerine ýetirilende haýsy meseleleriň ýüze çykýanlygyny anyklamagy maksat edindik.

Netijede, maglumatlary derňemegiň esasynda iňlis sport adalgalaryny türkmen diline terjime etmekde birnäçe meseleler ýüze çykarylady:

- Dogry terjime usuly saýlap ulanmak;
- Sözlükde käbir sport adalgalaryň görkezilmänligi;
- Sport žargonlaryň we slengyň çylşyrymlylygy;
- Sport görnüşleriniň halkara bahalandyryş adalgalaryny terjime etmek ýa-da etmezlik;
- Sport makalalaryň atlaryny terjime etmek;
- Sport adalgalaryň wariantlylygy, sinonimiýasy;
- Halkara sport adalgalary terjime etmek ýa-da terjime etmezlik.

Şeýlelikde, köp manyly sport adalgalary iňlis dilinden türkmen diline terjime edilende olaryň köpüsiniň umumy sport adalgalary bolmaýanlygyny göz öňüne tutup, sözleriň aýratyn sport görnüşlerine degişli we bir sport görnüşinde birnäçe mana eýe bolup bilýanligi anyklanylady. Mundan başgada, köp manyly sport adalgalaryň terjime warianty saýlanylanda olaryň haýsy sporta degişlidigine hem-de lingwistik kontekstine üns bermelidigine seretmeli diýlen netijä gelindi.

Türkmen döwlet ykdysadyýet
we dolandyryş instituty

Kabul edilen wagty:
2020-nji ýylyň
29-njy maýy

EDEBIÝAT

1. Türkmençe-iňlisçe sport sözlügi. – A.: Türkmen döwlet neşirýat gullugy, 2016.
2. English-turkmen sports dictionary. – A.: Türkmen döwlet neşirýat gullugy, 2016.
3. Звонков В. Л. Англо-русский энциклопедический словарь хоккейной терминологии. / В. Л. Звонков. – М.: Р. Валент, 2009, 304 с.
4. Официальное пособие для подготовки переводчиков. Учебное пособие. / под ред. А. В. Моисеева, П. Г. Караханова, И. М. Заславской, Е. А. Сгибневой. – М.: Оргкомитет Сочи 2014, 2012, 191 с.

D. Danliyev, O. Cherkezova

TRANSLATION OF POLYSEMOUS SPORTS TERMS FROM ENGLISH INTO TURKMEN

The article deals with the problem of polysemic sports terminology translation from English into Turkmen. Based on analysis of learning, lexicographical and reference sources, five groups of polysemic sports terms have been identified. The Turkmen-languages matches of the English-language terms having different meanings both in different sports and in one separate sport are presented. The impact of context on the choice of translation option is demonstrated.

**ПЕРЕВОД МНОГОЗНАЧНЫХ СПОРТИВНЫХ ТЕРМИНОВ
С АНГЛИЙСКОГО ЯЗЫКА НА ТУРКМЕНСКИЙ ЯЗЫК**

В статье рассматривается проблема перевода полисемичной спортивной терминологии с английского на туркменский язык. На основании анализа учебных, лексикографических и справочных источников выделено пять групп многозначных спортивных терминов. Представлены туркменоязычные соответствия англоязычных терминов, имеющих различные значения как в разных видах спорта, так и в одном отдельно взятом виде спорта. Продемонстрировано влияние контекста на выбор варианта перевода.

**TÜRKMENISTANYŇ PREZIDENTI
GURBANGULY BERDIMUHAMEDOWYŇ
BILIM, YLYM BARADA AÝDANLARYNDAN**

Ýurdumyzyň häzirkî zaman ylym ulgamynyň häsiýetli aýratynlygynyň biri hem ylmyň gazananlaryny iş ýüzünde durmuşa geçirmäge ugur alýandygyndan ybaratdyr.

* * *

Biz milletimiziň ykbalynyň geçmişde, şu günde, gelejekde hem ylym we bilim bilen aýrylmaz baglanyşyklydygyny hiç wagt ýatdan çykarmaly däldiris.

* * *

Ylym milli ykdysadyýetimizi döwrebaplaşdyrmak ýoly bilen ösdürmegiň, ähli ugurlarda düýpli özgertmeleri üstünlikli durmuşa geçirmegiň hem-de täze wezipeleri çözmegiň açarydyr.

* * *

Milli bilim ulgamymyzyň dünýä ylym we bilim ulgamy bilen sazlaşýan hem-de atababalarymyzyň asyrlaryň dowamynda sünnälän aňdüşünje, ruhy-ahlak, dünýägaraýyş, pelsepe gymmatlyklaryny özünde jemleýän aýdyň ýörelgesi bolmalydyr.

* * *

Biziň ýaşayan döwrümiziň iň gymmatly baýlygy, iň güýçli gudraty bilimdir.

* * *

Biziň barha giň gerim alýan özgertmelerimiz Türkmenistanyň ylym ulgamynyň sazlaşykly ösýändiginiň, innowasion ösüş häsiýetlidiginiň hem-de dünýäniň ylmy giňişliginde ykrar edilýändiginiň aýdyň güwänamasydyr.



S. Hojageldiyew, G. Gurbanowa

**MARY DÖWLET ELEKTIRIK STANSIÝASYNYŇ
8-nji ENERGOBLOGYNY GAZ TURBINA DESGASY BILEN
UTGAŞYKLY DOLANYŞYKDA IŞLETMEGIŇ USULYNY DERŇEMEK**

Türkmenistanyň energetika pudagy beýleki pudaklar bilen bir hatarda uly ösüslere eýe bolýar. Muňa täze gurlup ulanylmaga berilýän gaz turbina desgalaryny mysal getirmek bolar. Gaz turbinaly desga bug turbinaly desga bilen deňeşdirilende ýylylyk shemasynyň ýönekeýligi, gurnama döwrüniň azlygy, üýtgeýän kadada işlemäge ukyplylygy, bahasynyň arzanlygy bilen tapawutlanýar. Desganyň esasy kemçiligi ondan çykýan ýanma önüminiň gyzgynlygynyň ýokarylygy we şol sebäpli hem onuň peýdaly täsir koeffisiýentiniň pes bolýanlygydyr. Ylmy işde gaz turbina desgasyndan çykýan ýanma önüminiň ýylylygyny bug turbinaly elektrik stansiýada elektrik energiýasyny öndürmek üçin ulanmaklyk göz önünde tutulan. Mary döwlet elektrik stansiýasynda elektrik energiýanyň öndürilişi şeýle yzygiderlikde amala aşyrylýar. Bug gazanynda duzsyzlandyrylan we pos emele getiriji gazlardan arassalanan suw ýangyç ýakylanda bölünýän energiýanyň hasabyna ýokary basyşda uly gyzgynlykdaky buga öwrülýär, soňra bug turbinasynda buguň energiýasy mehaniki energiýa we ol bolsa öz gezeginde elektrik generatorynda elektrik energiýanyň öndürilmesini üpjün edýär. Bug turbinasyndan çykan bug kondensator desgasynda kondensirlenýär we pes basyşly regenerativ gyzdyryjylarynyň, dearatorynyň, şeýle hem ýokary basyşly regenerativ gyzdyryjylaryň üstünden geçip täzeden bug gazanyna berilýär. Regenerativ gyzdyryjylar stansiýanyň peýdaly täsir koeffisiýentini ýokarlandyrmak üçin, dearator desgasy bolsa suwuň düzümini pos emele getiriji gazlardan arassalamak üçin niýetlenilen. Şeýlelikde, işçi jisimiň akymy ýapyk aýlaw boýunça amala aşyrylýar [1].

Gaz turbinadan bug turbina zyňyndy gazy berilýän bug-gaz desgasy şeýle häsiýetleri bilen tapawutlanýar. Gaz turbinadan çykýan zyňyndy gazlar ýokary gyzgynlykda hem, 450-550°C. Ondaky kislorodyň mukdary 14-16% bolmagy bilen tapawutlanýar. Şol sebäpden ýangyjyň esasy massasyny bug gazanda ýakmak amatly bolýar.

Mary döwlet elektrik stansiýasyndaky kuwwatlylygy 48,9 MWt deň bolan 1-nji gaz turbinadan çykýan ýanma önüminiň mukdaryny golaýynda ýerleşýän 8-nji energoblogyň esasy garelkasyna birikdirmeklik arkaly işledilýär. Shemanyň üç režimde işledilmek mümkinçiligi bar. Şol sebäpli, howa üfleýji wentilýatora derek iki sany kolorifer enjamy oturdylýar. Howa gyzdyryja derek bolsa iki sany ýokary we pes basyşly ekenomaýzerler oturdylýar. Ol üç režimde: bug-gaz režimi, bug gazanyň awtonom režimi, gaz turbinanyň awtonom režimi bilen işleýär. Esasy režim bug-gaz desgasyň režimi bolup, ol ondan çykýan ýanma önüminiň

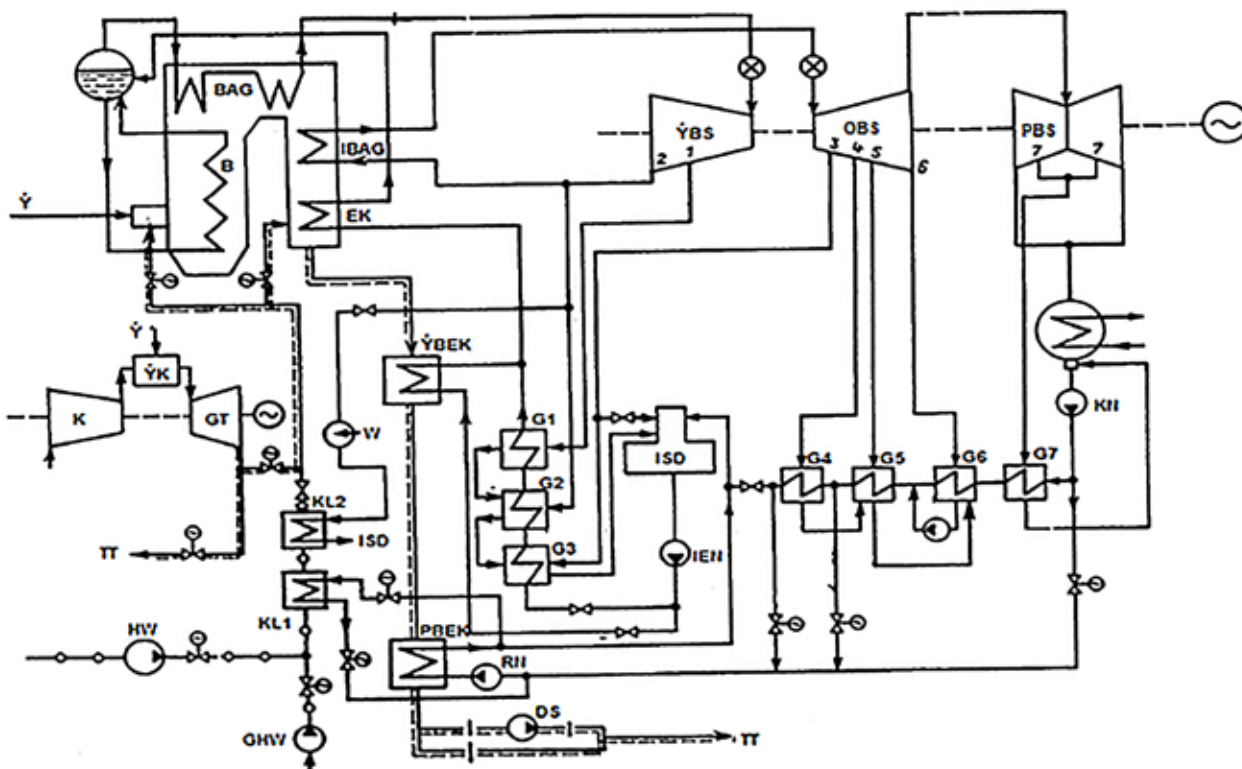

1-nji surat. Mary döwlet elektrik stansiýasynyň 8-nji energoblogynyň gaz turbina desgasy bilen utgaşykly dolanyşykda işletmegiň usuly.

Ý – ýangyç, BAG – bug aşa gyzdyryjy, IBAG – ikilenji bug aşa gyzdyryjy, B – bugardyjy, EK, ÝBEK, PBEK – ekonomazyer, ýokary basyşly ekonomazyer, pes basyşly ekonomazyer, KN, IEN, RN – kondensat nasos, iýmitlendiriji elektro nasos, resulkulýasiýa nasos, G1-G7 – gyzdyryjy, ISD – iýmitlendiriji suwuň dearatory, ÝK – ýanyş kamera, K – kompressor, GT – gaz turbina, G – gyzdyryjy, KL1-KL2 – klorifer ÝBS, OBS, PBS – ýokary, orta, pes basyşly silindr, HW – howa wentilýator, GHW – gyzdyryjy howa wentilýator, DS – dymosos

düzminde 14-16% kislorod barlygy bilen tapawutlanýar we daşyndan berilýän üfleýji wentilýatoryň kömegi bilen berilýän howa derek ýanma önüminiň tutuş göwrümini berip, 188 metr turbanyň (korba demirden ýasalan, onuň 1 metrine düşýän agramy 350 kg, diametri 1,5 m, bahasy 300 manat) üsti bilen birikdirmek arkaly ýangyç bilen bilelikde ýanyş kamera berilýär. Eger howa ýetmedik ýagdaýynda kolorifer enjamynyň kömegi bilen 180°C çenli gyzdyrylyp howa berilýär. Ýanyş kamerada emele gelen bug ýokary basyşly silindre barýar we ondan çykyp aralyk aşa gyzdyryjynyň üstünden geçip, orta basyşly silindre berilýär we ondan çykyp pes basyşly silindre barýar. Pes basyşly silindrdən soňra kondensator enjamyna barýar we şol ýerde bug kondensata öwrülýär, soňra kondensat nasosynyň kömegi bilen pes basyşly gyzdyryjylara berilýär. Ondan soňra kondensat dearator enjamyna barýar we onda dearirlenip iýmitlendiriji suwa öwrülýär. Iýmitlendiriji nasosyň kömegi bilen iýmitlendiriji suwuň 50%-i ýokary basyşly gyzdyryjylara, galan 50%-i pes we ýokary basyşly ekenomazyerleriň üstünden geçip, 250°C çenli gyzdyrylýar we bug gazana berilýär. Iýmitlendiriji suwuň 50%-i ýokary basyşly gyzdyryjylaryň üstünden geçýänligi sebäpli turbinanyň otbory birazrak gysylýar. Bu bolsa turbinada buguň basyşy ýokarlanyp, onuň kuwwatynyň artmagyna getirýär. Eger stansiýa doly kuwwatda işlap duran ýagdaýynda ýük 50%-den köp bolsa, onda turbinadan çykýan esasy kondensat G5 gyzdyryjydan soň pes basyşly ekenomazyerde gyzdyrylyp, dearatora

berilýär. Eger ol 50% ýükden az bolan ýagdaýynda G4 gyzdyryjydan soň esasy kondensat pes basyşly gyzdyryjydan geçip, dearatora berilýär. Bug gazandan çykýan ýanma önüm 350°C gyzgynlyk bilen ekenomaýzerlere barýar we ekenomaýzerde sowadylyp, 140-160°C gyzgynlyk bilen tüsse sorujy wentilýator arkaly daşky gurşawa zyňylýar.

Gaz basgançakly awtonom iş režiminde zyňyndy gazlar tüsse çykaryjy turbasyna ugrukdyrylýar. Bug-gaz desgasynyň dürli režimde işlemegi üçin awtomatiki dolandyrylýan uly diametrli gaz-howa şiberler goýlan. Bug-gaz režimde kadaly 240-250 MWt ýükde şertli ýangyjyň sarp edilişi 315 g/kWt * sag çenli peselýär we artykmaç 24 MWt elektrik energiýa öndürmek mümkinçiligi döreýär.

Geçirilen hasaplamalaryň netijesinde zyňylýan ýanan gazlaryň ýylylyk energiýasyny ulanyp boljakdygy anyklanyldy we hasaplamalaryň netijesinde utgaşdyrylan aýlanyşykda işleýän gaz turbinalarynyň peýdaly täsir koeffisiýentiniň gaz turbinasynyň dürli kuwwatlykda görkezijileriniň çyzgysy anyklanyldy [2].

NETIJELER:

1. Bug-gaz režimde işledilende bug gazanda 6000 m³ ýangyç tygşytlanylýar we tygşytlanan ýangyjyň hasabyna 24 MWt elektirik energiýa öndürmek mümkinçiligi bar.

2. Ylmy işde göz önüne tutulan shema boýunça 1-nji gaz turbinany 8-nji energoblok bilen birikdirmek arkaly 25 metrden daşky gurşawa zyňylýan ýokary gyzgynlykdaky (450-550°C) zyýanly gazlary 180 metr beýiklikden 140-160°C gyzgynlyga çenli peseldip, daşky gurşawa zyňylýar. Ol hem daşky gurşawyň ekologiýa ýagdaýynyň gowulanmagyna getirýär.

3. Ylmy işde göz önünde tutulan shema boýunça üç režimde işläp bolýar. Olar bug-gaz režimi, bug we gaz basgançaklarynyň awtonom režimidir. Bu režimler boýunça bug ýa-da gaz turbinanyň ýatyrylan halatynda-da işlemegine mümkinçilik döreýär.

4. Bug gazanynda 110-120°C gyzgynlyk bilen daşky gurşawa zyňylýan tüsse gazlarynyň gyzgynlygynyň pesligi zerarly tüsse gazynyň düzümindäki gazlar suw damjalaryna öwrülip, tüsse çykaryjy turbany zaýalaýar. Eger ylmy işde göz önünde tutulan bug-gaz režimde işledilen ýagdaýynda gyzgynlygynyň 140-160°C ýokarlanmagy bilen tüsse çykaryjy turbanyň zaýlanmagynyň öňi alynýar.

5. Ylmy iş ýerine ýetirilen ýagdaýynda 1 ýyl 9 aýda özüni ödeýär. Şeýlelikde, gaz turbinany 8-nji energoblok bilen utgaşykly dolanyşykda işletmek arkaly stansiýanyň energetiki netijeliligini ýokarlandyrmak bolar.

Türkmenistanyň Döwlet energetika
instituty

Kabul edilen wagty:
2019-njy ýylyň
5-nji noýabry

EDEBIÝAT

1. Костюк А. Г., Фролова В. В. Паровые и газовые турбины. – М.: Энергоатомиздат, 1985.
2. Рыжкин В. Я. Тепловые электрические станции. – М.: Энергия, 1987.

S. Hojageldiyev, G. Gurbanova

**ANALYSIS OF THE COMBINED WORK OF THE 8th POWER UNIT
OF MARY STATE POWER PLANT WITH A GAS TURBINE INSTALLATION**

In the scientific work, a scientific and technical analysis of fuel economy was carried out by applying the thermal products of a gas turbine unit with a capacity of 48,9 MWt in the territory of Mary State Power Plant to produce steam in the 8th power unit of a thermal power plant. In this work, we envisage giving the fuel products of a gas turbine installation to the combustion chamber of the 8th power unit. As a result of scientific work, it is clear that along with fuel economy, there will be an improvement in the environmental task.

С. Ходжагелдиев, Г. Гурбанова

**АНАЛИЗ СОВМЕЩЁННОЙ РАБОТЫ 8-го ЭНЕРГОБЛОКА
МАРЫЙСКОЙ ГОСУДАРСТВЕННОЙ ЭЛЕКТРОСТАНЦИИ
С ГАЗОТУРБИНОЙ УСТАНОВКОЙ**

В научной работе проведён научно-технический анализ экономии топлива, путём применения тепловой продукции газотурбинной установки мощностью 48,9 MWt на территории Марыйской государственной электростанции, для производства пара в 8-ом энергоблоке тепловой электростанции. В данной работе мы предусматриваем дать топливную продукцию газотурбинной установки в камеру сгорания 8-го энергоблока. В результате научной работы видно, что наряду с экономией топлива, будет иметь место улучшение экологической задачи.

HORMATLY PREZIDENTIMIZIŇ ÝAŞLARA SARGYTLARY

- Biziň çagalarymyz sözüň doly manysynda bagtly döwrüň neslidir.
- Biz bilim ulgamyny has-da ösdürmäge, berk bedenli, giň dünýä-garaýyşly ýaş nesli kemala getirmäge uly ähmiýet berýäris.
- Gelejegimiz bolan ýaş nesillere döwrebap bilim we terbiýe bermek, olaryň beden taýdan sagdyn bolup ýetişmeklerini gazanmak hem örän möhüm wezipeleriň biridir. Bu wezipeleri ýerine ýetirmek üçin ýurdumyzda netijeli işler alnyp barylýar.
- Päk göwünli, arassa bedenli, maksatlary aýdyň ýigitlerimiziň we gyzlarymyzyň ýaşlykdan sporta bolan endigi özlerinde terbiýelemegi olaryň uzak hem-de sagdyn ömür sürmegi üçin zerurdyr.



R. Gulgaraýew

**ENERGIÝANYŇ GAÝTADAN DIKELDILÝÄN ÇEŞMELERINI
PEÝDALANMAK ARKALY DEMIR ÝOL PUDAGYNDÄ ENERGIÝA
ÜPJÜNÇILIGINI DÖWREBAPLAŞDYRMAK**

Berkarar döwletimiziň bagtyýarlyk döwründe hormatly Prezidentimiziň parasatly ýolbaşçylygynda, ykdysadyýetimiziň düýpli döwrebaplaşdyrylýan döwründe ýurdumyzyň ähli pudaklarynyň her biri möhüm wezipeleri ýerine ýetirýär. Her bir pudakda beýik işler durmuşa geçirilýär. Gün energiýasyny demir ýol ulagynyň kärhanalarynda ulanmagyň, gün desgalarynyň aýratynlyklaryna garalýar we olar hasaplamalaryň üsti bilen esaslandyryldy. Energiýanyň gaýtadan dikeldilýän çeşmelerini peýdalanmak arkaly demir ýol pudagynda energiýa üpjünçiligini döwrebaplaşdyrmak meselesine seredildi. Bu ylmy işde demir ýol pudagyň energiýa üpjünçilik ulgamynda gün desgalaryny peýdalanmagyň ykdysady we ekologiki ähmiýeti ylmy taýdan seljerildi. Geljekde bu ylmy iş Garaşsyz, baky Bitarap Türkmenistan döwletimizde öz ornuny tapjakdygyna ynanýarys.

Demir ýol pudagynda gün energiýasyny ulanmaklygyň hasabyna energiýa tygşytlylygyny gazanmak we pudagyň ykdysady görkezijilerini ýokarlandyrmak mümkindir. Arkadag Prezidentimiziň baştutanlygynda saglygy goraýyşda, ylym-bilim, energetika ulgamynda, oba-hojalykda we gurluşykda iri möçberli özgertmeler durmuşa geçirilýär. Ýewropa we Aziýa ýurtlarynyň arasynda gurulýan “Demirgazyk Günorta” transkontinental ulag geçelgesiniň hem ykdysady we syýasy ähmiýeti uludyr [1] [2].

Teklip edilýän alternatiw elektrik üpjünçilik ulgamy sarp edijileri ygtybarly we tygşytly iýmitlendirmäge ukyplydyr. Alternatiw energiýa çeşmeleriniň esasynda hereket edýän desgalary peýdalanmak arkaly stansiýalaryň tehniki maksatlaryna we işçileriň ýaşayyş-durmuş zerurlyklaryna sarp edilýän elektrik energiýasy üpjün ediler. Mundan başga-da dünýäniň ylmy-tehniki gazanan üstünliklerine esaslanylýp, Türkmenistanyň Demir ýol kärhanalarynda Gün energiýasyny peýdalanyp, tehniki maksatlarda ulanylýan suwlary gyzyrdamakda olaryň hasabyna önümçilik binalaryny ýylatmakda we sowatmakda hem-de minerallylygy ýokary suwlary süýjedip, suw üpjünçiligini ýola goýmak bolar.

Häzirki wagtda kärhanalar tehnologiki bug we ýylylyk, şahsy ýyladyş ýa-da merkezleşdirilen ýylylyk desgalary bilen üpjün edilýär.

Bu kärhanalaryň hemmesi önümçilik-tehnologiki we jemagat-hyzmat zerurlyklaryna uly möçberli ýylylyk energiýasyny sarp edýärler. Jemagat-hyzmat maksatlaryndan daşary ýylylygy ýyladyş wentilýasiýa ulgamyndan başga-da bugy we gyzyrdan suwy duş, hammam, kir ýuwujy enjamlaryň, dezentifikasiýa nokadynyň, naharhana we başga-da birnäçe durmuş zerurlyklaryna sarp etmek bolar [3].

Häzirki wagtda kärhanalaryň ýyladyş desgalarynda ýylylyk äkidiji hökmünde doýgun bug ulanylýar. Bu ýagdaýda kondensadyň doly gaýdyp gelmezligi we ýyladyş ulgamynyň nädogry sazlanmagy netijesinde bug ýitgisi ýylylygyň 25-35% artyk sarp edilmegi bolup geçýär. Artyk ýitginiň önüni almak üçin ýyladyş ulgamyny we tehnologiýa ýylylygy sarp edijilerinde ýylylygy äkidiji hökmünde suw ulanmaklygy ýola goýmak maslahat berilýär.

Gün energiýasyny peýdalanmagyň möçberi, ilkinji nobatda, metrologiki şerte bagly, ýagny güneşli günleriň sany, gün radiasiýasynyň ýyl boýunça düşýän mukdary we onuň möwsüm boýunça paýlanylyşy, daşky gurşawyň gyzgynlygy we ş.m. degişlidir. Ýylyň dowamynda güneşli günler 1800 sagatdan köp bolan ýerlerinde binalaryň ýyladyş, sowadyş üpjünçiliginde Gün energiýasyny peýdalanmak amatlydyr. Dünýäniň köp döwletlerinde suw gyzdyryjy Gün desgalary özüniň gurluş ýönekeýligi, ygtybarlylygy, bahasyny tiz ödeýänligi sebäpli giňden ulanylýar.

Türkmenistanda Gün energiýasynyň şu aşakdaky ätiýaçlyklary bar:

Iýun aýynda günün ýagty wagtynyň dowamlylygy 16 sagada, dekabir aýynda 8-10 sagada ýetýär, ýylda 300-e golaý güneşli gün bolýar; Günüň ýagtylygynyň düşýän wagtynyň dowamlylygy ýylda 2500-3100 sagatdyr, tomusyna bolsa aýda 320-400 sagatdyr [4, 102 s.].

Häzirki wagtda ulanylýan ýylylyk energiýasy ýerastyndan gazylap alynýan organiki ýangyçlary ýakmagyň hasabyna öndürilýär. Demir ýol ulagynyň ýol kärhanalarynda ýylylygy tygşytlamakda Gün energiýasyny peýdalanmak has amatlydyr. Gün energiýasy bilen işleýän gelio desgalary Türkmenistanyň Demir ýol agentliginiň ähli kärhanalarynda ornaşdyrmaga doly mümkinçilikler bar. Demir ýol pudagynda gün şöhleleriniň energiýasyny zerurlyk bolan möwsümünde agaç materiallaryny guratmakda, ýangyç, ýaglaýjy we çalgy ýaglary wagtlaýyn saklanylanda, gyzdyrylanda, akkumulýator batareýalaryna zarýad berlende we başga-da birnäçe tehnologiýa işlerde peýdalanmak mümkin.

Türkmenistanda demir ýol şahalarynyň täze ugurlarynyň açylmagyna we işleriniň göwrüminiň artýandygyna baglylykda energiýanyň we ýylylygyň sarp edilişini tygşytlamagyň ylmy esasda esaslandyrylan usulyňy işläp düzmegiň zerurlygy ýüze çykdy. Türkmenistanda demir ýol ulagynyň kärhanalarynda energiýany we ýylylygy tygşytlamagyň köp mümkinçilikleri we usullary işlenip düzülendir. Şolaryň içinden esasyly hökmünde:

– Demir ýol pudagynyň kärhanalarynda ýylylygyň harçlanyş mukdaryny hasaplamagyň usulyňy kämilleşdirmek, ýylylygy tygşytlamagyň ätiýaçlylygyny döretmek;

– Gurluşlarda ýylylyk energiýasyny tygşytlamaga mümkinçilik berýän usullary oýlap tapmak, ýylylygyň bisarpa ulanylýan ýerlerini ýüze çykarmak we olary azaltmagyň usullaryňy işläp düzmek;

– Demir ýol pudagyny energiýanyň ýitgilerini takyk ölçeyän abzallar bilen üpjün etmek;

– Demir ýol kärhanalarynyň energetika hojalyklarynyň daşymyzy gurşap alan tebigata goýberýän ýylylygyny tygşytlamaly;

– Energetika desgalaryny abatlamagyň we tehniki hyzmat etmegiň awtomatlaşdyrylan derejesini has-da ýokarlandyrmaly;

– Demir ýol kärhanalarynda önümçilik binalaryny ýylatmak, elektrik we tehnik zerurlyklary üçin Gün energiýasynyň ýokary derejede ulanmagy ýola goýmak ýaly ugurlaryny sanap geçmek bolar.

Garagum çölüniň jümmüşini kesip ýurdumyzyň demirgazygy bilen paýtagtymyzy gysga ýol arkaly birikdirýän Aşgabat–Garagum–Daşoguz demir ýol şahasynyň ugrynda gurlan

stansiýalaryň energiýa üpjünçilik ulgamynda energiýanyň adaty däl çeşmelerini peýdalanmak örän wajyp meseledir [5, 420 s.].

Häzirki wagtda bu demir ýol şahasynyň Ýerbentden soňra Daşoguz tarapda ýerleşýän stansiýalarynyň köpüsinde otlylary kabul etmek we ugratmak bilen bagly işleri ýerine ýetirmekde sarp edilýän elektrik energiýasy dizel-generator gurluşynyň kömegi arkaly amala aşyrylýar. Energiýanyň bu üpjünçilik ulgamy köp ýagdaýlarda bökdençli işleýär. Mundan başga-da geçirijiler we ýşyklandyryjylar elektrik üpjünçilik ulgamyna birikdirilmänligi sebäpli, otlylary stansiýa ýollaryna kabul etmekde we ugratmakda, strelkalary dolandyrmakda demir ýol işçileriniň fiziki el zähmeti ulanylýar. Işin bu usulda gurnalmagy stansiýalarda otlylary kabul etmäge we ugratmaga wagtyň köp sarp edilmegine getirýär, ýük we ýolagçy gatnawynyň tizligini, lokomotiwleriň we wagonlaryň ykdysady taýdan ulanylyş görkezijisini, ýoluň geçirijilik we gatnadyş hilini peseldýär, netijede tutuş demir ýola gatnawdan gelýän girdejiniň azalmagyna getirýär.

Otlularyň hereketini bökdençsiz gurnamakda, ilkinji nobatda, elektrik energiýasy bilen ygtybarly üpjünçilik zerurdyr. Demir ýol stansiýalarynyň aralygy adaty 40-60 km çäklerde bolýar. Bu bolsa çöl şertlerinde iki stansiýanyň aralygynda elektrik toguny geçiriji liniýany gurmaga köp mukdarda maýanyň gerekliligini görkezýär. Şonuň üçin merkezi elektrik energiýa üpjünçiliginden uzakdaky Garagum çölünü kesip geçýän demir ýol şahasynda ykdysady we ekologiya babatda amatly bolan energiýanyň adaty däl çeşmeleriniň esasynda hereket edýän energiýa desgalaryny durmuşa ornaşdyrmak özüniň wajyplygy bilen orta çykýar.

Demir ýol pudagyň energiýa üpjünçilik ulgamynda Gün desgalaryny peýdalanmagyň ykdysady we ekologiki ähmiýeti örän ulydyr. Atmosfera zyňylýan zyýanly gazlaryň mukdaryny peseltmek üçin, ilkinji nobatda, energiýanyň gaýtadan dikeldilýän görnüşlerini uly möçberlerde ulanmagy we daşky töweregi tokaýlaşdyrmagy ýola goýmak möhüm wezipedir [6].

Türkmenistanyň Inžener-tehniki
we ulag kommunikasiýalary
instituty

Kabul edilen wagty:
2020-nji ýylyň
14-nji ýanwary

EDEBIÝAT

1. Türkmenistany ykdysady, syýasy we medeni taýdan ösdürmegiň 2020-nji ýyly çenli Baş ugry Milli maksatnamasy. – A.: Türkmen döwlet neşirýat gullugy, 2003.
2. Türkmenistanyň demir ýoluny tehniki ulanmagyň kadalary. – A., 2003.
3. *Aşyrbaýew M.* Gün energiýasyny peýdalanýan jaýlaryň ýylylyk kadasy. – A.: Ylym, 2009.
4. *Aşyrbaýew M., Wellekow D.* Demir ýol pudagynda gün energiýasyny ulanmagyň ähmiýeti – Beýik Galkynyşlar eýýamynyň beýik gadamlary. – A.: Ylym, 2008.
5. *Даффи Дж. А., Бекман У. А.* Тепловые процессы с использованием солнечной энергии. Перевод с английского. – М.: Мир, 1977.
6. *Стребков Д. С.* Возобновляемая энергетика в третьем тысячелетии. Энергетическая политика, № 2, 2001.

R. Gulgarayev

MODERNIZATION OF ENERGY SUPPLY IN THE RAILWAY BRANCH BY USING SOURCES OF ENERGY DISTILLATION

Each branches of our country carries out important tasks at the epoch of might under wise leadership of the Esteemed President, at the epoch of fundamental modernization. Great issues are implemented in every branch. In this scientific work sun energy, in railway transport enterprises to the using themes advantages of solar buildings are considered and they are based through the accounts. So as through the using of reconstructing of bases of energy, provision in the railway branch was carried out on the modernization theme. In this scientific work in the energy provision system of the railway branch economic and ecological importance of using solar building was based scientific.

So the aim of my research work:

Electric equipment using in road enterprises of railway pranch coincided with demanding of present time the constructions which demands a few energy gives ability to opportunities on putting effect so as Turkmenistan has great importance in improvement of transport system.

Р. Гулгараев

МОДЕРНИЗАЦИЯ ЭНЕРГООБЕСПЕЧЕНИЯ В ЖЕЛЕЗНОДОРОЖНОЙ ОТРАСЛИ ПУТЕМ ИСПОЛЬЗОВАНИЯ ВОЗОБНОВЛЯЕМЫХ ИСТОЧНИКОВ ЭНЕРГИИ

В эпоху могущества и счастья под мудрым руководством уважаемого Президента каждая отрасль выполняет важную работу в коренном усовершенствовании экономики. В каждой отрасли достигаются огромные успехи. В научной работе рассматриваются схемы использования солнечной энергии на железнодорожных предприятиях, особенности солнечных сооружений и они основываются на произведённые расчеты, которые выполнены по теме: «Усовершенствование энергообеспечения в железнодорожной отрасли за счёт использования источников, восстанавливающих энергию». Сфера энергообеспечения в железнодорожной отрасли использование солнечных сооружения имеет экономическое и экологическое значение, что научно обосновано в данной научной работе.

Цель научной работы:

Усовершенствование транспортной системы в Туркменистане имеет огромное значение и даёт возможность внедрению в железнодорожные предприятия современные энергосберегающие оборудования.



N. Çarykulyýewa

**PEROWSKIT GÜN ELEMENTLERINIŇ TITAN OKSIDINIŇ ÝUKA
GATLAGYNY TAÝÝARLAMAK WE ELEKTRON MIKROSKOPIÝA
BARLAGYNY GEÇIRMEK**

Metaloksid birleşme toparyna titanyň oksidi (TiO_2) degişlidir. Ol uly gadagan zolaga, ýokary dielektrik geçirijilige, durulyga we berklige hem-de himiki taýdan durnukly häsiýetlere eýe bolýar. Titanyň oksidi iýmit senagatynda, kosmetik serişdelerde, lak we boýag serişdelerde hem-de optikada giňden ulanylýar. Işiň esasy maksady örtülen gatlaklaryň häsiýetini öwrenmek we olaryň elektron mikroskop barlaglaryny geçirmekdir.

Bu tejribede elektronlary transport ediji gatlagy döretmek üçin suwuk titan oksidiniň ergini we 3 sany üstüne galaýy bilen legirlenen indiý oksidiniň (ITO) ýuka gatlagy çäýylan 30×30 mm ölçegli aýna podložka dürli aýlaw tizlikde çäýmek üçin ulanyldy [3]. Podložkalar ýörite gün elementlerini taýýarlamak tejribesi esasynda arassalandy [1]. Suwuk titan oksidiniň ergininiň ýuka gatlagy Sawatec SM-150 spin coater enjamynda sentrifugirleme usuly (spin coating) bilen örtüldi. 60 s çäýylme wagtynda we 2000 aýl/min, 5000 aýl/min, 2000-5000 aýl/min aýlaw tizlik bilen aýlanýan podložkanyň ortasyna 30 μl titan oksidiniň n – görnüşli ýarymgeçiriji ergininiň deň ýuka gatlagy çäýyldi [2, 4 s.]. Çäýylan titan oksidiniň gatlaklarynyň galyňlygy Bruker firmasynyň (Germaniýa) DektakXT profilometriniň kömegi arkaly ölçeldi we 1-nji tablisa girizildi.

1-nji tablisa

Çäýylan titan oksidiniň gatlaklarynyň galyňlygy

| Aýlaw tizligi, aýl/min | Galyňlyk, nm |
|------------------------|--------------|
| 2000 | 316.08 |
| 5000 | 242.38 |
| 2000-5000 | 280.02 |

Podložkanyň üstüniň şekili Jeol firmasynyň (Ýaponiýa) JSM-7500F skanirleýji elektron mikroskopnynda alyndy. 1-nji suratda titan oksidiniň gatlagynyň üstüniň suraty dürli aýlaw tizlikde 2000 aýl/min, 5000 aýl/min we 2000-5000 aýl/min görkezilendir.

Teoretiki taýdan, görünýän aralykda gatlagyň üsti birmeňzeş we dykyz. Suratda titan oksidiniň bölejikleri gowy görünýär we olaryň ölçegi 15-70 nm aralykda ýerleşýär. Çäýylan titan oksidiniň gatlaklarynyň üstüniň ýagdaýy/şekili NTEGRA Spectra NT-MDT kysymly atom-güýç mikroskopnynda öwrenildi. 2-nji suratda ölçegleriň $5 \times 5 \mu\text{m}$ bolan meýdanynyň üst topografiýasy we 3D suraty görkezilendir.

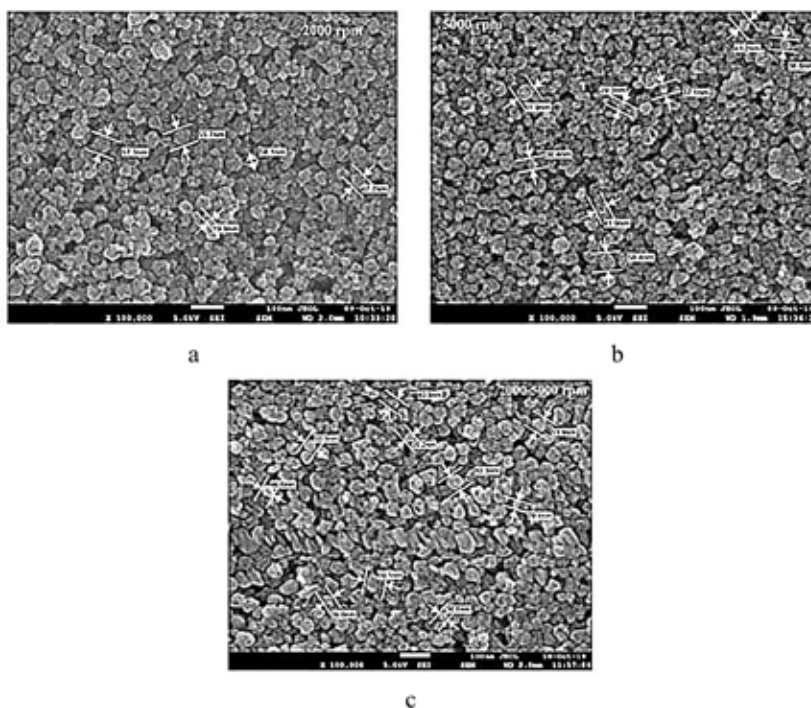

1-nji surat. Titan oksidiniň gatlagynyň üstüniň x 100.000 ulaldylan ýagdaýda:
 a) 2000 aýl/min; b) 5000 aýl/min; c) 2000-5000 aýl/min

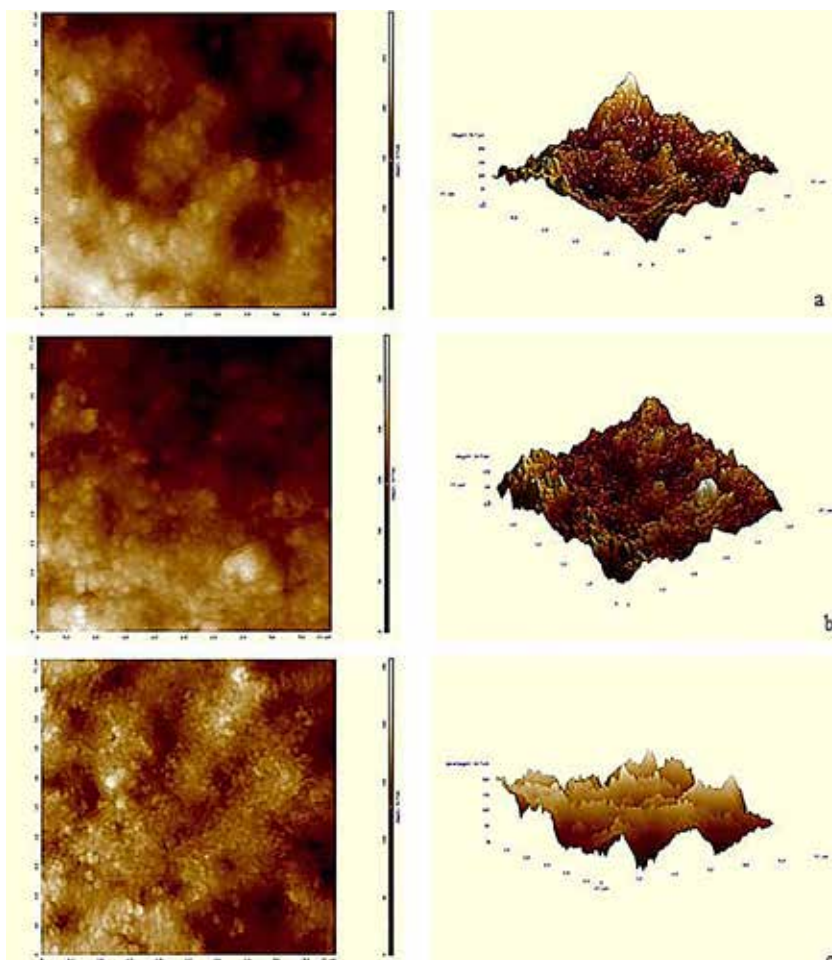

2-nji surat. Ölçegleriň $5 \times 5 \mu\text{m}$ bolan meýdanynyň üst topografiýasy we 3D suraty dürli aýlaw tizlikde:
 a) 2000 aýl/min; b) 5000 aýl/min; c) 2000-5000 aýl/min

Suratda üstün relýefi, titan oksidiniň bölejikleri, gurluşyň ýokary derejesi we oýluga görünýär. Titan oksidiniň gatlagynyň üstüniň seljerilmegi netijesinde üstün bütür-südürligi öwrenildi. 2-nji tablisa görä, in köp üstün bütür-südürligi ölçegi 5 x 5 µm we 5000 aýl/min aýlaw tizliginde alnan titan oksidiniň gatlagynda kesgitlendi, bu bolsa üst ýagdaýynyň anizotropiýa alamaty bardygyny aňladýar.

2-nji tablisa

Nusganyň üstüniň bütür-südürligi

| Nusga | Üstün bütür-südürligi, nm | | |
|---|---------------------------|----------|----------|
| | 10 x 10 µm | 5 x 5 µm | 3 x 3 µm |
| çaýylan TiO ₂ gatlak (2000 aýl/min) | 26.97 | 26.13 | 27.47 |
| çaýylan TiO ₂ gatlak (5000 aýl/min) | 23.73 | 16.85 | 16.04 |
| çaýylan TiO ₂ gatlak (2000-5000 aýl/min) | 28.18 | 27.19 | 21.36 |

Ylmy işde barlaghana şertlerinde titan oksidiniň ýuka gatklary dürli aýlaw tizlikde taýýarlandy we ol gatklaryň elektron mikroskopiýa barlaglary geçirildi. JSM-7500F skanirleýji elektron mikroskop arkaly üstün birmeňzeşligini we dykzydygyny, titan oksidiniň bölejiklerini we olaryň ölçeglerini görmek bolar. Atom-güýç mikroskopyň we “DektakXT” profilometriň kömegi arkaly gatlagyň galyňlygy, üstün topografiýasy, 3D suraty we bütür-südürligi öwrenildi. Çaýylan gatklaryň galyňlygy aýlaw tizligine, çaýma wagtyna we erginiň mukdaryna baglydygy kesgitlenildi.

Türkmenistanyň Ylymlar akademiýasynyň
Tehnologiýalar merkezi

Kabul edilen wagty:
2020-nji ýylyň
28-nji fewraly

EDEBIÝAT

1. TYA-nyň Tehnologiýalar merkezi, Türkmenistanyň ylymlar akademiýasynyň tehnologiýalar merkeziniň barlaghanalarynda ulanylýan reaktiwleriň harçlanyşynyň kadalaşdyryjy resminamasy (normatiwi). – A., 2019.
2. Hosseini A., İçli K. Ç., Özenbaş M. Fabrication and characterization of spin-coated TiO₂ films. Energy Procedia 60. – France, 2014.
3. ZHANG Cuixuan, CHEN Rufen, ZHOU Juan, CHENG Jianhui, and XIA Qing, Synthesis of TiO₂ films on glass slides by the sol-gel method and their photo-catalytic activity. College of Chemistry and Material Sci. – China, 2008.
4. Sadikin S. N., Rahman M. Y. A., Umar A. A., Salleh M. M. Effect of Spin-Coating Cycle on the Properties of TiO₂ Thin Film and Performance of DSSC. Int. J. Electrochem. Sci. – Universiti Kebangsaan Malaysia, 2017.

N. Charykulyyeva

FABRICATION OF THIN FILMS OF TITANIUM OXIDE FOR PEROVSKITE SOLAR CELLS AND THEIR ELECTRON MICROSCOPIC STUDIES

This article presents data on the fabrication of thin films of titanium oxide for perovskite solar cells, as well as their electron microscopic studies. The thickness of titanium oxide films were determined and the surface topography and reliefs of the films were obtained and studied using a scanning electron microscope and atomic force microscope.

Н. Чарыкулыева

ИЗГОТОВЛЕНИЕ ТОНКИХ ПЛЕНОК ОКСИДА ТИТАНА ДЛЯ ПЕРОВСКИТНЫХ СОЛНЕЧНЫХ ЭЛЕМЕНТОВ И ИХ ЭЛЕКТРОННО-МИКРОСКОПИЧЕСКИЕ ИССЛЕДОВАНИЯ

В данной статье приводятся данные об изготовлении тонких пленок оксида титана для перовскитных солнечных элементов, а также их электронно-микроскопические исследования. Были определены толщины пленок оксида титана, а также получены и изучены топографии поверхности и рельефы пленок с помощью сканирующего электронного микроскопа и атомно-силового микроскопа.

HORMATLY PREZIDENTIMIZIŇ ÝAŞLARA SARGYTLARY

- Ilatymyzyň eşretli durmuşyň hözirini görmegi, ýaş nesillerimiziň bagtyýar durmuşda ösüp ulalmagy, mynasyp adamlar bolup ýetişmegi üçin zygiderli alada edýäris.
- Watanymyzyň röwşen gelejegi üçin okamak, öwrenmek, zähmet çekmek bagtyýar ýaşlarymyzyň önlerinde goýan baş maksadyna öwürülmelidir.
- Okuwçylar we talyp ýaşlar döwletimiziň mundan beýläk-de gülläp ösmeginiň – röwşen gelejeginiziň hatyrasyna amala aşyrylýan beýik işlere gowy okamak, çuň bilim almak we hünär öwrenmek bilen jogap berip, Watanymyzyň mynasyp ogul-gyzlary bolmalydyrlar.



B. Ýuldaşow

ARALÝAKA SEBITINIŇ EKOLOGIK MESELELERI

Adamyň tebigy gurşawa edýän täsiriniň artmagy netijesinde Aralyň suw aýtymynyň kiçelmegi, şonuň ýaly-da Amyderýa we Syrderýa zeyakaba-zeýkeş suwlarynyň akdyrylmagy sebäpli tebigy gurşawa tehniki serişdeleriň agram salmagy tebigy deňagramlylygyň bozulmagyna getirdi.

XX asyryň 60-njy ýyllaryndan başlap, Merkezi Aziýa sebitiniň iri derýalary hasaplanýan Amyderýanyň we Syrderýanyň bol suwunyň oýlanyşyksyz peýdalanylmagy netijesinde Aral deňziniň meselesi ýüze çykdy. Deňziň meýdany, göwrümi, duzlulygy üýtgedi. Deňiz suw hojalygy we ulag ýoly hökmünde öňki ähmiýetini doly ýitirdi. Ol, 1989-njy ýylda iki bölege – Uly we Kiçi Arala bölündi hem-de onuň kenarlary kä ýerlerde 100-150 km-e çenli yza çekildi (*1-nji surat*). Bu bolsa, sebitde howa ýagdaýynyň üýtgemegi, atmosferanyň hapalanmagy, ekoulgamlaryň bozulmagy we käbir görnüşleriň sebitiň biodürlüliginden ýitip gitmegi, topragyň güýçli depginde şorlaşmagy, çölleşmek, oba hojalyk ýerleriniň hasyllylygynyň peselmegi ýaly onlarça ekologik meseleleriň ýüze çykmagyna getirdi.



sentýabr, 1989-njy ýyl



oktýabr, 2008-nji ýyl

1-nji surat. Aral deňziniň dürli ýyllarda kosmosdan düşürilen suratlary

Aral deňzi Ýewraziýa materiginiň merkezinde, dünýä ummanyndan has daşda, ýagny kontinental sebitde ýerleşýän ýapyk suw aýtymy bolup, ol geçen asyryň 60-njy ýyllaryna çenli dünýäniň iň uly kölleriniň sanawynda dördünji ýerde durýardy. 1960-njy ýylda Aral deňziniň uzynlygy 484 km, ini 282 km, meýdany 66 müň km², iň çuň ýeri bolsa 69 metre ýetýärdi. Göwrümi 1064 km³-e, duzlulygy 10-11 g/l-e barabardy. Deňizden her ýylda 25-40 müň tonna balyk tutulýardy. Soňky 50 ýylyň dowamynda Arala guýýan derýalaryň suwy 12,7 km³-e çenli azaldy. Bu bolsa, onuň öňki ýagdaýyndan takmynan 4,5 esse azdygyny görkezýär. Deňziň suw aýtymynyň üst meýdany 8 esse, suwuň göwrümi bolsa 13 esseden hem gowrak azaldy (2-nji surat). Suwuň derejesi 53,4 metrden 29 metre çenli aşak düşdi. Suwuň duzluluk derejesi 13-25 esseden hem gowrak ýokarlandy we ol dünýä ummanyň minerallaşma derejesiniň ortaça bahasyndan hem 7-11 esse ýokarlandy.

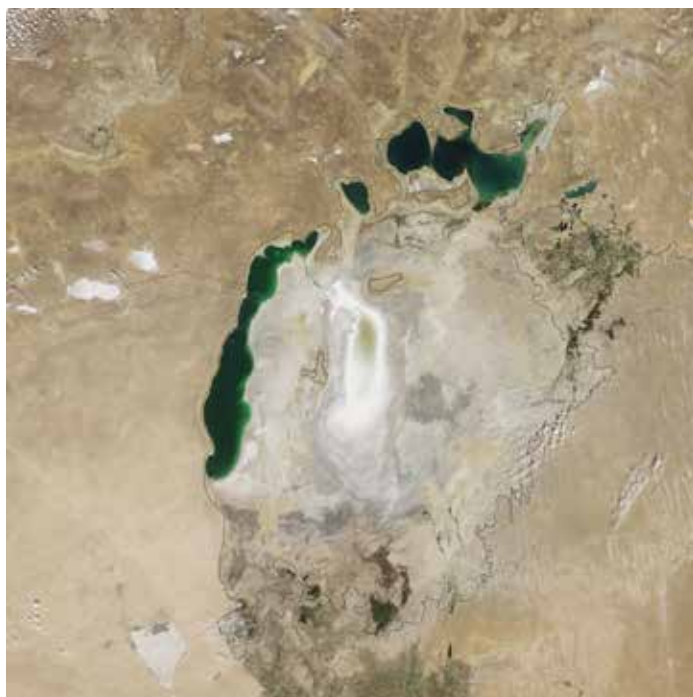

2-nji surat. Aral deňziniň kosmosdan düşürilen suraty

1960-njy ýyly çenli Aral deňzinden her ýylda ortaça 66 km³ suw bugarýardy we ýylda ortaça şonçarak mukdarda suw derýalar, ýerasty suwlar we atmosfera ygallary arkaly gelip goşulýardy. Netijede, deňiz 200 km töweregindäki ýerleriň howa şertlerine oňaly täsir edýärdi. Gyş aýlarynyň aşa sowamagyndan, tomus aýlarynyň aşa gyzmagyndan goraýardy. Howanyň çyglylygynyň amatly ýagdaýda bolmagyny üpjün edýärdi. Bu hem ilatyň ýaşayş şertlerine, oba hojalyk önümçiligine we ekologik ýagdaýa amatly täsir edýärdi.

Aral deňziniň suw aýtymynyň kiçelmegi sebitiň howa şertleriniň üýtgemegine getirdi. Häzirki wagtda, meteorologik stansiýalar Aralyň guran böleklerinde we oňa golaý ýerleşen sebitlerde howanyň has kontinentallaşandygyny hasaba aldylar. Aralyka sebitinde 1960-njy ýyllar bilen deňşdireniňde howanyň gyzgynlygy 40°C-den ýokary bolýan günleriň sany iki esse artdy. Käbir ýerlerde bolsa, gyzgynlygy 49°C derejesi hasaba alyndy. N. F. Glazowskiň [10], T. I. Molosnowanyň we beýlekileriň [11] ýazmaklaryna görä, howanyň tomusky we gyşky gyzgynlygy aratapawudy 1,5-2,5°C, gije-gündiziň dowamyndaky aratapawudy bolsa, 0,5-3,3°C-e çenli ýokarlanypdyr. Ýyl boýunça howanyň ortaça çyglylygy

2-3%, ýaz aýlary bu san 9% kemelipdir. Bu bolsa, sebitde bugaryşyň örän ýokary bolmagyna, ýagny ýylda 1700 mm-e çenli ýetmegine getirdi. Tersine, deňziň meýdanynyň kiçelmegi bilen sebite düşýän atmosfera ygallarynyň mukdary azaldy. Şeýle-de, deňziň suw aýtymynyň kiçelmegi ýagýan ygallaryň wagtyna hem täsir etdi. Ýokarda atлары agzalan awtorlaryň ýazmaklaryna görä, 1950–1959-njy ýyllarda ygalyň köp ýagan döwri fewral-mart aýlaryna, az ýagan döwri sentýabra, 1970–1979-njy ýyllarda bolsa, köp ýagan döwri aprele, az ýagan döwri iýuna gabat gelipdir.

Deňziň meýdanynyň kiçelmegi sebitde tomsuna howanyň gyzgynlygynyň ýokarlanmagyna we güýçli ýelleriň köp gaýtalanyp durmagyna sebäp boldy. Häzirki wagtda tozanly tupanlaryň we syrgynlaryň köp gaýtalanmagy we uzak dowam etmegi Aralýaka sebitiniň howa şertleriniň häsiýetli aýratynlygydyr. Aral deňziniň sebitinde häli-şindi güýçli şemallar bolup, olaryň tizligi kähatlarda 20-25 m/s-a çenli ýetýär. Sebitde güýçli ýeller, tupanlar 1960-njy ýyllardan öň, ýylda 7-10 gezek gaýtalanýan bolsa, häzirki wagtda bu san 70-e çenli artdy [10]. Bu bolsa, öz gezeginde topragyň üstki gatlagynyň bugaryjylygynyň ýokarlanmagyna getirdi. Howanyň çyglylygy peselip, Aral töweregi çägeliklerde kondensasion çyglylyk, ýerasty suwlaryň iýmitlenişi, çöl ösümlükleriniň çyg bilen üpjünçiligi kemeldi [4]. Netijede, ösümlükleriň ösüş döwrüniň dowamlylygy 170 güne çenli azaldy, ýagny ýaz paslynda irki sowuk urma 7 gün yza, güýz aýlarynda soňky sowuk urma 10-12 gün öňe süýşdi.

Aralyň suw aýtymynyň kiçelmegi sebitde iki hili çölleşme hadysasynyň döremegine getirdi. Olaryň birinjisi deňziň düýbünüň guramagynyň, ikinjisi – suwarymly ýerleriň batgalaşmagynyň netijesinde bolup geçdi. Şeýlelik-de, Ýewraziýanyň çölleri zolagynyň merkezinde ýene bir çöl – Aralgum döredi (*3-nji surat*). Çöl, esasan, ownuk duz we çäge bölejiklerinden düzülendir. Şol duzuň düzüminde bolsa, oba hojalygynda ulanylan zäherli himiki serişdeleriň, dökünleriň hem-de senagat we durmuş hapa suwlarynyň getiren zyýanly maddalary, aerezollar görnüşündäki külke jisimler agdyklyk edýär. Çölleşmek hadysasynyň Aralýaka sebitiniň ekoulgamynyň üýtgemegine, sebitiň howa şertlerine, derýalary we çeşmeleri emele getiriji dag ulgamlaryna hem-de ekerançylyk etraplarynyň suw-duz düzgünine täsir etmeginiň hil taýdan täze tapgyry başlandy.



3-nji surat. Täze emele gelen Aralgum çöli

Öñler sebitiň özboluşly tebigy suw süýjediji “fabrigi” bolan deňziň düýbi indi antropogen “wulkan” hökmünde hereket edip, atmosfera duzuň we külke tozanyň ägirt uly möçberlerini “pürkýär”. Hapalanmagyň täsiri Aral deňziniň günbatardan gündogara, demirgazykdan günorta tarap hereket edýän howa akymalarynyň ugrunda ýerleşmeginiň hasabyna has-da güýçlenýär. Munuň özi aerozollaryň ýokarky gatlaklara çykarylmagyna hem-de Ýeriň atmosferasynda çalt ýaýramagyna ýardam edýär.

Häzirki wagtda Aralyň guran meýdanyndan göterilýän duzly tozanlar ýel arkaly çar tarapa ýaýraýar (*4-nji surat*). Munuň netijesinde Merkezi Aziýanyň howa giňişliginiň umumy tozanlylygy artýar. N.F.Glazowskiniň gelen netijesine görä, bir ýylda deňziň düýbünden göterilýän duzlaryň möçberi 40-150 mln tonna barabardyr [10]. Duzly tozan akymalarynyň giňligi 40 km-e, uzynlygy bolsa 400 km-e çenli ýetýär. Duzly tozan Aralgumdan ýüzlerçe kilometr aralyga ýaýrap, tebigy ekoulgamlara, öri meýdanlara, ekin meýdanlaryna, şäherdir obalaryň üstüne ýagýar. Aral deňziniň duzly tozanlarynyň Syrderýanyň we Amyderýanyň gözbaş alýan Týan-Şan we Pamir daglarynyň hemişelik buzluklarynyň ýüzüne dökülmegi olaryň hapalanmagyna getirýär, munuň netijesinde duzly tozan Merkezi Aziýanyň ägirt uly süýji suw gorlary bolan buzluklaryň eremegine sebäp bolýar.

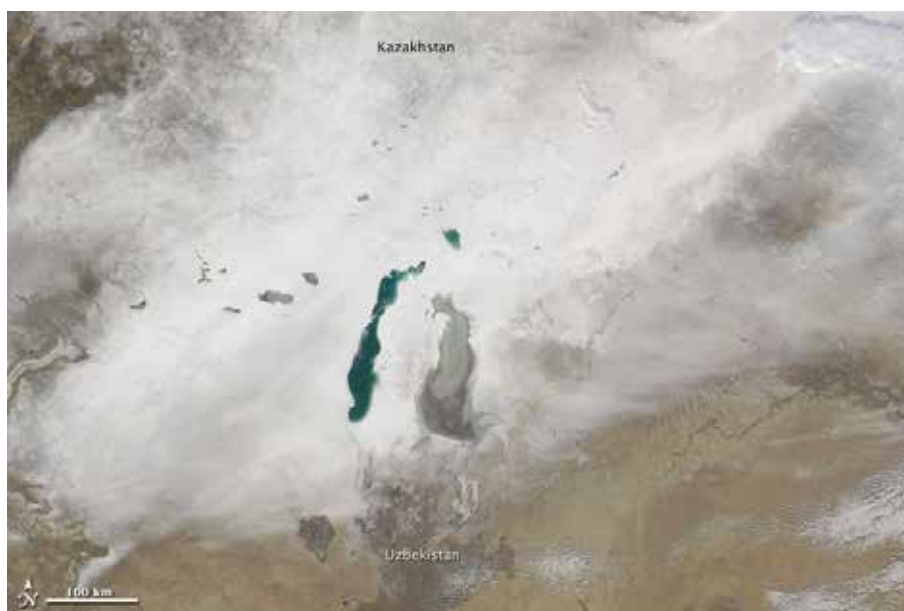

4-nji surat. Aralyka sebitinde duzly tozanlaryň ýaýraýşynyň kosmos suraty

A. G. Babaýewiň [2] bellemegine görä, 1975-nji ýyldan başlap aerokosmiki suratlar bilen Aral deňziniň gündogar kenaryakasynda güýçli tozanly syrgynlar hasaba alynýar. Kosmos gämilerinden edilýän gözegçilikleri we alnan suratlary seljermek bilen M. H. Hudaýýarow tozanly howa akymalarynyň 60%-i günorta-günbatar ugra, 25%-i günbatar tarapa ugrukdyrylypdyr diýen netijä gelýär [4].

Duzly tozanlaryň ýaýramak derejesi boýunça Aralyka sebiti 5 zolaga bölünýär. 1-nji zolak duzly tozanlaryň göterilýän zolagy bolup durýar. Duzly tozanlaryň 1 gektara düşýän mukdary 2-nji zolakda 6 tonna, 3-nji zolakda 2 tonna, 4-nji zolakda 800 kilograma, 5-nji zolakda 200 kilograma çenli ýetýär [3].

Türkmen Aralyka sebiti duzly tozanlaryň düşýän 4-nji we köp derejede 5-nji zolagyna girýär (*5-nji surat*). Aşaky Amyderýa sebitinde ýylda her gektara 90-100 müň tonnadan

250 müň tonna çenli duz düşýär. M. H. Hudaýýarowyň [4] pikirine görä, täze emele gelen Aralgum çölüniň üstki bölegi ösümlükler bilen örtülýänçe bu hadysa dowam eder. Soňra tozan gatyşykly ýelleriň öwüsmesi ýyl geçdigiçe azalar.

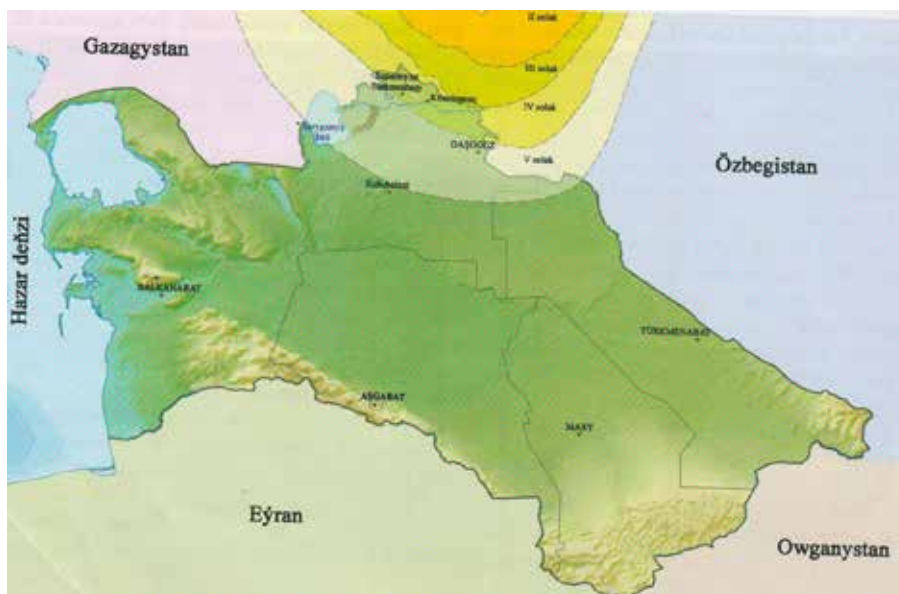

5-nji surat. Duzly tozanlaryň ýaýramak derejesi boýunça Aralýaka sebitiniň zolaklary

M. H. Hudaýýarowyň [4] ýazmagyna görä, Aral deňziniň guran böleginde dürli relýef görnüşleri emele gelipdir. Derýalaryň aşak akymlyryna golaý ýerlerde çägel çöller emele gelip, ýuwaş-ýuwaşdan gandym, çerkez, ojar, sazak ýaly ösümlükler mesgen tutupdyr. Derýalaryň getiren toýun gyrmançalarynyň çökdürilen içki böleklerinde şorluklar emele gelip, wagtyň geçmegi bilen galofitler bilen örtülipdir (*6-njy surat*).



6-njy surat. Aralyň guran böleginde ösýän galofit ösümlükler

Aralýaka sebitiniň çäkleri ekoulgamlaryň giňişlik gurluşynyň çylşyrymlylygy bilen tapawutlanýar. Bu ýagdaý sebitiň fiziki-geografik şertleriniň, onuň köp asyrlaryň dowamynda hojalyk taýdan peýdalanylmagynyň hem-de häzirki zaman antropogen hadysalaryň güýçli

täsiriniň netijesidir. Sebitleýin we ýerli antropogen täsirler tebigy ekoulgamlaryň üýtgemegine sebäp bolýar we ahyrky netijede düýpli üýtgeşmelere getirýär.

Ýerleriň köp asyrlaryň dowamynda oba hojalyk maksatlary üçin ulanylmagy netijesinde delta düzlükleriniň ekoulgamlary has güýçli üýtgemä sezewar bolupdyr. Suwarymly we işlenip bejerilýän meýdanlar, şaly meýdanlary, geçmişde oba hojalyk maksatlary üçin peýdalanylýp, häzirki wagtda taşlanan ýerler (tarp ýerler), öri meýdanlary munuň mysalydyr, olar toprak-ösümlük örtügiň dikelmeginiň dürli derejeleri bilen häsiýetlenýär.

A. G. Babaýewiň, L. A. Alibekowyň, H. M. Muhabbatowyň [9] ýazmaklaryna görä, Aralýaka sebitiniň 60%-i çölleşmek we 11%-i ýel sowrulma hadysalaryna sezewar bolupdyr, 71% ýerinde toprak-ösümlük örtügi zaýalanypdyr, 12%-i şorlaşan, diňe 7% ýerinde amatly şertler saklanyp galypdyr.

Ekologik heläkçilik Aralýaka sebitiniň tebigatyna, ösümlük we haýwanat dünýäsine-de uly zyýan ýetirdi. Aralýaka zolagy ösümlük we haýwanat dünýäsiniň ýokary dürlüligi bilen tapawutlanýardy. Aralýaka suw gurşawynyň özünde balyklaryň 38 görnüşi we seýrek duş gelýän haýwanlaryň birnäçesi ýaşaýardy. Bu ýerde ýaşaýan saýgaklaryň sany 1 milliona ýetýärdi, floristiki düzümini bolsa, ýokary derejeli ösümlükleriň 638 sanysy düzýärdi.

Suw gorlarynyň azalmagy we şorlaşmagy netijesinde öri meýdanlarda mallar üçin iýmitlik ösümlükleriň görnüşleri we hili peseldi. Amyderýanyň we Syrderýanyň suwunyň azalmagy, suw joşgunlarynyň bolmazlygy, derýalaryň suw basýan kenarlaryndaky jeňňellikleriň meýdanynyň kiçilmegine, ösümlükleriň we haýwanlaryň dürli görnüşleriniň ýitip gitmegine getirýär. Olaryň ýerini bolsa, ýylgyn ýaly gurakçylyga çydamly çöl ösümlükleri eýeleýär. Amyderýanyň aşak akymyndaky jeňňellikleriň bozulmagy bilen bu ýerlerden gaplaň, buhara suguny ýaly haýwanlar ýitip gitdi. Aralyň günorta kenarlarynda duşýan 60-dan gowrak görnüşli guşlaryň 10-a golaýynyň ýitip barýandygyny, 40-dan gowragynyň “seýrek” görnüşe öwrülendigini bellemek gerek. Deňiz suwunyň şorlulyk derejesiniň barha artmagy bolsa, Aralyň öli deňze öwrülmegine getirýär. Häzirki wagtda Aral deňzinde we Aralýaka suw aýtymlarynda ýaýran balyklaryň 38 görnüşinden ençemesi ýitip ýok boldy.

Ekologik heläkçiligiň netijeleri Aral deňziniň basseýninde ýaşaýan millionlarça adamlaryň ýaşaýyş şertlerine hem täsir edýär [9].

Aral deňziniň suw aýtymynyň kiçilmegi döwletimiziň Daşoguz welaýatynyň we Lebap welaýatynyň Darganata etrabynyň çäkleriniň ekologik ýagdaýyna ýaramaz täsir edýär [4]. Berkarar döwletimiziň bagtyýarlyk döwründe hormatly Prezidentimiz Gurbanguly Berdimuhamedowyň baştutanlygynda türkmen Aralýaka sebitiniň ekologik ýagdaýyny gowulandyrmak maksady bilen ençeme işler amala aşyrylýar. Ilata edilýän lukmançylyk hyzmaty gowulandyryldy. Halkara ülnülerine laýyk gelýän kesel anyklaýyş merkezleri, hassahanalar guruldy. Şäherlerde we obalarda arassaçylyga uly üns berilýär. Şäherlerde, şäherçelerde, obalaryň aglabasynda suw arassalaýjy zawodlar, desgalar guruldy we gurulmagy ýene-de dowam etdirilýär. Ilat arassa agyz suwy bilen üpjün edilýär.

Soňky ýyllarda ýurdumyzy bagy-bossanlyga öwürmek, tokaý zolaklaryny döretmek boýunça giň gerimli işler alnyp barylýar. Tokaý agaçlary bolsa, amatly mikroklimaty döredýär, howany dürli zyýanly gazlardan we tozandan arassalaýar [7; 8]. Hormatly Prezidentimiz tarapyndan kabul edilen Milli tokaý maksatnamasyna laýyklykda, türkmen Aralýakasynyň ekologik ýagdaýyny gowulandyrmak, Aral deňziniň guran böleginden göterilýän duzly tozanlaryň we güýçli ýelleriň zyýanly täsirini peseltmek maksady bilen Sarygamyş kölüniň gündogarynda ýerleşýän Bötendag belentliginiň töweregindäki 20 müň gektar meýdanda

çöl ösümlüklerinden we ýaprakly agaçlardan ybarat bolan tokaý zolagyny döretmeklik we olara edilýän ideg işleri dowam etdirilýär. Döredilýän emeli tokaýlar Aralgumdan göterilýän duzly tozanlaryň we güýçli ýelleriň zyýanly täsiriniň düýpli peselmegine getirer, topragyň şorlaşmagynyň we çölleşmeginiň önüni alar, meýdanlaryň tokaýlaşmagy netijesinde öri meýdanlary gowulanar. Şeýle hem sebitiň ösümlük we haýwanat dünýäsiniň üzül-kesil baýlaşmagyna amatly şertleri döreder [6].

Türkmenistan Aral deňzi sebiti üçin BMG-niň ýörite maksatnamasyny işläp taýýarlamak hem-de Aral meselesini BMG-niň alyp barýan işleriniň aýratyn ugry hökmünde kesgitlemek baradaky başlangyjy durmuşa geçirmäge girişdi. BMG Türkmenistanyň başlangyjy esasynda 2018-nji ýylyň 12-nji aprelinde “BMG bilen Araly halas etmegiň Halkara gaznasynyň arasyndaky hyzmatdaşlyk” atly Kararnamany biragyzdan kabul etdi. Bu resminama ekologiýa babatynda Aral meselesiniň täsiriniň önüni almak boýunça bilelikde iş alyp barmakda özara hyzmatdaşlygyň halkara guralyny döretmek bilen gönüden-göni bagly bolup durýar [1]. Diýmek, Aral baradaky wajyp meseleleriň Merkezi Aziýanyň çäginde hem daşary çykýandygy we bu babatda abraýly halkara guramalar, ilkinji nobatda, BMG bilen işjeň hyzmatdaşlyk etmekde ulgamlaryň döwletara gatnaşyklary üçin berk binýat döredilýär. Bu ugurda Türkmenistanyň alyp barýan işleri dünýä jemgyýetçiliginiň giň goldawyna eýe bolýar [5].

Şeýlelikde, Türkmenistan Aral deňzini halas etmek boýunça milli we halkara derejesinde işleri amala aşyrmakda işjeňlik görkezýär hem-de bu ugurda dürli başlangyçlaryň işlenip taýýarlanmagyna we durmuşa geçirilmegine jogapkärli çemeleşýär.

Türkmenistanyň Oguz han adyndaky
Inžener-tehnologiýalar uniwersiteti

Kabul edilen wagty:
2020-nji ýylyň
15-nji iýuny

EDEBIÝAT

1. *Gurbanguly Berdimuhamedow*. Türkmenistan Durnukly ösüşiň maksatlaryna ýetmegiň ýolunda. – A.: TDNG, 2018.
2. *Babaýew A. G.* Çölleriň we çölleşmegiň meseleleri. – A.: TDNG, 2012.
3. *Esenow P.* Aralyň meseleleri we olary çözmegiň ýollary. // *Ekologiýa medeniýeti we daşky gurşawy goramak*, 2013, № 1. – 76-77 s.
4. *Hudaýýarow M.* Türkmenistanda landsaft-ekologik meseleleriň ýüze çykmagynyň sebäpleri. // *Bilim*, 2012, № 6 (12). – 45-50 s.
5. *Rahmanberdiyewa S.* Aral deňzini halas etmekde Türkmenistanyň tutýan orny. // *Bilim*, 2020, № 1 (55). – 8-10 s.
6. *Ýollybaýew A., Ýuldaşow B.* Aralyka sebitiniň ekologiki ýagdaýyny gowulandyrmakda tokaý meliorativ işleriniň orny. Aralyň ekologiýasy: durnukly ösüş we halkara hyzmatdaşlygy atly halkara maslahatynyň çykyşlarynyň gysgaça beýany (Daşoguz, 2013-nji ýylyň 27-28-nji marty). – A., 2013.
7. *Ýuldaşow B.* Türkmenistanda meýdan gorag tokaý zolaklaryny döretmegiň ekologik meseleleri. Berkarar döwletiň bagtyýarlyk döwründe ylym, tehnika we innowasion tehnologiýalar. Halkara ylmy maslahatyň nutuklarynyň gysgaça beýany (2012-nji ýylyň 12-14-nji iýuny). – A.: Ylym, 2012.
8. *Ýuldaşow B., Maşaripowa N.* Tokaý agaçlarynyň adam saglygyna täsiri. // *Täze oba*, 2013, № 5. – 29-30 s.
9. *Бабаев А. Г., Алибеков Л. А., Мухаббатов Х. М.* Природные угрозы в Центральной Азии. // *Проблемы освоения пустынь*, 2009, № 1. – 3-8 с.
10. *Глазовский Н. Ф.* Аральский кризис. – М.: Наука, 1990.
11. *Молоснова Т. И., Петросянц М. А., Чанышева О. Н.* Климатические последствия хозяйственной деятельности в зоне Аральского моря. – М.: Гидрометеоиздат, 1987.

B. Yuldashov

ECOLOGICAL PROBLEMS OF THE ARAL SEA COAST

The shrinking of the Aral Sea has led to numerous environmental disasters such as climate change, air pollution, destruction of ecosystems and the extinction of biological species, increased soil salinization, reduced agricultural productivity, and deterioration of the health of the local population.

The decrease in the level of the Aral Sea has had a negative impact on the ecological state of the borders of the Darganata etrap of Lebap and Dashoguz welayats.

Recently, in our country, activities on planting and creation of forest belts have been continuing. Forest trees create a favorable microclimate; clean the air from various harmful gases and dust.

According to the national program adopted by the President of Turkmenistan, activities to improve the ecological condition of the Turkmen coast of the Aral Sea continue, creating forest belts with an area of 20 thousand hectares near the Botendag hill located in the east of Lake Sarygamysh. Thus reducing the negative impact of strong winds and salt dust rising from the dried part of the Aral Sea.

Б. Юлдашов

ЭКОЛОГИЧЕСКИЕ ПРОБЛЕМЫ ПОБЕРЕЖЬЯ АРАЛЬСКОГО МОРЯ

Усыхание Аральского моря привело к многочисленным экологическим катастрофам, таких как климатические изменения, загрязнение атмосферы, разрушение экосистем и исчезновение биологических видов, усиленное засоление почвы, снижение продуктивности сельского хозяйства, ухудшение здоровья местного населения.

Снижение уровня Аральского моря оказало негативное воздействие на экологическое состояние границ Дашогузского и этрапа Дарганата Лебапского вelayатов.

В нашей стране за последние годы активно проводятся работы по озеленению и созданию лесных полос. Лесные деревья создают благоприятный микроклимат, очищают воздух от различных вредных газов и пыли.

Согласно национальной программе, принятой Президентом Туркменистана, продолжают работы по созданию лесных полос площадью 20 тысяч гектаров вблизи возвышенности Бётендаг, располагающегося на востоке озера Сарыгамыш, с целью улучшения экологического состояния туркменского побережья Арала, снижению негативного влияния сильных ветров и солёной пыли, поднимающейся на высохшей части Аральского моря.



A. Hemraýew, B. Ataýewa, Ç. Hojamammedowa

KÜKÜRDI GURLUŞYK PUDAGYND A ULANMAGYŇ MÜMKINÇILIKLERI

Hormatly Prezidentimiz Gurbanguly Berdimuhamedow “**Türkmen halkynyň arassa daşky gurşawda ýaşamagyny üpjün etmek, tebigy baýlyklarymyzy rejeli peýdalanmak, ýurdumyzda alnyp barylýan döwlet ekologiýa syýasatynyň esasy maksadydyr**” [1] diýip, özüniň her bir çykyşlarynda belläp geçýär.

Täze tebigy gaz ýataklarynyň açylmagy bilen tebigy gazyň düzüminden aýrylýan kükürdiň mukdary hem artýar. Şeýlelikde, kükürdiň daşky gurşawa edýän täsirini göz önüne tutup, kükürdi ulanmagyň mümkinçiliklerini öwrenmek zerurdyr. Şundan ugur alyp, kükürdiň ulanylyşynyň gerimini giňeltmek maksady bilen, kükürdi gurluşyk beton materiallaryny taýýarlamakda goşundy hökmünde ulanmagyň usuly işlenip düzülýär.

Kükürtli betony almagyň mümkinçiliklerini öwrenmek bilen ony almagyň usullary öwrenildi. Şeýlelikde, kükürtli beton alnanda goşulýan kükürdi kristallaşdyrmak zerurdyr. Kükürdiň kristallaşmagy üçin ýörite modifikatorlar goşulýar. Modifikatorlar hökmünde predel däl uglewodorodlar, ýagny tiokollar hem-de disiklopentadien (kauçugyň bir görnüşi) ulanylýar [2].

Kükürtli beton alnanda kükürt bilen modifikatorlar 140-150°C ýylylykda gyzdyrylyp, soňra beton garyndysyna garylýar. Garylan beton garyndysy önünden 105-110°C çenli gyzdyrylan galyba guýulýar. Kükürt 120°C kristallaşýar we betonyň berkligi 4-5 sagadyň dowamynda 85% ýetip bilýär. Şeýle ýagdaýda korroziýa durnukly, kislota durnukly berk gurluşyk materialy bolan kükürtli betony almak mümkin. Kislota durnukly kerpiçlere ýa-da ýörite korroziýa garşy örtüklere derek ulanylsa has arzan düşer. Şeýle-de, kükürtli betonyň hyzmat ediş möhletiniň ýokarylygy hem-de öndürjilik işine az wagt sarp edilýänligi bilen tapawutlanýar.

Beton – berkidiji maddalaryň, suwuň, dolduryjylaryň gatnaşmagynda yzygider garyşdyrylan jebis garyndynyň gatadylmagy netijesinde alynýan emeli daş materialydyr. Bu materialy almak üçin gatadylmazdandan ön taýýarlanylýan garynda beton garyndysy diýilýär. Berkidiji material hökümünde sementiň dürli görnüşleri ulanylýar. Sement bilen suw beton garyndysynyň esasy aktiw düzümidir. Sement hamyry suw bilen sementiň garyşmasy esasynda emele gelip, çägäniň, çagylyň ýa-da iri çagylyň däneleriniň daşyny örtýär, däneleriň aralyklaryny doldurýar we beton garyndysynyň gerek bolan hereketini üpjün edýär. Sement hamyry gatamak bilen daş görnüşe geçýär we dolduryjylaryň dänelerini berk baglanyşdyrýar. Soňunda betonyň gaty gurluşy emele gelýär we onuň ýygrylmasy peselýär. Ýygrylma netijesinde sement daş gataýar. Gatan betonyň gurluşy 1-nji suratda görkezilendir [2].

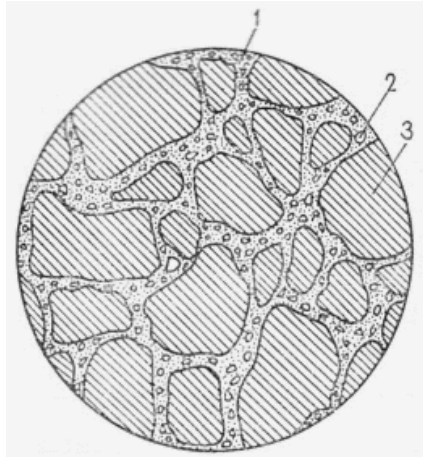

1-nji surat. 1 – sement daşy; 2 – çäge; 3 – çagyl

Berkidijileriň berkligini kesgitlemegiň uly ähmiýeti bardyr. Berklik sement hamyryndan (sement we suw garyndysy) ýasalan görkezmelerde we sement ergininden (sement, çäge, çagyl we suw garyndysy) ýasalan görkezmelerde hem barlanýar. Gysmak usuly boýunça berklik barlananda kublar, çekmek usulynda sekizlikler, gysartma usuly boýunça berklik barlananda bolsa prizmalar ýasalýar. Barlag geçirilýän görkezmeleriň häsiýetleri garyşdyrylan garyndynyň düzümine suw/sem gatnaşygyna goşulan dolduryjylaryň görnüşine, ýasama usulyna, berkeme režimine baglydyr.

Portlandsement, toýunsow semendi we berkidijileriň beýleki görnüşleri her barlag geçirilende sement ergini 1:3 gatnaşykda (sementiň 1 g bölegine çägäniň 3 g bölegi) taýýarlanylýar.

Ilki bilen kükürtli betony taýýarlamak üçin gerek bolan gurluşyk materiallary fraksiýalar boýunça bölüni. Fraksiýalar 1 mm ölçeglerde saýlanyp alyndy. Saýlanyp alnan goşundylaryň kesgitlenen mukdarynda kükürtli beton garyndysy taýýarlanylady (1-nji tablisa).

1-nji tablisa

Kükürtli beton garyndysynyň düzümi (modifikator goşulmadyk ýagdaýynda)

| Prizmalaryň № | Sement, M400, g | Suw, g | Çäge, g | Çagyl, g | Kükürt, g |
|---------------|-----------------|--------|---------|----------|-----------|
| 1 | 66 | 45 | 158 | 362 | – |
| 2 | 37 | 45 | 158 | 362 | 18 |
| 3 | 18 | 45 | 158 | 362 | 37 |

2-nji tablisa

Kükürtli betonyň suw siňdirijiligi (gyzgunlyk täsir etdirilmedik ýagdaýynda)

| Prizmalaryň № | Galypdan aýrylandan soň, g | 7 gije-gündizde suwda saklanandan soň, g | 14 gije-gündizde suwda saklanandan soň, g | Siňdirilen suwuň mukdary, % |
|---------------|----------------------------|--|---|-----------------------------|
| 1 | 474 | 511 | 511 | 7,24 |
| 2 | 491 | 528 | 528 | 7,00 |
| 3 | 484 | 524 | 524 | 7,63 |

Taýýarlanan garyndylara gyrgyzunlyk täsir etdirmezden galyplara guýuldy we nusgalyk prizmalar alyndy. 1 gije-gündiz geçenden soň prizmalar galypdan boşadylyp alnan prizmalaryň suw siňdirijiligi kesgitlenildi (2-nji tablisa). Standart boýunça betonyň suw çekijiligi 8% ýokary bolmaly däl. Diýmek, onda ortaça betonyň suw çekijiligi 7,29% diýlip derňewleriň esasynda anyklanyldy.

Tejribe şertlerinde alnan kükürtli betonyň nusgalary 1-nji suratda görkezilýär. Olardan taýýarlap boljak önümler 2-nji suratda görkezilen [3, 504-505 s.].



2-nji surat. Kükürtli betonyň nusgalygy



Suwy akdymak üçin kanal sistemasynyň elementleri

Açyk drenaž kanaly

Ýylylyk saklaýjy bloklar

Gurluşyk bloklary

Jähek daşy

Pyýada ýol geçelgeleriniň plitasy

Direg sütüni

3-nji surat. Kükürtli betondan taýýarlanylýan önümleriň nusgalary

Netijede, galyndy kükürdi ulanyp gurluşyk pudagyna zerur bolan kükürtli betony almak mümkinçiligi derňeldi, galyndysyz önümçiligi gurnamagyň mümkinçiligi öwrenildi, ýokary kislota durnukly lagym suw akdyryş turbalaryň, himiýa kärhanalarynyň pollarynyň, suwuň düýbünde ulanylýan betonlary kükürtli betondan taýýarlamak we ulanmak mümkinçiligi derňeldi.

Türkmen döwlet binagärlik-gurluşyk instituty

Kabul edilen wagty:
2020-nji ýylyň
5-nji ýanwary

EDEBIÝAT

1. *Gurbanguly Berdimuhamedow*. Bilim – bagtyýarlyk, ruhubelentlik, rowaçlyk. – A.: Türkmen döwlet neşirýat gullugy, 2018.
2. *Понов Л. Н.* Лабораторный практикум по предмету строительные материалы и детали. – М.: Стройиздат, 1988.
3. *Базарбаева С. М.* Использование промышленных отходов при производстве серного бетона. Вестник башкирского университета, 2008, № 3.

A. Khemrayev, B. Atayeva, Ch. Khojamammedova

OPTIONS FOR SULPHUR TO BE USED IN CONSTRUCTION INDUSTRY

Mr. Gurbanguly Berdimuhamedov, the Esteemed President, notes in his every speech about the main goal of the state environmental policy in our country, namely to ensure the living of the Turkmen people in a clean environment and rational use of natural wealth.

As the new gas fields are developed, the amount of sulphur, separating from natural gas, increases. Thus, taken into account the impact of sulphur on the environment, it is necessary to study the possibilities and options of sulphur utilization. Keeping the same in mind, a method of using sulphur in production of building concrete materials is being developed to increase the range of sulphur use.

While examination of the possibilities of sulphur concrete production, the related production methods of sulphur concrete have been studied. Thus, while obtaining sulphur concrete it is necessary to crystallize the added sulphur. Unsaturated hydrocarbons are used as modifiers, namely, thiokol and dicyclopentadiene (type of rubber).

While producing sulphur concrete the modifiers are heated at a temperature of 140-150°C and then added to the concrete mixture. Added concrete mixture is filled in the form, preheated to a temperature of 105-110°C. Sulphur is crystallized at a temperature of 120°C and the strength of concrete reaches 85% within 4-5 hours. Sulphur concrete obtained by this method is resistant to corrosion, to acid, and it is possible to get strong building material, i.e. the sulphur concrete. While using the last one instead of acid-resistant bricks or corrosion-resistant coatings the costs may be reduced. In addition, sulphur concrete has a high service life and less time consumption for productivity.

А. Хемраев, Б. Атаева, Ч. Ходжамухаммедова

ВОЗМОЖНОСТИ ИСПОЛЬЗОВАНИЯ СЕРЫ В СТРОИТЕЛЬНОЙ ОТРАСЛИ

Уважаемый Президент Гурбангулы Бердымухамедов на каждом своем выступлении отмечает об основной цели ведущейся в нашей стране государственной экологической политики – обеспечение проживания туркменского народа в чистой окружающей среде, рациональное использование природных богатств.

С разработкой новых газовых месторождений увеличивается количество серы, отделяющейся от состава природного газа. Таким образом, учитывая воздействие серы на окружающую среду, необходимо изучить возможности использования серы. Руководствуясь этим, с целью расширения масштаба использования серы разрабатывается метод использования серы в изготовлении строительных бетонных материалов.

С изучением возможностей получения серного бетона были изучены методы его получения. Таким образом, при получении серного бетона необходимо кристаллизовать добавляемую серу. В качестве модификаторов используются непредельные углеводороды, а именно тиоколы и дициклопентадиен (вид каучука).

При получении серного бетона модификаторы нагреваются при температуре 140-150°C. Затем добавляются в бетонную смесь. Добавленная бетонная смесь заполняется в форму, предварительно нагретую до температуры 105-110°C. Сера кристаллизуется при температуре 120°C и прочность бетона достигает до 85% в течение 4-5 часов. Полученный таким методом серный бетон является устойчивым к коррозии, к кислоте, можно получить прочный строительный материал-серный бетон. При использовании вместо кислотоустойчивых кирпичей или противокоррозийных покрытий можно сократить расходы. А также серный бетон отличается высоким сроком использования и меньшим потреблением времени для производительности.



A. Altyýew, S. Öwezsähedow, B. Atdayew

ORGANIKI EREDIJILERI ULANMAK BILEN GARAGUMYŇ ÇÄGE ÝATAKLARYNYŇ MINERAL DÜZÜMINI KESGITLEMegiŇ USULY

Hormatly Prezidentimiziň 2015-nji ýylyň 9-njy iýulynda “Türkmenistanda dürli görnüşli elektron enjamlary öndürýän kärhanalary döretmegiň Döwlet maksatnamasyny tassyklamak hakynda” çykaran 1433-nji belgili Karary [1] ýurdumyzda täze innowasion pudagy döretmäge uly itergi berdi. Şol sebäpli häzirki zaman elektronika enjamlaryň we olary düzüji elementleriň esasy binýady bolan kremniý we onuň birleşmelerini ýerli çig mallardan almak bilen bagly ylmy-barlag işleriň ähmiýeti has ýokarlandy.

Döwletimizde meýilleşdirilýän kremniý almagyň tehnologiýasyny dogry kesgitlemekde ýerli çäge ýataklarynyň düzümini öwrenmek zerur bolup durýar [2]. Şol jähtden hem çäge ýataklarynyň mineral düzümini kesgitlemek işi Mäne, Bäherden we Änew çäge ýataklarynda geçirildi. Ýagny ilkinji nusgalar ýörite optiki mikroskobyň kömegi bilen surata düşürildi. Soňra bolsa, agyr we ýeňil minerallary bir-birinden dykzlyklary esasynda aýyrmak üçin olary organiki maddalar bilen çökdürüp alyndy.

Çökdürmek üçin ilki tetrabrometan ($d = 2.95 \sim 2.70 \text{ g/cm}^3$) suwuklygy we N,N-dimetilformamidi ($d = 0.94 \sim 0.95 \text{ g/cm}^3$) ulanyldy. Ýagny çäge nusgalarynyň hersi aýratynlykda ilki tetrabrometanyň erginine guýlyp, zyndan hem N,N-dimetilformamidiň birnäçe damjasy oňa goşuldy. Netijede, çägäniň düzümindäki agyr fraksiýalar bilen ýeňil fraksiýalaryň aýrylmagyna gözegçilik edildi.

1-nji tablica

Çökdürmäniň netijeleri ($d = 2.63 \sim 2.70 \text{ g/cm}^3$)

| Nusga | Çykym % | |
|-----------|----------------|---------------|
| | Ýeňil fraksiýa | Agyr fraksiýa |
| Mäne-Çäçe | 98.66 | 0.54 |
| Bäherden | 97.78 | 0.14 |
| Änew | 85.71 | 13.28 |

Agyr fraksiýa ýa-da agyr minerallar dykzlygy 2.70 g/cm^3 uly bolan minerallardyr. 1-nji tablisadan görşümiz ýaly, Mänäniň, Bäherdeniň ýeňil fraksiýalarynyň Änew çäge ýatagyna görä köpdügi öwrenildi. Fraksiýalara bölmekligiň esasy maksady SiO_2 -niň arassalyk derejesini has takyk bilmek we çäge fraksiýalarynyň dykzlygy esasynda ony arassalanan SiO_2 almaklyk üçin olaryň düzümindäki minerallary öwrenmekden ybaratdyr [3].

Fraksiýalara bölünen çäge nusgalarynyň agyr we ýeňil görnüşleriniň hersinde aýratynlykda XRF we XRD enjamlarynyň kömegi bilen derňew işleri geçirildi.

| | Başda | Ýeňil fraksiýa | Agyr fraksiýa |
|-----------|---|--|---|
| Mäne-çäçe |  |  |  |
| Bäherden |  |  |  |
| Änew |  |  |  |

1-nji surat. Asyl başdaky çäge nusganyň we fraksiýalaryň optiki mikroskopydaky görnüş şekilleri

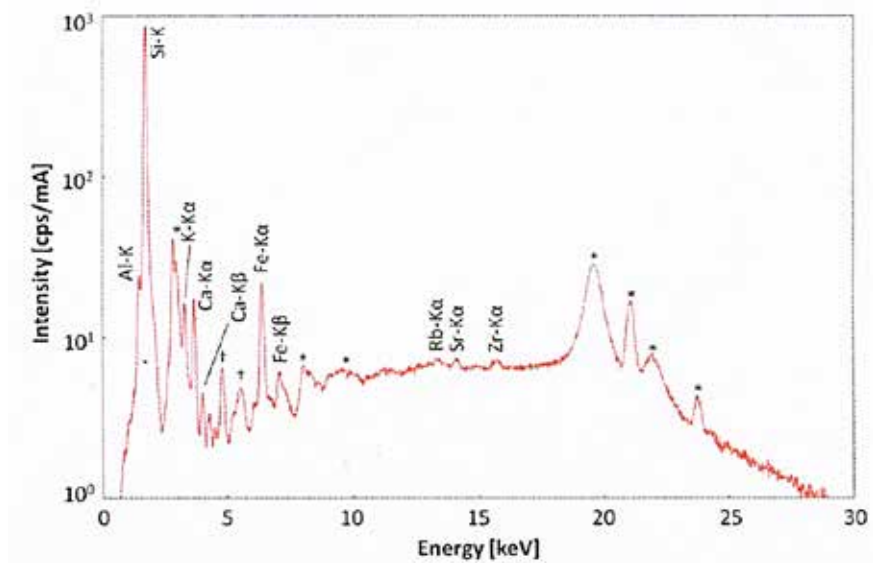

1-nji çyzgy. Mäne-Çäçäniň asyl çäge nusgasynyň XRF derňewi

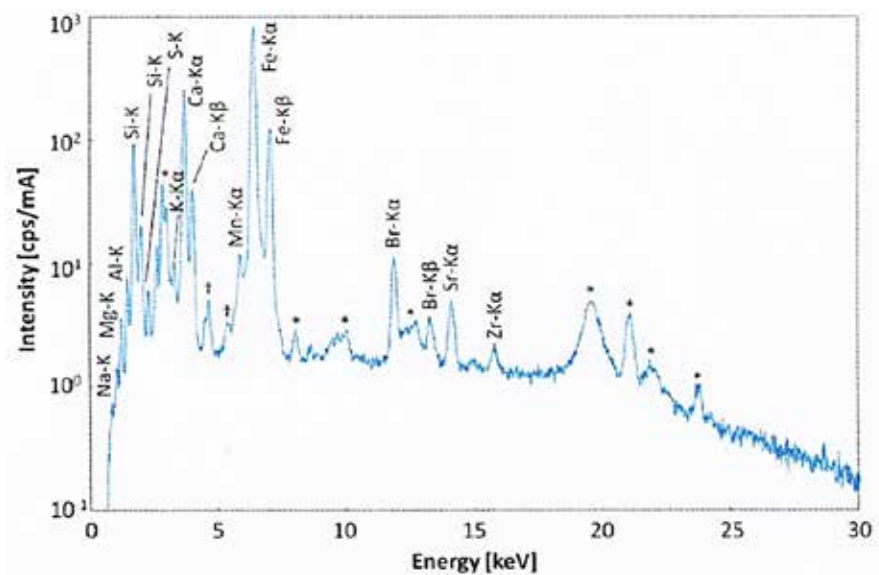

2-nji çyzgy. Mäne-Çäçäniň çäge nusgasynyň agyr fraksiýasynyň XRF derňewi

XRF enjamynda himiki düzüm derňewi. Element düzümi

| Nusga | Asyl | Ýeňil fraksiýa | Agyr fraksiýa |
|-----------|---------------------------------------|---|---|
| Mäne-Çäçe | Al, Si, K, Ca, Fe, Rb, Sr, Zr | Na, Al, Si, K, Ca, Ti, Fe, Rb, Sr, Zr | Mg, Al, Si, P, S, K, Ca, Mn, Fe, Sr, Zr |
| Bäherden | Al, Si, K, Ca, Fe, Sr, Zr | Na, Mg, Al, Si, K, Ca, Ti, Fe, Rb, Sr, Zr | Na, Mg, Al, Si, P, S, K, Ca, Ti, Mn, Fe, Sr, Zr |
| Änew | Al, Si, K, Ca, Ti, Mn, Fe, Rb, Sr, Zr | Na, Mg, Al, Si, K, Ca, Ti, Fe, Sr, Zr | Na, Mg, Al, Si, K, Ca, Ti, Mn, Fe, Sr, Zr |

1-nji we 2-nji çyzgy spektrden we 2-nji tablisadan görşümüz ýaly, XRF enjamyň nusgalarynyň netijeleri bir-birinden has tapawutlydyr. Asyl nusgalarda enjamyň kesgitlemedik elementlerini olary fraksiýalara bölenimizden soňra dürli elementler kesgitleýärler. Ýagny ýeňil fraksiýa kwarsyň dykyzlygy bilen meňzeşdir, ondan başga-da dykyzlygy deň bolan minerallaryň barlygy hem anyklandy. Agyr fraksiýada aýyrmasy kyn bolan P (fosforyň) birleşmeleriň bardygy-da anyklandy. Fosforyň we Boryň mukdarlarynyň köpdügi ýa-da onuň çägäniň düzümünde bolmagy, SiO_2 arassalyk derejesini artdyrmaklykda kynçylyk döredýär. Sebäbi, fosforyň we boryň birleşmeleri biziň arassalamak üçin ulanylan reagentlerimiz bilen doly täsirleşenok. Agyr fraksiýany doly bölmeklik heniz ýerine ýetirilen däldir.

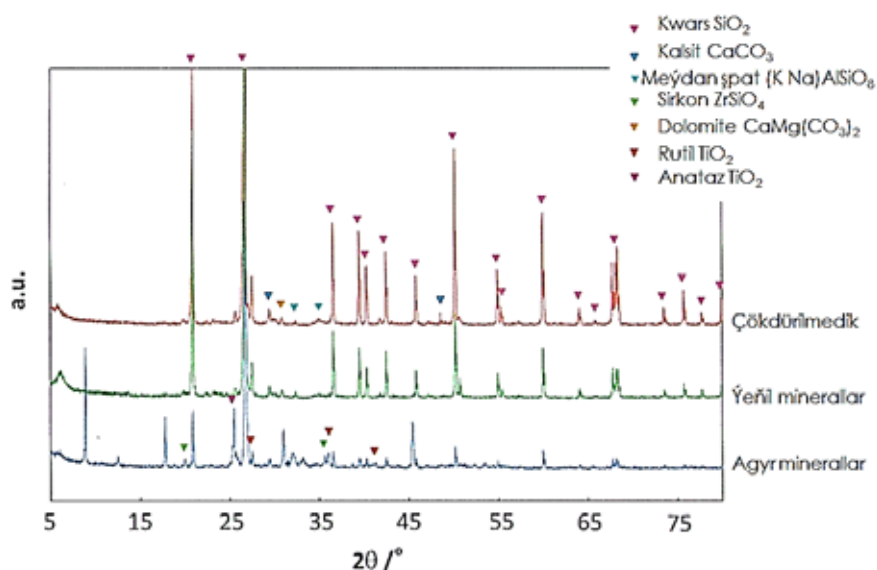

3-nji çyzgy. XRD enjamynda mineral düzüm derňewi

XRD enjamynda mineral düzüm derňewi. Mineral düzümi

| Nusga | Asyl | Ýeňil fraksiýa | Agyr fraksiýa |
|-----------|---|---|--|
| Mäne-Çäçe | Kwars, Kalsit, Dolomit | Kwars, Kalsit, Dolomit | Kwars, Kalsit, Dolomit, |
| Bäherden | Kwars, Kalsit, Dolomit, Meýdan şpaty | Kwars, Kalsit, Dolomit, Meýdan şpaty | Kwars, Kalsit, Dolomit, Meýdan şpaty, Anataz, Sirkon |
| Änew | Kwars, Kalsit, Dolomit, Meýdan şpaty, Rutil | Kwars, Kalsit, Dolomit, Meýdan şpaty, Rutil | Kwars, Kalsit, Dolomit, Meýdan şpaty, Rutil, Anataz, Demiriň alýumosilikatlary |

Netijede, 3-nji çyzgy spektrdan we 3-nji tablisadan görnüşi ýaly, Bäherdeniň we Änewiň ýeňil fraksiýalarynyň meýdan şpatyny saklaýandygy anyklanyldy. Agyr fraksiýalarda bolsa, ýeňillere görä has üýtgeşik minerallaryň bardygy öwrenildi. Mineral düzüm kesgitlenende nusgalaryň birinde hem boryň we fosforyň haýsy mineral görnüşindedigi anyklanylmady. Sebäbi has çylşyrymly gurluşy bolan minerallary anyklamak kyn, olary kesgitlemek üçin goşmaça barlaglar geçirilmeli. Ýöne, fosforyň mineralynyň agyr fraksiýada galýandygyna gözegçilik edildi. Diýmek, ýeňil fraksiýa bilen işlenilende, bize fosforyň päsgel bermejekdigini aýtmak bolýar.

Türkmenistanyň Oguz han adyndaky
Inžener-tehnologiýalar uniwersiteti

Kabul edilen wagty:
2020-nji ýylyň
10-njy iýuny

EDEBIÝAT

1. Türkmenistanyň Prezidentiniň namalarynyň we Türkmenistanyň Hökümetiniň çözümleriniň ýygyny, 2015, № 7.
2. *Ekäýew M., Altyýew A., Abdyssetdarow W.* Garagum çölüniň çägesinden gün hilli kremniý almagyň innowasion tehnologiýasy. // Ýaşlaryň ylmy we tehnikasy, 2019, № 1.
3. *Koinuma H., Itaka K., Matsumota Y., Yoshida Y., Aikawa S. and Takeuchi K.* Vacuum and Pressured Combinatorial Processing for Exploration of Environmental Catalysts, 2010.

A. Altyyev, S. Owezsaheedov, B. Atdayev

PROCESS OF DETERMINING THE MINERAL COMPOSITION OF GARAGUM'S SAND DEPOSITS BY USING ORGANIC SOLVENTS

To determine the mineral composition of the Garagum sand samples, these samples were divided into light and heavy fractions by dissolving them in organic solvents of different densities. The mineral composition of the sand samples and the samples of light fractions obtained by dissolving them in organic solvents, taken from Mane, Baherden and Anew sand deposits was determined by using the X-ray diffractometer. The results of mineral composition of the sand samples and its light fractions were obtained and compared.

A. Алтыев, С. Овезсахедов, Б. Агдаев

МЕТОД ОПРЕДЕЛЕНИЯ МИНЕРАЛЬНОГО СОСТАВА ПЕСЧАНЫХ ЗАЛЕЖЕЙ КАРАКУМА С ПОМОЩЬЮ ОРГАНИЧЕСКИХ РАСТВОРИТЕЛЕЙ

Для определения минерального состава песчаных образцов Каракума, эти образцы были разделены на легкие и тяжелые фракции, посредством растворения их в органических растворителях разной плотности. С помощью рентгенового дифрактометра был определен состав образцов песчаных залежей Мяне, Бяхерден и Аннау и образцов легких фракций, полученные растворением в органических растворителях. Были получены и сравнены результаты минерального состава образцов песчаных залежей и их легких фракций.



K. Kakalyýew, B. Salyhow, O. Aýnazarowa

AWTOMOBILLER ÝUWLANDA ULANYLYAN SUWLARYŇ
ARASSALANYŞ USULLARYNYŇ KÄMILLEŞDIRILIŞI

Türkmenistanyň Prezidenti

Gurbanguly BERDIMUHAMEDOW:

– *Önümçilige ekologiýa taýdan arassa we galyndysyz tehnologiýalar ornaşdyrylmalydyr. Suw serişdeleri tygşytly we ýitgisiz ulanylmalydyr.*

Berkarar döwletimiziň bagtyýarlyk döwründe ýurdumyzda ýol-ulag infrastrukturasyň döwrebaplaşdyrmak meselesi hormatly Prezidentimiz Gurbanguly Berdimuhamedowyň öňe sürýän strategiki ugry bolmak bilen diňe ýurt ýa-da sebit möçberinde däl, eýsem dünýä derejesinde hyzmatdaşlygy, durnukly ösüşi, howpsuzlygy, dostluk-doganlygy, parahatçylygy pugtalandyrmakda möhüm ähmiýete eýedir [2]. Awtomobil ulaglary ulgamy milli ykdysadyýetimiziň in wajyp pudaklarynyň biri hasap edilýär. Awtomobil ulaglary ýükleriň, ýolagçylaryň barmaly ýerine tiz, ygtybarly hem-de takyk menziline eltilmeginde beýleki ulaglardan amatlydyr. Awtomobil ulaglary kärhanasynyň wezipesi durmuşda giňden ulanylyan awtomobillere tehniki hyzmatlary we gündelik idegleri geçirip, awtoulaglary abat saklamakdan ybaratdyr.

Häzirki döwründe ýurdumyzyň ulaglar düzümi yzygiderli kämilleşýär. Ösen innowasion tehnologiýalaryň we tehniki serişdeleriň ornaşdyrylmagy netijesinde ulag kärhanalarynyň girdejiligi we bäsdeşlik ukyby yzygiderli ýokarlanýar. Ýurdumyzyň awtoulag infrastrukturasyň kämilleşmegi halkumyzyň ýaşaýyş-durmuş derejesini ýokarlandyrmaga öz goşandyny goşýar [3]. Ýokary hilli we medeniýetli hyzmaty guramak üçin awtoulaglara döwürleýin abatlaýyş işlerini geçirmek, olaryň içki we daşky arassaçylygyny üpjün etmek ýaly möhüm işler alnyp barylýar. Gelejekde halk hojalygynyň ösmegi bilen bilelikde tebigy çig mal serişdelerini rejeli peýdalanmagyň we daşky gurşawy hapalanmakdan goramagyň zerurlygy uly ekologiýa meselesi hökmünde ýüze çykýar. Awtoulag kärhanalarynda awtomobilleri ýüwmak, suwy tygşytlamak, ekologiýany aýawly saklamak döwrüň esasy meseledir [4; 5; 6]. Önümçilikleriň ösüşi bolsa, öz gezeginde, suw serişdelerini, şol sanda akyn dy suwlary arassalamak we tygşytly ulanmak zerurlygy bilen gös-göni baglanyşyklydyr. Biziň howa şertlerimizde suw meselesine aýratyn ünsli çemeleşmek zerurdyr. Bu bolsa biziň “Suw damjasy-altyn dänesi” şygaryna eýerip, suwy örän aýawly we rejeli ulanmagymyzy hem-de goramagymyzy talap edýär. Kärhanalarda zyňyndy suwlary arassalamaklygyň usullary işlenip düzüldi we önümçilik synagyndan üstünlikli geçdi. Şeýle hem, ekologiýa taýdan zyýansyz innowasion tehnologiýalar önümçilige giňden ornaşdyrylýar.

Awtomobillere tehnik hyzmat edilende we abatlaýyş prosesinde ulanylýan suw daşky gurşawa ýaramaz täsir edýän garyndylar bilen hapalanýar. Ýük awtomobilleri, awtobuslar, ýeňil awtomobiller ýuwulandan soň ulanylan suwda degişlilikde jisimleriň 3000 mg/l, 1600 mg/l, 700 mg/l mukdary galýar. Nebit önümleriniň mukdary degişlilikde 900; 850 we 75 mg/l mukdary duzýar. Awtomobil abatlaýjy önümçilikde hapalanan suwlaryň goşundylary has köpdür.

Ulanylan suwlara bulançak suwlar, nebit önümleri düşen suwlar degişlidir. Olara ylmy dilde dispers bölejikler diýilýär. Ol bölejikler möçberi boýunça şu görnüşlere bölünýär:

1. Gödek dispersli bölejikler (haçan-da möçberi $> 0,1$ mkm uly bolsa).
2. Kolloid bölejikler (möçberi $0,1$ mkm \div 1 nm bolsa (1 mkm = 10^{-6} m, 1 nm = 10^{-9} m).

Şeýle gaýmalaşyp ýören bölejiklerden akyndy suwlary arassalamak üçin ençeme usullar ulanylýar. Olar esasan şu ýörelgelere esaslanýar:

1. Agram güýjüni ulanmak, ýagny bölejikleriň agramynyň tapawudy boýunça;
2. Merkezden daşlaşýan güýçleri ulanmak.

Agram güýçlerinde, esasan, bölejikleriň dykzlygy (ρ), olaryň diametri, suwuň süýgeşikligi ulanylýar. Şu ýagdaýa esaslanyp ulanylýan birnäçe usullar we enjamlar bar. Olara çökdürme, durlama degişlidir. Şol ýörelgede işleýän enjamlara bolsa çökdürijiler, durlaýjylar diýilýär. Olardan senagatda akyndy suwlary durlamak üçin iň köp ulanylýan enjamlaryň biri-de keselikdäki durlaýjylardyr. Olar 5 metre çenli çuňlukda diametric 50-60 metre ýetýän uly desgalardyr.

Olaryň işleýiş çyzgysy şeýledir (1-nji surat).

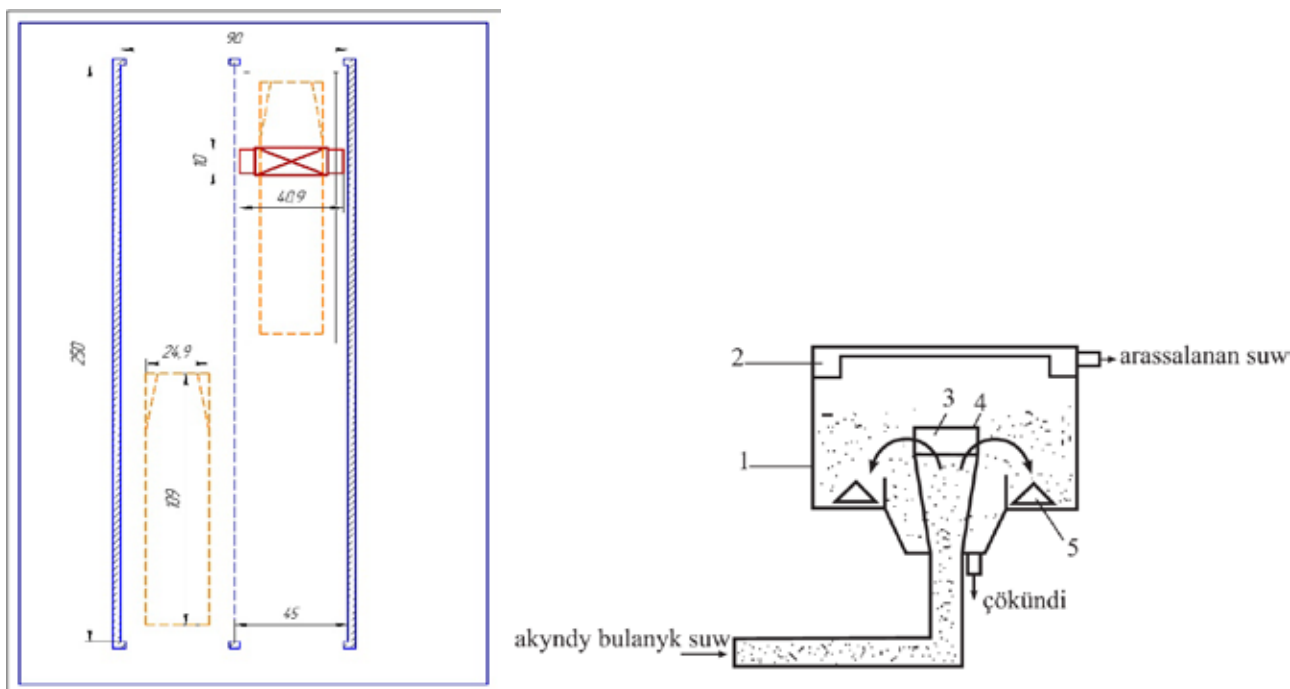

1-nji surat. Keselikdäki durlaýjy:

- 1 – daşy-gap; 2 – howa; 3 – paýlaýjy gurluş; 4 – rahatlandyryjy; 5 – gyryjy

Çyzgydan görnüşi ýaly, bulançak akyndy suw berlen tizlik bilen enjamyň aşaky böleginden girýär we onuň ähli göwrümüne paýlanýar. Bulanyk suw ýuwaşjadan ýokary galyp başlaýar we iň ýokarsyna ýetýänçä ondaky bölejikler çöküp ýetişýärler. Durlanan

suw enjamyň ýokarsyndan nowajyk arkaly äkidilýär. Enjamyň düýbüne çökyän bölejikler bolsa pyçakly gyryjy arkaly ýuwaşjadan aýrylyp durulýar. Bu enjamlaryň dik görnüşde ýasalyanlary hem bolýar. Köp halatlarda bölejikleriň maýdalygy sebäpli çökmek hadysasy örän haýal geçýär. Şonuň üçin bu bölejikleriň möçberini ulaltmak gerek bolýar. Köplenç, şu koagulyýanlar ulanylýar: $\text{Al}_2(\text{SO}_4)_3$, FeCl_3 . Flokulýasiýa bolsa ýokary molekulaly organiki maddalaryň kömegi bilen koagulyýasiýadan soň has uly bölejikleri almak üçin ulanylýar [7].

Awtomobil ulag kärhanasynda günden peýdalanyp awtoulaglary ýuwup, ýuwulan suwy arassalap gaýtadan ulanmak we guratmak üçin täze iş enjamynyň gurluşy aşakda hödürleýär:

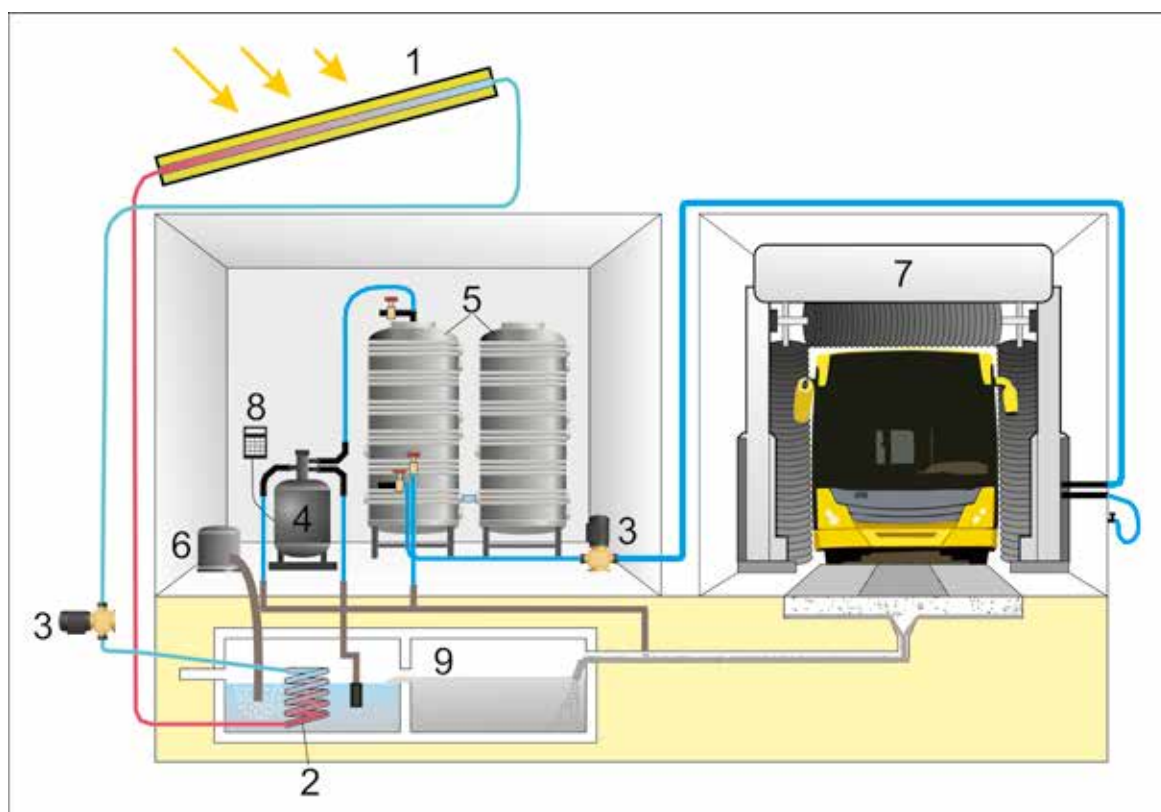

2-nji surat. Enjamyň gurluşynyň atlary: 1. Gün kollektory; 2. Gyzdyryjy spiral; 3. Nasos; 4. Filtirli nasos; 5. Suw bagy; 6. Arassalaýjy serisde; 7. Ýuwujy enjam; 8. Dolandyryjy gural; 9. Suwy arassalaýjy howuz (keselikdäki durlaýjy)

Awtomobilleriň daşyny ýuwujy enjamlaryň ýylylygynyň udel sarp edilişi ýokary däl, emma tutuşlugyna hasaba alnanda tehnologiýa maksatlara niýetlenen umumy ýylylyk energiýasynyň 50%-ine golaýyny talap edýär.

AUK-nyň maksady san taýdan we hil taýdan köpeliýän awtomobilleriň mundan beýläk hem ösmegi, taslamanyň hiliniň şu wagtyň talabyna laýyk edilip, tehniki tarapdan öňde barýan awtomobilleriň we awtobuslaryň TH (tehniki hyzmat) we ÝeB-ni (Ýeňil bejergi) öz wagtynda ýokary hilli hyzmat edip, material serişdeleri, suwy tygşytly peýdalanyp, awtoulaglaryň ekologiýa täsirini gowulandyrmakdyr.

Netijede, ulgam üçin ulanylan usullaryň, tehnologiýalaryň ornuna şu gün giňden peýdalanylýan energiýa tygşytlaýjy ekologiýany arassa saklamak üçin tehnologiýalary peýdalanmak oňyn netije berer.

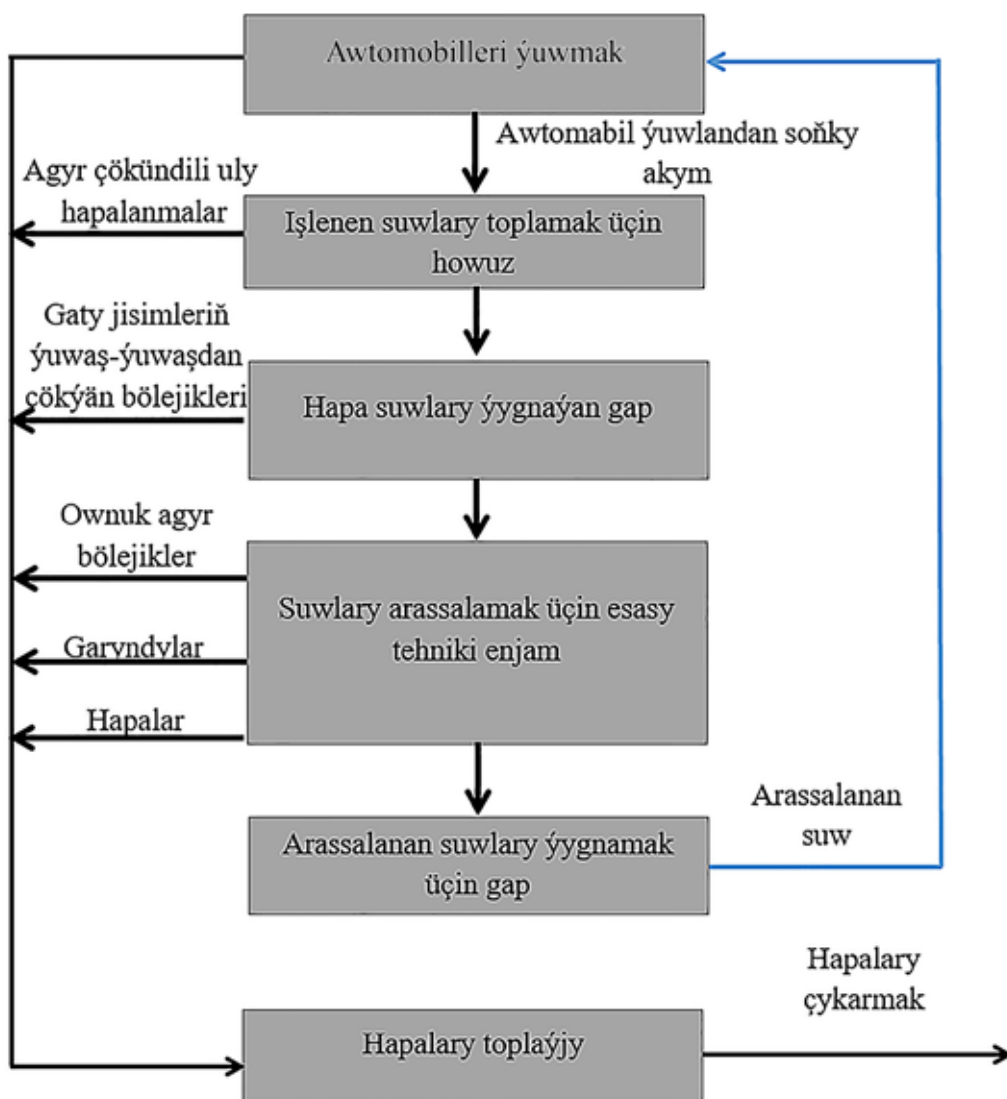

Awtomobiller ýuwalanda ulanylýan suwlaryň arassalanýş usullarynyň shemasy

Türkmenistanyň Inžener-tehniki we ulag
kommunikasiýalary instituty

Kabul edilen wagty:
2019-njy ýylyň
30-njy dekabry

EDEBIÝAT

1. *Gurbanguly Berdimuhamedow*. Türkmenistan – Beýik Ýüpek ýolunuň ýuregi. – A.: Türkmen döwlet neşirýat gullugy, 2017.
2. Täzeden dikeldilýän Beýik Ýüpek ýoly halklary ýakynlaşdyrýar. – A.: TDNG, 2018.
3. Türkmenistanyň ulag ulgamy durnukly ösüş ýolunda. – A.: Türkmen döwlet neşirýat gullugy, 2018.
4. *Aýnazarowa O.* Awtomobil ulag kärhanasynda tilsimatlaryň orny. Berkarar döwletiň bagtyýarlyk döwründe ylym, tehnika we inowasion tehnologiýalar atly halkara ylmy maslahatyň nutuklarynyň gysgaça beýany. – Aşgabat: Ylym, 2012, 64-66 s.
5. *Aýnazarowa O.* Awtomobil ulaglary kärhanasynda gün guradyjalyryny ulanmagyň mümkinçilikleri. Altyn asyryň ykdysadyýeti žurnaly, 2016, № 9, 102-108 s.
6. *Aşyrbaýew M., Aýnazarowa O.* Awtomobil ulag kärhanasynda gün energiýasyny ulanmagyň usullary, Altyn asyryň ykdysadyýeti žurnaly, 2014, № 09.
7. *Ýowjanow H., Altyýewa A.* Akyndy suwlary arassalamagyň we suwy taýýarlamagyň tehnologiýasy. – A.: Ylym, 2016.

K. Kakalyev, B. Salyhov, O. Aynazarova

**IMPROVEMENT OF METHODS FOR CLEANING USED WATER
AFTER WASHING CARS**

Thanks to the constant care of our esteemed President, the transport industry is constantly updated and improved. Providing high-quality and cultural services to the population in car washes, it is necessary to create conditions for their phased, repair and restoration, technical inspection, ensuring perfect cleanliness when washing outside of the cars. In car washing one of the main task is to save water, cleanliness and environmental protection. For the protection of the environment, it is necessary to purify dirty water with subsequent use. In this work have been developed the methods for cleaning used water with harmless, environmentally innovative technologies are widely introduced into production.

К. Какалыев, Б. Салыхов, О. Айназарова

**УСОВЕРШЕНСТВОВАНИЕ МЕТОДОВ ПО ОЧИСТКЕ ИСПОЛЬЗОВАННОЙ ВОДЫ
ПРИ МОЙКЕ АВТОМОБИЛЕЙ**

Благодаря, постоянной заботе нашего многоуважаемого Президента, транспортная отрасль постоянно обновляется и совершенствуется. Для оказания высококачественного и культурного обслуживания населения на автомойках нужно создать условия для их поэтапного, ремонтно-восстановительного, технического осмотра и ремонта, обеспечения идеальной чистоты при мойке снаружи и внутри салона автомобиля.

На автомойках одним из главных задач является экономия воды, соблюдение чистоты и охрана окружающей среды. Для защиты окружающей среды нужно, произвести очистку грязной воды с последующим применением.

Здесь разработаны методы по очистке использованной воды, широко внедряются в производство безвредные экологически чистые инновационные-технологии.



Y. Bolmämedow, T. Hojageldiyew, A. Allaberdiyew

GIPERTONIÝA KESELINIŇ BEJERGISINDE BIOLOGIKI RITMIŇ WAJYPLYGY

Bejergi dürli näsaglyklarda elmydama üstünlikli bolmaýar. Munuň esasy sebäpleriniň biri hem adamynyň organizminiň biologiki ritminiň aýratynlyklaryny göz öňünde tutmaýanlygydyr ýa-da onuň ornuny gomeostaza berilmeýänligidir. Organizmde bolup geýän biologiki hadysalaryň hemmesi belli bir ritmde bolýar we ol gomostazyň esasy düzýär [1]. Adamyň gan basyşy – bu bioritmiň bir bölegidir [2]. Gan basyşynyň diurnal ritmi boýunça gijeki gan basyş gündizkä görä pes bolýar we şeýle ritimli gan basyşly adamlara dipperler, dällerine bolsa nondipperler diýilýär. Nondipperleriň kardiowaskulýar we nyşana organ bozulma howpy dipperleriňkä görä has ýokarydyr [3; 4]. Mümkün bu ýetmezçilikler hronotip boýunça bejergi geçirilmezligi sebäpli döreýändir. Sebäbi Amerikanyň Ýürek assosiasiýasynyň maglumatyna görä, antigipertenziw bejergi alýan näsaglaryň diňe 64%-de gan basyşyny kadaly ýagdaýda saklamak başardýar [5]. Antigipertenziw dermanlaryň köpüsiniň hronofarmakodinamikasy hem-de hronofarmakokinetikasy öwrenilendir (Lemmer, 2001). Ýöne essensial gipertoniýa keselinde bejerginiň näsagyň hronotipine baglylygy öwrenilmedikdir.

Essensial arterial gipertoniýaly näsaglaryň gan basyşyny hem-de ýürek uruş sanyna 24 sagadyň dowamynda gözegçilik etmek, alýan bejergisiniň täsirini näsagyň hronobiologiki aýratynlyklaryna görä baha bermek ylmy derňewlerimiziň maksady bolup durýar.

Barlaga II derejeli essensial gipertoniýaly 46 näsag saýlanyp alyndy. Barlaga alnan näsaglar 1 aýdan 6 ýyl (ortaça = 2.89 ± 1.68 ýyl) aralygynda gipertoniýa keselinden ejir çekýänlerdir. Olar meňzeş meýilnama boýunça bejergi alýarlar we olaryň bejergisinde ulanylýan antigipertenziw dermanlaryň toparlary we mukdarlary meňzeşdir. Barlaga 35-60 ýaş aralygynda, başga keselleri inkär edilen, endokrin synalaryň keselleri bolmadyk (süýjili diabet tip 1 we tip 2) näsaglar saýlanyp alyndy. Näsaglaryň hronotipini anyklamak üçin Horne-Ostberg soragnamasynyň gysgaldylan görnüşi (rMEQ) ulanyldy (Adan Almirall, 1991). Soragnamanyň netijesi ballar boýunça bahalandyrylýar, ol 4-25 bal aralygynda bolup bilýär we şonuň esasynda näsaglar hronotipi boýunça üç topara bölünýär. Ýagny, “irdençi” ýa-da “serçe” (4-11 bal), “aralyk” (12-17 bal) we “öýläňçi” ýa-da “baýguş” (18-25 bal) hronotiplerine bölünýär.

24 sagadyň dowamyndaky gan basyşyna, ýüregiň bir minutdaky uruş sanyna gözegçilik (24-GBG) etmekde “CONTEC™-ABPM-50” enjamy ulanyldy. Näsaglara gan basyşyny ölçeyän enjam goýulmazdan ozal, onuň işleýşi barada düşündirildi we gündelik edýän işiniň onuň üçin çäklendirmeli dälidigi düşündirildi. Şepagat uýalary tarapyndan her näsaga berilýän dermanlar takyk berilen wagtynda näsagyň ýörite gündeligine bellik edildi. Näsaglaryň gijeki

we gündizki gan basyşyna baha bermek üçin olaryň ortaça ýatýan we turýan wagtlaryndan we hronotipinden ugur alnyp tassyklanyldy, ýagny gündiz 06.00-22.00 we gije 22.00-06.00 aralygynda. Şonuň esasynda hem enjam gijeki basyş ölçeýän wagty 22.00-06.00 aralygy edildi we ölçemeli aralygy bir sagat, gündizki basyş ölçeýän wagty 06.00-22.00 aralygy edildi we ölçemeli aralygy ýarym sagat edip goýuldy. Her näsagyň gözegçiliginiň netijeleri kompýutere geçirildi we “ABPM” programasynda netijelere seredildi.

Gijeki sistoliki (SYS) we diastoliki (DIA) gan basyşynyň düşmesiniň derejesi şeýle hasaplanyldy:

$$(ortaça\ gündizki\ GB - ortaça\ gijeki\ GB) / (ortaça\ gündizki\ GB) * 100$$

Netije görerimde çykarylýar we eger gijeki gan basyşynyň peselmegi (GGBP) 10%-den uly ýa-da deň bolsa “dipperler” topary hasap edilýär, egerde $GGBP \leq 10\%$ deň bolsa “nondipperler” toparyna degişli edilýär [6; 7]. Bejerginiň netijeliligi “nondipperleriň” sanynyň artmagy bilen peselýär diýip kabul edildi [8]. Şu hasaplamalar diastoliki we sistoliki gan basyş üçin aýratyn geçirildi. Statistiki hasaplamalar “GraphPad Prism-7” programasy bilen geçirildi.

24-GBG barlagy geçirilen 42 näsagyň (15 erkek, 27 aýal; ortaça $55,32 + 5,58$ ýaş) netijeleri hasaba alyndy, galan 4 näsagyň netijeleri dürli ýalňyşlyklar sebäpli hasaba alynmady. Horn-Ostbergiň soragnamasy boýunça näsaglaryň arasynda “serçeler” 33 sanysynda (78,5%; 24 aýal, 9 erkek), aralyk hronotipli näsaglar 9-synda (21,5%; 3 aýal, 6 erkek) duş geldi we “baýguşlar” asla duş gelmedi. Bu görkezijiler bolsa türkmenleriň sagdyn adamlarynda hronotipleriň duş gelşi bilen gipertoniýaly näsaglarda duş gelşiniň tapawutlydygyny subut edýär [9].

Nondipperleriň sany “serçeleriň” arasynda 18 sany (54,5%), aralyk hronotipli näsaglaryň arasynda 6 sanysy (66,7%) duş geldi. Ýagny “aralyklarda” nondipperleriň duş gelme ýygylgy “serçeleriňkiden” ýokary boldy. Diýmek, “aralyk” hronotipli gipertoniýaly näsaglarda “serçe” hronotipli näsaglara göre kardiowaskulýar we nyşana organ zeperlenme howpy has ýokarydyr.

1-nji tablisa

Gipertoniýaly näsaglaryň hrontipine göre 24-GBG barlagynyň netijeleri

| | “Aralyk” topar n = 9 | | | “Serçe” topar n = 33 | | |
|---------|-------------------------|-----------------------|--------------|-------------------------|-----------------------|---------------|
| | Sistoliki gan basyşy | Diastoliki gan basyşy | ÝUS | Sistoliki gan basyşy | Diastoliki gan basyşy | ÝUS |
| Gündiz | 138.42 ± 12.8 | 80.15 ± 10.53 | 65.05 ± 5.18 | 134.04 ± 11.14 | 81.16 ± 9.32 | 70.5 ± 11.68 |
| Gije | 128.34 ± 14.72 | 78.12 ± 8.56 | 59.93 ± 3.94 | 122.24 ± 12.08 | 78.25 ± 9.64 | 58.5 ± 6.40 |
| 24 sag. | 134.06 ± 12.23 | 79.14 ± 8.24 | 62.71 ± 5.30 | 126 ± 10.63 | 80.1 ± 8.96 | 66.21 ± 11.68 |

Näsaglaryň bir gije-gündiziň dowamyndaky gan basyşyň üýtgäp durma derejesine Amerkanyň Ýürek assosiasiyasynyň (AHA) maglumatlaryna esaslanyp baha berildi. AHA boýunça gündizki 140/90 mm.s.s., gijeki 125/75 mm.s.s. we ortaça 135/85 mm.s.s.-den geçýän däldir. 1-nji tablisada görkezilişi ýaly, gan basyş derejeleri kada araçägine golaýdyr, ýöne “aralyklaryň” gijeki diastoliki hem-de sistoliki gan basyşy kadadan ýokarydyr. “Aralyklaryň” ortaça 24 sag. sistoliki gan basyşy “serçeleriňkiden” ýokarydyr ($p < 0.05$). “Serçeleriň” duýgurlyk häsiýetiniň gündiz ýokarydygy bellidir. Şonuň üçin hem olaryň gündizki bir minutdaky ýürek uruş sany “aralyk” hronotipli näsaglaryňkydan ýokarydyr ($p < 0.05$).

Şeýlelikde, näsaglara berilýän bejerginiň jogabynyň deň bolmazlygynyň sebäbiniň biri hem olaryň biologiki ritminiň aýratynlyklaryna baglydyr diýsek bolar. Bu bolsa diňe gipertoniýaly näsaglarda hronotipiniň öwrenmegiň wajyplygyny görkezmän, beýleki keselleriň hem bejergisinde göz önünde tutmak we aýratynlyklaryny öwrenmegiň bahasynyň uly boljakdygyny hem görkezýär.

NETIJE:

1. Essensial gipertoniýaly näsaglarda sagdyn adamlardan tapawutlylykda “serçeler” hronotipi köp duş gelýär, “baýguşlar” asla bolmaýar.
2. Essensial gipertoniýaly näsaglaryň arasynda nondipperleriň duş gelme ýygylgy “aralyk” hronotipli näsaglarda ýokarydyr.
3. Essensial gipertoniýa keseliniň bejergisiniň netijeliligi “serçe” hronotipli näsaglarda has ýokarydyr.

Myrat Garryýew adyndaky
Türkmenistanyň Döwlet lukmançylyk
uniwersiteti

Kabul edilen wagty:
2019-njy ýylyň
30-njy dekabry

EDEBIÝAT

1. *Nagai K et al.* Circadian rhythms and energy metabolism and special reference to the suprachiasmatic nucleus. – *Neurosci Biobehav Rev*, 1994; 18: 579–584.
2. *Sundberg S, Kohvacka A, Gordin A.* Rapid reversal of circadian blood pressure rhythm In shift workers. – *J Hypertens*, 1988; 6: 393–396.
3. *Fukuda M, Munemura M, Usami T et al.* Nocturnal blood pressure is elevated with natriuresis and proteinuria as renal function deteriorates in nephropathy. – *Kidney Int*, 2004; 65: 621-5.
4. *Ohkubo T, Hozawa A et al.* Prognostic significance of the nocturnal decline in blood pressure in individuals with and without high 24-h blood pressure: the Ohasama study. – *J Hypertens*, 2002; 20: 2183-9.
5. *Mozaffarian D., Roger V.L.* Heart Disease and Stroke Statistics – 2013 update. A report from the American Heart Association. // *Circulation*, 2013. Vol. 127. P. 143-152.
6. *O'Brien E, Andrew C, Patrick O, et al.* Use and interpretation of ambulatory blood pressure monitoring: recommendation of the British Hypertension Society. – *BMJ*, 2000; 320: 1128-34.
7. *Pickering TG.* The clinical significance of diurnal blood pressure variations. Dippers and Non dippers. – *Circulation*, 1990; 81: 700-2
8. *Siti Suhaila MYa , Juwita Sa et al.* Circadian Blood Pressure Profile and Associated Cardiovascular Risk Factors in Non-Dippers. – *IMJM*, 2013; Vol. 2. N2.
9. *Hojageldiyev T., Bolmammedov Y.* The effect of biorhythm on health of people. 29th Conference of the International Society for Chronobiology, 2016; Suzhou, China.

Y. Bolmammedov, T. Hojageldiyev, A. Allaberdiyev

THE IMPORTANCE OF BIOLOGICAL RHYTHMS IN THE TREATMENT OF HYPERTENSION

There are many factors and ideas that may impact a person's response to a drug. Biological rhythms are an essential component of homeostasis and have important impact on drug response. Therefore, awareness and response to biological clocks must be kept in mind when constructing pertinent therapies. In general, blood pressure is also modulated in circadian rhythm: over a 24-h cycle. In people with normal blood pressure, it dips by 10% to 20% at night. “Non-dippers” people whose blood pressure does not dip or dips very little during the sleep is associated with an elevated risk of end-organ injury. In this article, it is suggested that

chronotype of patients may play main role in response to antihypertensive drugs by the differing prevalence of non-dippers. According to the results of this study, in contrast to the same antihypertensive treatment algorithm to both chronotypes, the efficiency of treatment was different. In the future, a more detailed study will provide evidence for the suggestion that chronotype of people may serve as a proxy for drug response.

Ы. Болмаммедов, Т. Ходжагельдиев, А. Аллабердиев

ЗНАЧЕНИЕ БИОЛОГИЧЕСКИХ РИТМОВ В ЛЕЧЕНИИ ГИПЕРТОНИИ

Влияние лекарственного препарата на организм зависит от различных факторов и идей, которые могут повлиять на их механизм. Биологические ритмы являются важным компонентом гомеостаза и оказывают значимое влияние на лекарственную реакцию. Таким образом, при создании подходящих методов лечения необходимо учитывать осведомленность и реакцию биологических часов. В целом, кровяное давление также модулируется в циркадном ритме: в течение 24-часового цикла. У людей с нормальным уровнем артериального давления оно снижается на 10-20% ночью. «Нон-диппер» люди, у которых артериальное давление не падает или незначительно снижается во время сна, связаны с повышением риска развития поражений органов мишени. В этой статье предполагается, что хронотип пациентов может играть основную роль в ответе на гипотензивные препараты из-за распространенности «нон-диппер». Согласно результатам этого исследования, в отличии от одного и того же алгоритма антигипертензивного лечения для обоих хронотипов, эффективность лечения была различной. В будущем более подробное исследование предоставит доказательства для предположения, что хронотип людей может служить показателем реакции на реализацию действий лекарственных средств.

HORMATLY PREZIDENTIMIZIŇ ÝAŞLARA SARGYTLARY

- Türkmen ýaşlarymyz hemişe dostluk, doganlyk ýörelgelerine eýermelidir. Bu iki düşünje jemgyýetimiziň asudalygyny, halkymyzyň agzybirligini, Garaşsyz Watanymyzyň ösüşini üpjün edýän uly güýçdür.
- Ýaş nesil hakyndaky alada döwlet syýasatymyzyň aýratyn üns berilýän ugurlarynyň biridir.
- Watançy nesillerimiz maşgala ojagynyň asylyly döp-dessurlaryny – agzybirligimiziň, bitewüligimiziň hem-de pähim-paýhaslylygymyzyň binýady bolup hyzmat edýän milli ýörelgelerimizi dowam etmelidirler.
- Ata-babalarymyz ak ýürekli we halal zähmet çekip, halal ýaşamak barada bize köp sanly öwüt-ündewleri, nakyllary, pähimleri miras goýupdyrlar. Biz hem, öz nobatymyzda, halallygyň, zähmetsöýerligiň nusgasy bolan pederlerimiziň mynasyp nesilleri bolmalydyrys.
- Bu günki zehinli ýaşlar Garaşsyz, hemişelik Bitarap Watanymyzyň geljekki beýik nesilleridir!
- Eziz ýaşlar! Beýik Garaşsyzlygymyzy, hemişelik Bitaraplygymyzy pugtalandyrmak, mizemez döwletimiziň belent at-abraýyny goramak we barha artdyrmak üçin siziň etmeli işleriňiz örän köpdür.



A. Sähetniýazowa, B. Akiýewa, O. Annamammedowa

SÜÝJÜLI DIABETLI NÄSAGLARDA ADATY ÝANDAK GÜLÜNIŇ GAÝNATMASY BILEN BEJERGINI ÖWRENMEK

Süýjüli diabet dünýäde giňden ýaýran keselleriň biri bolup, şol bilen kesellän näsaglaryň sany gitdigiçe ýokarlanýar. Bütindünýä Saglygy goraýyş guramasy (BSGG) 2000-nji ýylda 151 million süýji keselli näsagy hasaba aldy, 2011-nji ýylda 360 million näsag hasaba alyndy, 2016-njy ýylda bu san 422 milliona ýetdi, 2030-njy ýylda ol 552 million, 2040-njy ýylda 642 miliona näsaga ýakyn bolup biler [2, 134 s.].

Dürli ösümlikleriň melhem häsiýetleri gadym zamandan bäri ulanylyp gelýär. Häzirki döwürde fitoterapiýa süýjüli diabetiň bejergisi üçin aýratyn usul hökmünde ulanylman, eýsem beýleki bejeriş usullary bilen bilelikde hökmäni kombinasiýada ulanylýar. Süýjüli diabetde ulanylýan derman ösümlikleriň täsiri dürlidir: eleuterokokk (sibir zenseni) adaptogen ösümlüklere degişli bolup, gormonlaryň we madda çalşygynyň hadysalarynyň çalşygyna gatnaşýar, lawryň ýapragy glýukozanyň çalşygyna täsir edýän we insuliniň emele gelmegine gatnaşýan mikroelementleri, sinki, hromy saklaýan ösümlükdir, syçratgynyň köki uglewodlaryň özleşmeginiň beýleki ýollar bilen geçmegine mümkinçilik berýän ösümlükler hasap edilýär. Olaryň esasynda taýynlanan erginler glýukoza garanda çalşygy başga ýol bilen geçýän fruktozanyň emele gelmegine getirýär. Adaty ýandak düzümünde alkaloidleri, C vitamini saklaýar, olar damarlaryň diwaryny berkidýär [2, 134 s.].

Süýjüli diabetli näsaglarda adaty ýandagyň gülüniň gaýnatmasyny ulanylanda, onuň ganyň glýukozasyna edýän täsirini öwrenmegi maksat edindik.

Barlag KYKM hassahanasynyň endokrinologiýa bölümünde 2017–2019-njy ýyllaryň aralygynda geçirildi. Barlaga 1-nji, 2-nji tipli we ketoasidoz ýagdaýdaky jemi 40 sany näsag alyndy. Hemme näsaglara ýandak gülüniň gaýnatmasy berildi. Näsagalara ýandak gülüniň gaýnatmasy ulanylmazdan öň we ýandak gülüniň gaýnatmasy ulanylandan soň glikemiki profil boýunça ganyň glýukoza barlagy geçirildi. Näsaglaryň hemmesinde ganyň glýukoza barlagy KYKM hassahanasynyň barlaghanasynda “Siemens – Dimension xpand plus” enjamynda we “Gluko Dr”. glýukometrde barlanyldy. KYKM hassahanasynyň barlaghanasynda anyklyanan barlaglaryň kadasy: ganyň glukozasy (sap kapillýar ganda 3,3-5,5 mmol/l, wena ganynda 6,1 mmol/l çenli) we nahardan soň (1,5 sagatdan soň 8,8 mmol/l çenli).

Ýandak gülüniň gaýnatmasy Türkmenistanyň “Saglyk” derman kärhanasynda öndürilen gury önümden taýýarlanylýdy. Ýandak gülüniň gaýnatmasynyň taýýarlanylýşy: çig malyň 1 nahar çemçesini syrçaly gaba salmaly, üstüne 200 ml gaýnag suw guýmaly we agzyny ýapmaly. Ony başga gapda gaýnap duran suwda ýerleşdirmeli, 30 minut saklamaly, soňra otag gyzgynlygyna çenli sowatmaly we süzmeli. Alnan erginiň göwrümünü gaýnag suw bilen 200 ml çenli ýetirmeli. Her gün 3 gezek 100 ml-den nahardan 10 minut öň içmeli [1, 71 s.].

Ibn Sinanyň kitaplarynda nusgawy antidiabetiki, suwsyzlygy gandyryjy serişdeleriň biri hem Türkmenistanyň çäginde has ýygy duş gelyän adaty ýandakdyr. Ýandak bedeniň gomeostazyny saklamaga kömek edýär, pH-ny turşy tarapdan aşgar tarapa süýşürmäge ýardam edýär. Ýandagyň gülüniň gaýnatmasy bedeni aşgar radikallar bilen baýlaşdyrýar. Gowşak aşgarly erginde gidroksid kalsiýa $\text{Ca}(\text{OH})_2$ bolmagy bilen, glýukoza tötänleýin mannoza öwrülýär. Adam bedeninde uglewodlar diňe monosaharid görnüşinde ulanylýär we onuň özleşmegine insulin gerek bolmaýar. Bu bolsa öz gezeginde ekzogen insulina bolan talaby peseldýär [3].

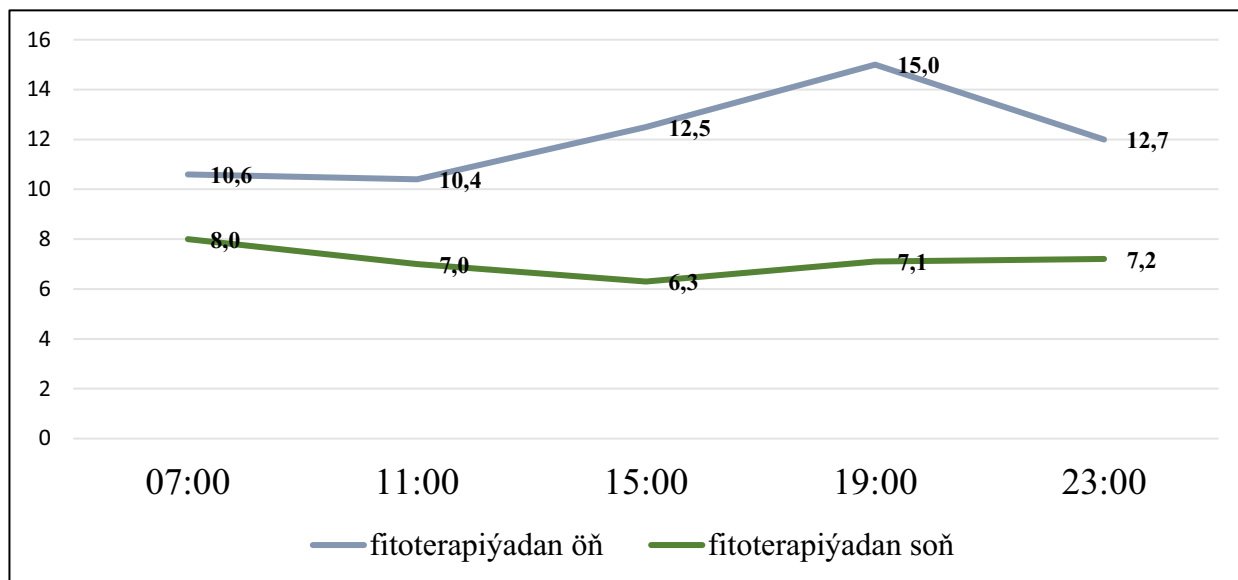

1-nji diagramma. 1-nji tipli süýjüli diabetli näsaglarda fitoterapiýadan öňki we soňky ganyň glýukozasynyň ortaça görkezijileri

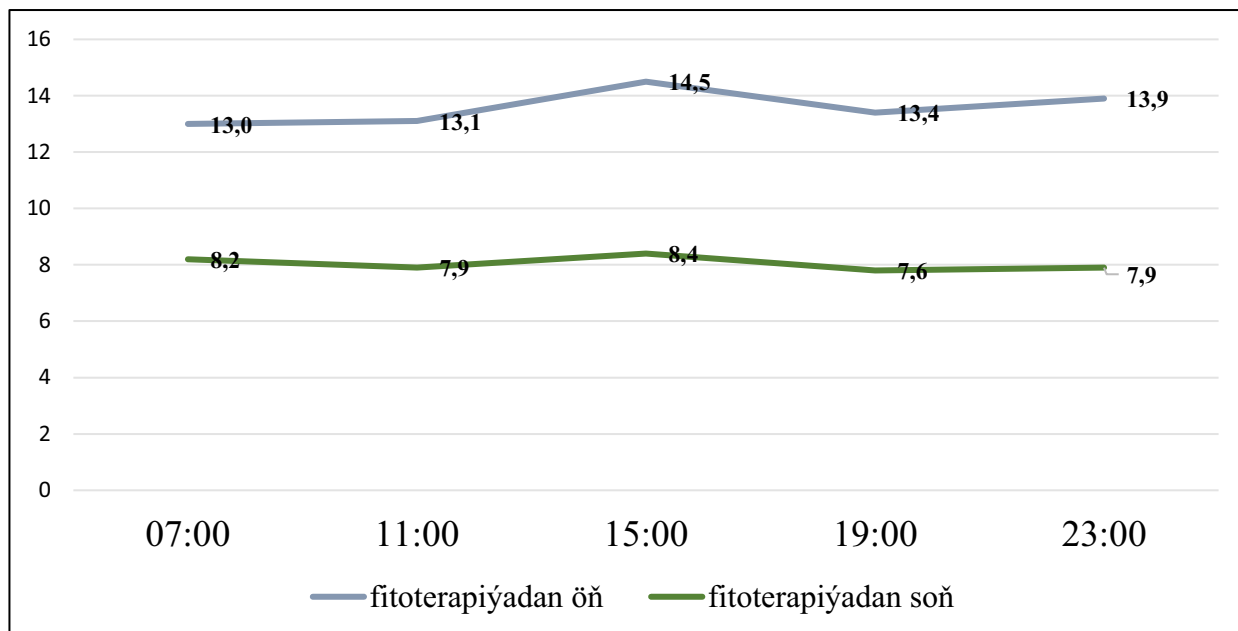

2-nji diagramma. 2-nji tipli süýjüli diabetli näsaglarda fitoterapiýadan öň we soň ganyň glýukozasynyň ortaça görkezijileri

1-nji we 2-nji tipli süýjüli diabetli näsaglarda fitoterapiýadan öňki we soňky ganyň glýukozasynyň ortaça görkezijileri kesgitlenende fitoterapiýa, berhiz, insulin ýa-da antidiabetiki peroral derman serişdeleri peýdalanylýar we ölçegli fiziki agram kompleksleýin ulanylanda ganyň glýukozasynyň aýdyň peselýänligini görmek bolýar.

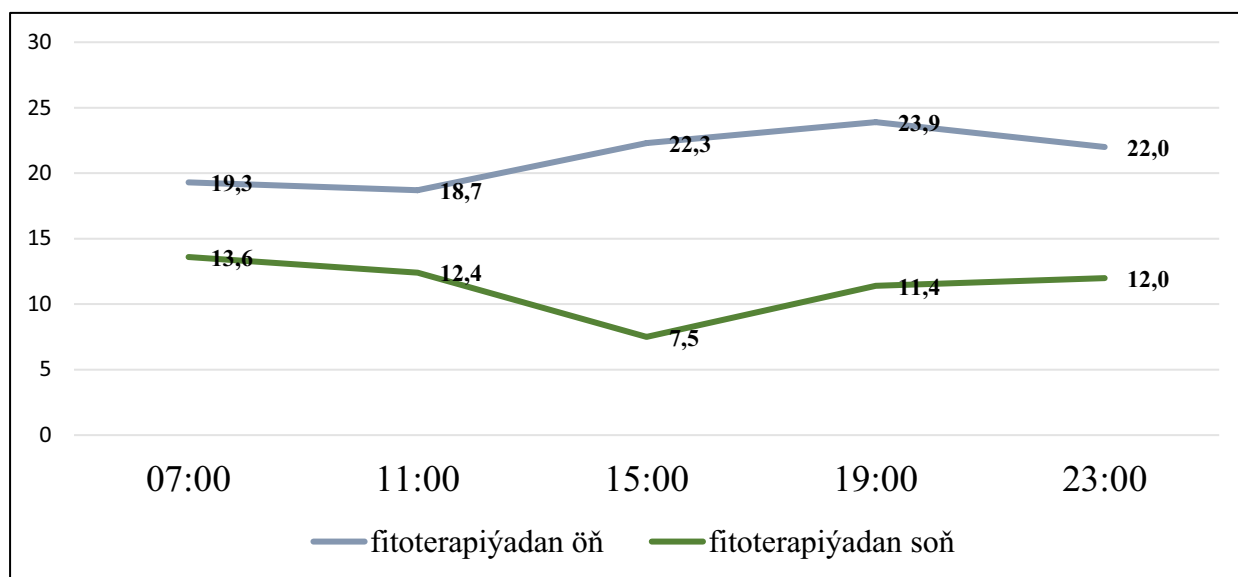

3-nji diagramma. Ketoasidoz ýagdaýdaky näsaglarda fitoterapiýa bilen bejergide ganyň glýukozasynyň ortaça görkezijisi

Ketoasidoz ýagdaýda ganyň ph-y turşy tarapa üýtgeýär. Ýandak gülüniň gaýnatmasy düzümünde alkaloid maddalary saklaýandygy sebäpli aşgarlaşma geçip, ganyň ph-y kadalaşýar [4; 5].

NETIJE:

1. Adaty ýandak gülüniň gaýnatmasynyň düzümünde gidroksid kalsiýa $Ca(OH)_2$ bolany üçin glýukoza mannoza öwrülýär. Manosa monosaharid bolany sebäpli, insulinyň täsirine bagly bolmaýar.

2. Adaty ýandak gülüniň gaýnatmasyny näsaglarda ketoasidoz ýagdaýda ulanylanda düzümünde alkaloid bolany sebäpli, ganyň ph-y kadalaşýar. Näsaglar bu ýagdaýdan çalt çykýarlar.

Myrat Garryýew adyndaky
Türkmenistanyň Döwlet lukmançylyk
uniwersiteti

Kabul edilen wagty:
2019-njy ýylyň
30-njy dekabry

EDEBIÝAT

1. *Gurbanguly Berdimuhammedow*. Türkmenistanyň dermanlyk ösümlikleri. II tom. – A.: Türkmen döwlet neşirýat gullugy, 2010.
2. *Akiýewa B. A., Elyasow M. A.* Süýjüli diabet. – A.: Ylym, 2010.
3. *Умутбаева М. К.* Автореферат. Фитотерапия сахарного диабета.
4. www.lektrava.ru/encyclopedia.
5. www.tkm-derman.gov.tm/page.

O. Annamammedova, A. Sahetniyazova, B. Akiyeva

**A STUDY OF THE TREATMENT OF PATIENTS WITH DIABETES MELLITUS
WITH A DECOCTION OF A FLOWER OF A COMMON THORN**

The healing properties of various plants have been used since ancient times. Nowadays, herbal medicine is used not as an independent method for the treatment of diabetes but in a mandatory combination with other methods of treatment. Classical antidiabetic drugs in Avicenna's books, which have the properties to thirst, is a common thorn, a medicinal plant, very common in Turkmenistan. An ordinary spine helps maintain homeostasis of the body and change pH indicators, that is, move from the acidic side to the more alkaline side. A decoction of a flower of ordinary thorns enriches the body with alkaline radicals. Due to the fact that in a slightly alkaline solution in the presence of calcium hydroxide $\text{Ca}(\text{OH})_2$, glucose can spontaneously turn into mannose. In the human body, carbohydrates are used only in the form of a monosaccharide, therefore, insulin is not required for its absorption, which can indirectly reduce the need for exogenous insulin.

О. Аннамухаммедова, А. Сахетниязова, Б. Акиева

**ИЗУЧЕНИЕ ЛЕЧЕНИЯ БОЛЬНЫХ С САХАРНЫМ ДИАБЕТОМ С ОТВАРОМ
ЦВЕТКА ВЕРБЛЮЖЕЙ КОЛЮЧКИ**

Целебные свойства различных растений используется с древних времен. В наше время фитотерапия используется не как самостоятельный метод лечения сахарного диабета, но в обязательном комбинации с другими методами лечения. Классические антидиабетические средства в книгах Авиценны, имеющие свойства для утоления жажды, это верблюжая колючка, лечебное растение, очень часто встречающаяся на территории Туркменистана. Обычная колючка помогает поддерживать гомеостаз организма и поменять индикаторы pH, то есть, двинуть с кислой стороны на более щелочную сторону. Отвар цветка обычной колючки обогащает организм с щелочными радикалами. Благодаря тому, что в слабо щелочном растворе в присутствии гидроксида кальция $\text{Ca}(\text{OH})_2$, глюкоза может спонтанно превращаться в маннозу. В человеческом организме углеводы используются только в виде моносахарида, поэтому инсулин не требуется для его усвоения, что может косвенно снижать потребность в экзогенном инсулине.

MAZMUNY

| | |
|---|-----|
| E. Beknazarow. Bitarap Türkmenistanyň syýasy üstünlükleri..... | 7 |
| Ç. Orazowa, M. Şyhyýewa. Bitaraplyk syýasatynyň halkara gatnaşyklaryndaky orny | 11 |
| Ç. Kakalyýewa, D. Geldiýewa. Türkmen Bitaraplygynyň halkara gatnaşyklary ösdürmekdäki ähmiýeti..... | 15 |
| A. Saparberdiýew, G. Kuşayewa. Bitaraplyk – türkmeniň dünýä ýalkym saçyan ýörelgesi | 19 |
| M. Seýidowa. Türkmen bitaraplygynyň milli kökleri..... | 23 |
| M. Nepesow, G. Rejepowa. Türkmenistanyň Bitaraplygy we halkara medeni hyzmatdaşlyklar..... | 27 |
| M. Saryýewa. Türkmenistanyň hoşniýetli Bitaraplyk ýörelgesi | 32 |
| A. Gurbandurdyýewa. Bitarap Türkmenistan – parahatçylygyň we ösüşiň kepili | 39 |
| O. Taganow, Y. Ulukow. Bitaraplyk we serhet goragy..... | 43 |
| M. Annamammedowa. Türkmenistanyň Bitaraplygy ykdysady osüşiniň özenidir | 46 |
| O. Baýramowa. Çeper edebiyatda Bitaraplygyň waspy..... | 49 |
| Ý. Çaryýew. Paýtagtymyzyň çäginde ýerleşen gadymy obalaryň taryhyndan | 54 |
| G. Durdymyradow, A. Şamyradow. Inlis dilini öwretmekde oýunlaryň ähmiýeti..... | 59 |
| O. Annadurdyýewa. Çeper edebiyatda türkmen öýüniň interýeri (içki bezegi) | 63 |
| A. Aýdogdyýewa, B. Ýakubowa. Türkmen saz sungatynda “Şasennem-Garyp” dessany..... | 67 |
| M. Baýjanow. Hazar deňziniň ulag-üstaşyr mümkinçilikleri..... | 71 |
| D. Danliýew, O. Çerkezowa. Köp manyly sport adalgalary inlis dilinden türkmen diline terjime etmek | 75 |
| S. Hojageldiýew, G. Gurbanowa. Mary döwlet elektirik stansiýasynyň 8-nji energoblogyny gaz turbina desgasy bilen utgaşykly dolanyşykda işletmegiň usulyny derňemek | 80 |
| R. Gulgaraýew. Energiýanyň gaýtadan dikeldilýän çeşmelerini peýdalanmak arkaly demir ýol pudagynda energiýa üpjünçiligini döwrebaplaşdyrmak | 84 |
| N. Çarykulyýewa. Perowskit gün elementleriniň titan oksidiniň ýuka gatlagyny taýýarlamak we elektron mikroskopiýa barlagyny geçirmek..... | 88 |
| B. Ýuldaşow. Aralýaka sebitiniň ekologik meseleleri | 92 |
| A. Hemraýew, B. Ataýewa, Ç. Hojamammedowa. Kükürdi gurluşyk pudagynda ulanmagyň mümkinçilikleri..... | 100 |
| A. Altyýew, S. Öwezsähedow, B. Atdaýew. Organiki eredijileri ulanmak bilen garagumyň çäge ýataklarynyň mineral düzümini kesgitlemegiň usuly | 104 |
| K. Kakalyýew, B. Salyhow, O. Aýnazarowa. Awtomobiller ýuwlanda ulanylýan suwlaryň arassalanýş usullarynyň kämilleşdirilişi..... | 108 |
| Y. Bolmämmadow, T. Hojageldiýew, A. Allaberdiýew. Gipertoniýa keseliniň bejergisinde biologiki ritmiň wajyplygy | 113 |
| A. Sähetniýazowa, B. Akiýewa, O. Annamammedowa. Süýjüli diabetli näsaglarda adaty ýandak gülüniň gaýnatmasy bilen bejergini öwrenmek | 117 |

CONTENTS

| | |
|---|-----|
| E. Beknazarov. Achievements of neutral Turkmenistan | 10 |
| Ch. Orazova, M. Shyhyeva. Neutrality is the foundation of peace..... | 14 |
| Ch. Kakalyyeva, D. Geldiyeva. The importance of Turkmen Neutrality in the development of international relations..... | 18 |
| A. Saparberdiyev, G. Kushayeva. Neutrality – the purposeful creation of peace in the world community | 21 |
| M. Seyidova. National backgrounds of Turkmen neutrality..... | 26 |
| M. Nepesov, G. Rejepova. Neutral Turkmenistan and international cultural relations | 31 |
| M. Saryyeva. The principles of the positive Neutrality of Turkmenistan | 37 |
| A. Gurbandurdyeva. Neutral Turkmenistan – a guarantee of the peace and development..... | 42 |
| O. Taganov, I. Ulukov. Neutrality and Border protection | 45 |
| M. Annamammedova. The Neutrality of Turkmenistan is the heart of economic development..... | 48 |
| O. Bayramova. Description of neutrality in literature | 53 |
| Ya. Charyyev. From the history of ancient villages located in the territory of the capital..... | 58 |
| G. Durdymyradov, A. Shamyradov. The importance of games in teaching English..... | 62 |
| O. Annadurdyeva. Inferior of Turkmen house in literature | 66 |
| A. Aydogdyeva, B. Yakubova. Epos “Shasenem-Garyp” in Turkmen music art..... | 69 |
| M. Baijanov. Transport and transit capabilities of the Caspian Sea | 74 |
| D. Danliyev, O. Cherkezova. Translation of polysemous sports terms from English into Turkmen..... | 78 |
| S. Hojageldiyev, G. Gurbanova. Analysis of the combined work of the 8 th power unit of Mary State Power Plant with a gas turbine installation..... | 83 |
| R. Gulgarayev. Modernization of energy supply in the railway branch by using sources of energy distillation | 87 |
| N. Charykulyyeva. Fabrication of thin films of titanium oxide for perovskite solar cells and their electron microscopic studies | 91 |
| B. Yuldashov. Ecological problems of the Aral Sea coast | 99 |
| A. Khemrayev, B. Atayeva, Ch. Khojamammedova. Options for sulphur to be used in construction industry | 103 |
| A. Altyyev, S. Owezsahedov, B. Atdayev. Process of determining the mineral composition of Garagum’s sand deposits by using organic solvents..... | 107 |
| K. Kakalyev, B. Salyhov, O. Aynazarova. Improvement of methods for cleaning used water after washing cars..... | 112 |
| Y. Bolmammedov, T. Hojageldiyev, A. Allaberdiyev. The importance of biological rhythms in the treatment of hypertension | 115 |
| A. Sahetniyazova, B. Akiyeva, O. Annamammedova. A study of the treatment of patients with diabetes mellitus with a decoction of a flower of a common thorn | 120 |

СОДЕРЖАНИЕ

| | |
|---|-----|
| Э. Бекназаров. Политические достижения нейтрального Туркменистана..... | 10 |
| Ч. Оразова, М. Шыхыева. Роль политики нейтралитета в международных отношениях..... | 14 |
| Ч. Какалыева, Д. Гельдыева. Значение туркменского нейтралитета в развитии международных отношений | 18 |
| А. Сапарбердиев, Г. Кушаева. Нейтралитет – целенаправленное мироздание в мировом сообществе..... | 22 |
| М. Сеидова. Национальные корни туркменского нейтралитета | 26 |
| М. Непесов, Г. Реджепова. Нейтральный Туркменистан и международные культурные взаимосвязи | 31 |
| М. Сарыева. Принципы позитивного Нейтралитета Туркменистана | 38 |
| А. Гурбандурдыева. Нейтральный Туркменистан – гарант мира и развития | 42 |
| О. Таганов, И. Улуков. Нейтралитет и защита границ..... | 45 |
| М. Аннамухаммедова. Нейтралитет Туркменистана – основа экономического развития..... | 48 |
| О. Байрамова. Описание нейтралитета в художественной литературе..... | 53 |
| Я. Чарыев. Из истории древних поселений, расположенных на территории столицы..... | 58 |
| Г. Дурдымырадов, А. Шамырадов. Важность игр в преподавании английского языка | 62 |
| О. Аннадурдыева. Интерьер туркменского жилища в художественной литературе | 66 |
| А. Айдогдыева, Б. Якубова. Эпос «Шасенем-Гарыш» в туркменском музыкальном искусстве | 70 |
| М. Байджанов. Транспортно-транзитные возможности Каспийского моря..... | 74 |
| Д. Данлиев, О. Черкезова. Перевод многозначных спортивных терминов с английского языка на туркменский язык..... | 79 |
| С. Ходжагелдиев, Г. Гурбанова. Анализ совмещённой работы 8-го энергоблока Марыйской государственной электростанции с газотурбинной установкой..... | 83 |
| Р. Гулгараев. Модернизация энергообеспечения в железнодорожной отрасли путем использования возобновляемых источников энергии | 87 |
| Н. Чарыкулыева. Изготовление тонких пленок оксида титана для перовскитных солнечных элементов и их электронно-микроскопические исследования..... | 91 |
| Б. Юлдашов. Экологические проблемы побережья Аральского моря | 99 |
| А. Хемраев, Б. Агаева, Ч. Ходжамухаммедова. Возможности использования серы в строительной отрасли | 103 |
| А. Алтыев, С. Овезсахедов, Б. Атдаев. Метод определения минерального состава песчаных залежей Каракума с помощью органических растворителей..... | 107 |
| К. Какалыев, Б. Салыхов, О. Айназарова. Усовершенствование методов по очистке использованной воды при мойке автомобилей | 112 |
| Ы. Болмаммедов, Т. Ходжагельдиев, А. Аллабердиев. Значение биологических ритмов в лечении гипертонии..... | 116 |
| А. Сахетниязова, Б. Акиева, О. Аннамухаммедова. Изучение лечения больных с сахарным диабетом с отваром цветка верблюжьей колючки | 120 |

ÝAŞLARYŇ YLMY WE TEHNIKASY SCIENCE AND TECHNOLOGY OF YOUTH НАУКА И ТЕХНИКА МОЛОДЁЖИ

*Türkmenistanyň Ylymlar akademiýasynyň
ylmy-köpçülikleýin elektron žurnaly*

Žurnalyň Redaksion geňeşiniň düzümi:

Redaksion geňeşiň başlygy:

1. **Gurbanmyrat Mezilow** – tehniki ylymlarynyň doktory, TYA-nyň habarçy agzasy.

Redaksion geňeşiň agzalary:

2. **Baba Zahyrow** – hukuk ylymlarynyň doktory.
3. **Baýrammyrat Atamanow** – tehniki ylymlarynyň doktory.
4. **Döwletgeldi Myradow** – oba hojalyk ylymlarynyň doktory.
5. **Nargözel Myratnazarowa** – lukmançylyk ylymlarynyň doktory.
6. **Muhammedöwez Gurbannyýazow** – tehniki ylymlarynyň doktory.
7. **Ýagmyr Nuryýew** – hukuk ylymlarynyň doktory.
8. **Allaberdi Aşyrow** – fizika-matematika ylymlarynyň kandidaty.
9. **Hajymuhammet Geldiýew** – fizika-matematika ylymlarynyň kandidaty.
10. **Durdymyrat Gadamow** – himiýa ylymlarynyň kandidaty.
11. **Esen Aýdogdyýew** – taryh ylymlarynyň kandidaty.
12. **Rahymmämmed Kürenow** – filologiýa ylymlarynyň kandidaty.
13. **Hydyrguly Kadyrow**

Žurnalyň baş redaktory **Gurbanmyrat Mezilow**
Jogapkär kätip – **Paşaguly Garaýew**

Çap etmäge rugsat berildi 01.03.2021. A – 105980.
Kompýuter ýygymy.

Türkmenistanyň Ylymlar akademiýasy.
744000, Aşgabat, Bitarap Türkmenistan şaýoly, 15.

Türkmenistanyň Ylymlar akademiýasynyň “Ylym” neşirýaty.
744000, Aşgabat, Bitarap Türkmenistan şaýoly, 15.

